

КИРИЛЛ БАРАНОВ

Б АРАНОВЫ НА УРАЛЕ
ТРИ ВЕКА ОДНОЙ СЕМЬИ



Москва
2023

УДК 929.52
ББК 63.2
Б24

Баранов К.Ю.

Барановы на Урале: три века одной семьи. – М.: Старая Басманная, 2023. – 212 с., илл.

Б24 Больше трехсот лет, с XVII по XX век, двенадцать поколений семьи Барановых проживали в Пермском крае. Книга повествует об истории семьи и тех мест, где её представители жили и трудились, о происхождении фамилии.

ISBN 978-5-907169-98-2

© К.Ю. Баранов, текст, иллюстрации, 2023
© Издательство «Старая Басманная», оригинал-макет, 2023

*Моему дедушке
Владимиру Александровичу
Баранову*

*Он знал гораздо больше меня
о событиях века двадцатого,
а о событиях веков
предыдущих
вряд ли догадывался...*

ВВЕДЕНИЕ

Для кого и о чем написана эта книга. На всю жизнь запомнился разговор с бабушкой в детстве: «Бабушка, а от кого мы произошли?», имея в виду вопрос: «А кем были наши предки?» – «От обезьян», отшутилась она. Но я-то видел в семье старые альбомы с фотографиями незнакомых лиц, которые иногда появлялись на свет, и бабушка называла неизвестные мне имена не очень-то уж и далеких предков. Не могу сказать, что вопрос о предках сильно беспокоил меня всю мою жизнь, но, когда появилась возможность и нашелся повод, я с удовольствием погрузился в исследования. Все что я знал на тот момент это то, что местом рождения дедушки был Кусье-Александровский завод где-то на Урале и что воспитывался он в семье отчима, от которого, по какой-то причуде, у него осталось отчество.

Исследования увлекли, нашлось множество архивных материалов, но попытка их систематизировать привела к созданию достаточно скучного документа с перечислением имен, фамилий, дат рождения и смерти. Вот тогда-то и родилась идея этой книги. Надо не только рассказать, кто и когда жил, но постараться рассказать о жизни людей в это время и в этом месте. Естественно, практически невозможно отыскать материалы о жизни конкретного человека сто и более лет назад, но можно найти исторические документы этой эпохи, попытаться выяснить, как вообще жили люди в этой местности и чем занимались. Это потребовало дополнительных поисков и изысканий в истории и краеведении. Кроме того, хотелось посмотреть своими глазами, что сейчас представляют из себя те места, о которых идет речь, и это тоже получилось реализовать.

В результате всего и появилась эта книга. Я надеюсь, что в будущем она будет достаточно исчерпывающим ответом на вопросы будущих поколений об их истоках. И тут речь не только о моих детях, я очень надеюсь, что неизвестные мне на сегодня потомки многочисленных Барановых, живших сто и двести лет назад, когда-нибудь, так же как и я, захотят поближе узнать свои корни, и тогда они, может быть, наткнутся на эту книжку. Также я надеюсь, что жители нынешних Чусовских городков, Пашии, Кусье-Александровского тоже смогут найти интересные факты из истории этих поселений.

Наверное, имеет смысл сразу очертить исторические, генеалогические и географические рамки и изысканий, и этой книги. Три века, вынесенные в заголовок книги, охватывают события с середины XVII по середину XX века. За это время сменилось двенадцать поколений предков, имея в виду, что последнее, двенадцатое поколение – это те, кто родился накануне революции 1917 года.

Генеалогические рамки ограничиваются двумя факторами. Первый – субъективный: повествование ведется, начиная с первого предка, поселившегося на Пермской земле, к его потомку, первым получившего фамилию Баранов, и его дальнейшим потомкам по прямой линии, носившим эту фамилию, заканчивая моим дедушкой. Понятно, что семьи многочисленных дочерей, выходящих замуж, как и семьи их жен, остались вне рамок этого повествования. Второй фактор – объективный: далеко не вся информация сохранилась в архивах и далеко не всю информацию о судьбе потомков можно найти, имея лишь информацию о родителях. Поэтому в каждом поколении есть ветки, которые прервались по причине смерти или отсутствия детей мужского пола, а есть ветки, продолжение которых просто не удалось обнаружить. Понятно, что максимум информации удалось найти по своей линии, которая и описана наиболее подробно.

Что касается географии, то так уж получилось, что практически все поколения проживали достаточно компактно в Пермском уезде, Пермской губернии. По крайней мере, так это называлось перед революцией 1917 года. Собственно, к Пермской губернии относился тогда практически весь Урал. Тема краеведения и истории Урала и Пермского края бесконечна. Существуют десятки книг как современных историков, так и дореволюционных исследователей, любителей и профессионалов. Некоторые из них широко известны, некоторые знакомы только узкому кругу. Я не думаю, что имеет смысл пытаться излагать тут краткую историю Пермского края. Ограничусь одной иллюстрацией – это карточки Пермской губернии из сувенирного набора из восьмидесяти двух карточек, выпущенных в 1856 году в честь коронации императора Александра II.

На мой взгляд, они очень кратко и емко дают представление о Пермской губернии позапрошлого века.

Надо понимать, что я не являюсь профессиональным историком и все отступления, связанные с теми или иными историческими событиями, не могут претендовать на научное изложение. Они макси-



Карточка Пермской губернии
из набора географических карт Российской империи 1856 года.
Лицевая и оборотная сторона

мально упрощены, чтобы дать лишь общее представление по описываемой теме, но зато они изобилуют ссылками на книги известных историков и архивные материалы, что позволит, при желании, глубже изучить любую из затронутых тем. Книга немного сумбузна в том плане, что повествование часто прерывается рассказом о чем-то, напрямую не связанном с рассматриваемым сюжетом. Но это сделано осознанно – я старался включить те фрагменты информации, которые максимально передают дух ушедшей эпохи.

Чтобы не перегружать описательную часть, несколько материалов вынесены в приложения. Кроме изображений и текстов отдельных документов, ссылки на которые есть в тексте, есть еще два, которые требуют отдельного комментария. Это генеалогическое древо и перечень имен и источников. Древо (Приложение 4) построено в соответствии с описанным выше принципом, вниз от первого предка, поселившегося на Уральской земле. Там обозначены все предки вне зависимости

от продолжительности их жизни, информацию о которых удалось найти в архивных документах. Естественно, далеко не все из них описаны в книге. Древо заканчивается поколением моего деда Владимира Александровича Баранова, и прямая линия к нему от всех его предков выделена жирной линией. Также на древе выделены места жизни семей. В случае если семья меняла место жительства, то на древе обозначено последнее. Источник информации по каждой из персон, изображенных на древе, указан в таблице (Приложение 5). В случае если источников несколько – указаны два или те, в которых содержится максимум информации.

В тексте будут ссылки двух видов. Первые, обозначенные римскими цифрами, применяются для пояснения некоторых терминов, аббревиатур, устаревших слов и просто комментариев автора. Для удобства они расположены внизу страницы. Значение устаревших слов приведены по книге Е.Н. Поляковой «Словарь лексики Пермских памятников XVI – начала XVIII века». Ссылки второго вида, обозначенные арабскими цифрами – это ссылки на источники. Их совершенно необязательно смотреть при прочтении книги, но они могут пригодиться при желании глубже погрузиться в тему. В книге большое количество цитат из различного рода исторических источников. Цитаты из рукописных книг (документы XVIII – XX веков, метрические книги, переписи) приводятся с максимальным сохранением оригинальной орфографии той эпохи – написание фамилий с маленькой буквы, слитное написание предлогов, иное написание ряда слов с заменой отсутствующих в современном русском языке букв на их аналоги по произношению. Оригинальное написание букв в русской скорописи можно увидеть на приведенных иллюстрациях, содержащих фрагменты этих документов. Цитаты из печатных дореволюционных изданий приводятся полностью с сохранением оригинальной орфографии, полагая, что современному читателю не составит большого труда понимание текста с «і» и «ѣ», которые читаются как «и» и «е» соответственно, и знаком «ъ», который не читается на конце слова.

Изображения и фотографии не имеют ссылок на источник в подписях. Полный перечень их источников приведен в Приложении 6.

В оформлении глав в качестве эпиграфов использованы старинные Уральские поговорки, опубликованные Х. Мозелем в 1864 г.

* * *

В завершение вступительной части хочу сказать слова благодарности всем тем, кто помогал мне в написании этой книги. В первую очередь, моей жене, Барановой Ольге Анатольевне, с энтузиазмом вместе со мной погружившейся в архивные поиски, а также первому читателю и редактору этой книги; сотрудникам ОПИ ГИМ, терпеливо относящимся к моим дилетантским запросам; Екатерине Бобровой не только за ее помощь в работе с Пермским архивом, но и за ее ценные советы; сотрудникам Горнозаводского краеведческого музея им. М.П. Старостина и особенно Бадардиновой Фаине Михайловне; неизвестным мне сотрудникам Пермского архива, реализовавшим проект «Поколения Пермского края»; создателям портала «Родная Вятка»; сотрудникам Пермской краевой библиотеки имени Горького, сделавшим доступной большой объем исторических изданий, и еще большому количеству людей, отвечавшим на мои запросы и дававшим крупинцы ценной информации.





*Один сын – не сын,
два сына – полсына,
три сына – сын.*

Ц УСОВСКИЕ ГОРОДКИ



Водна тысяча шестьсот ... каком-то году
в Верхний Чусовской (или как писали
в то время Чюсовской) городок, что
стоял на уральской реке Чусовой, пришел
на проживание крестьянин Иван Тихонов
сын по прозвищу Вологда.



ИВАШКА И СЫНОВЬЯ, И КРАТКИЙ ЭКСКУРС В ИСТОРИЮ

Пришел он уже с семьей, имея жену и трех сыновей, а может, еще и дочерей, а может, и нет. Давно это было... Доподлинно известно только два факта. В 1647 году царский воевода Прокопий Козмич Елизаров был отправлен переписать строгановские владения на Урале с целью полного сбора государственных налогов.

Лѣта 7398 Марта въ кз день по Государеву, Цареву и Великаго Князя Алексѣя Михайловича всея Великія, и Малыя, и Бѣлыя Россіи Самодержца воевода *Прокопій Козмичъ Елизаровъ* именитыхъ людей въ Строгановыхъ вотчинахъ, взявъ у нихъ, Строгановыхъ, роспись за руками, что у нихъ въ вотчинахъ крестьянскихъ и бобыльскихъ дворовъ, и во дворѣхъ людей и ихъ дѣтей, и братьи, и племянниковъ, и сосѣдъ, и захребетниковъ, и пустыхъ дворовъ, и дворовыхъ мѣстъ, и по той росписи въ Строгановыхъ вотчинахъ дворы и во дворѣхъ людей пересмотря, переписать велѣлъ.

Фрагмент текста переписи Прокопия Козьмича Елизарова, опубликованный в 1892 году в Трудах Пермской Ученой Архивной Комиссии

Переписывая население Верхних Чусовских городков, он записал:

**«Дв. Ивашка Тихоновъ сынъ Вологда, у него дѣти:
Максимко да Ивашка, да Аюнька»¹**

Дв. – это значит двор, то есть Ивашка имел свой собственный двор и дом, где и проживало его семейство. Женщины, поскольку они налогом не облагались, в переписи не упомянуты, поэтому о жене и возможных дочерях Ивана Вологды никаких сведений нет. Род занятий его тоже неизвестен, хотя вариантов тут немного. Поселенцы шли заниматься обычным крестьянским трудом или, скорее всего, работать на соляных промыслах. Домом же, скорее всего, являлась традиционная северная, топящаяся по-черному изба. Колонизация Урала шла, в первую очередь, переселенцами с Русского севера, соответственно, и традиции и в образе жизни, и в быту, и в строительстве



Русские избы

чаще всего сохранялись северные, смешиваясь с традициями коренных обитателей Пермского края. Строили, как правило, сами, благо лесу вокруг было достаточно. Избу дополняли хозяйственные пристройки. «Изба на взмостьеⁱ, против избы сенник с подклетомⁱⁱ, да хлев мшонойⁱⁱⁱ без верху, да клеть^{iv} ветшаная^v

на задворие у гумна^{vi}»². На фрагменте рисунка из книги «Путешествия Адама Олеария в Московию»³ изображены такие русские избы, как их увидел в 1630 году путешественник. Это, конечно, не то уральское поселение, о котором идет речь, но представление о внешнем виде из него можно получить. Основное, что бросается в глаза и отличает от современной избы – это маленькие оконца высотой в одно бревно. Да и те закрывали наглухо зимой для экономии тепла.

Второй факт – это то, что в писцовых книгах Михаила Кайсарова, переписывавшего население Чусовских городков в 1622 году, не находится ни Ивашки Тихонова сына, ни Тихона с сыном Ивашкой. Отсюда можно сделать вывод, что пришел Ивашка в период с 1622 по 1647 год. Надо сказать, что за этот период население Верхнего Чусовского городка увеличилось в несколько раз.

В 1647 году Верхний Чусовской городок был вотчиной Данилы Ивановича Строганова. Строгановы – достаточно известная фамилия и в наши дни. Кто-то вспомнит Строгановский дворец в Санкт-Петербурге, кто Строгановское художественное училище, кто Рождественскую (Строгановскую) церковь в Нижнем Новгороде, а кто-то и мясное блюдо бефстроганов. Но это все будет потом, а в описываемое время Строгановы еще не имели громких титулов, а были гос-

ⁱ Фундамент под избой в виде врытых в землю вертикально бревен.

ⁱⁱ Нижний этаж жилой или хозяйственной постройки.

ⁱⁱⁱ Проконопаченный мхом.

^{iv} Холодная бревенчатая изба без печи, используемая обычно для хранения продуктов и предметов обихода.

^v То же, что ветхая.

^{vi} Огороженная и, возможно, крытая площадка, на которой молотят хлеб.

тями (купцами). Правда, очень привилегированными, получившими во владение обширные Пермские земли и, можно сказать, возглавлявшими процесс экспансии Российского государства на Урал и в Сибирь. Еще с XV века разбогатевшие поморские крестьяне Строгановы занимались торговлей и соледобычей. Реальную силу семейство поимело, когда его возглавил Аника Строганов (1499–1570), успешно занимавшийся соледобычей в северном Сольвычегодске. Как отметил историк Введенский: «В русской истории в этот и последующий периоды Строгановы являли собою более не повторявшийся тип русских Фуггеров, и русских Пизарро, и Кортеса одновременно»⁴. Собрав под свое управление целую империю, включающую соляные, медные, железные промыслы, торговлю пушниной в Поморском регионе, пользуясь связями, заведенными при дворе Ивана Грозного, правившего в то время, Аника получает грамоту, позволяющую расширить свои владения на Пермские земли. Вот данные дореволюционного биографа Строгановых Ф.А. Волегова:

«По первой грамотѣ Царя Іоанна Васильевича (Грознаго) 4 Апрѣля 7066/1558 года, на мѣста ниже Перми Великой (Чердыни) за 88 верстѣ по рѣкѣ Камѣ до рѣки Чусовой на 146 верстѣ, дозволено: построить городокъ, пахать пашни/искать росолъ, варить соль/дворы ставить и людей называтьⁱ неписменныхъ и не тяглыхъⁱⁱ, такъ-какъ въ тѣ времена еще не было людей крѣпостныхъ и переходъ отъ одного земельного владѣльца къ другому дозволялся съ весенняго Юрьева дня, до Юрьева дня осенняго по заплатѣ за пожилое»⁵.

В дальнейшем Аника и его потомки получают еще не одну грамоту, расширяющую границы их владений в Пермском краеⁱⁱⁱ. По большому счету это было взаимовыгодное сотрудничество царской власти и Строгановых на протяжении многих лет. Строгановы получали права на огромные территории и льготные условия владения ими (такие как освобождение от налогов на 20 лет и право неподсудности местным властям для Строгановых и их людей). В свою очередь царское правительство получало новые освоенные территории, охрану вос-

ⁱ От слова «звать».

ⁱⁱ Не вдаваясь в значение каждого слова, здесь идет речь о привлечении крестьян свободных лично от уплаты налогов.

ⁱⁱⁱ Пермский край в то время – это не нынешняя Пермская область, это обширная территория Северного и Среднего Урала.

точных границ России и огромную «спонсорскую» помощь, как в царскую казну, так и конкретным дьякам и боярам.

Нельзя сказать, что Строгановы были единственными колонизаторами Пермских земель. Еще в 1451 году в Чердыни – тогдашней столице Перми Великой – была резиденция наместника московского князя Михаила Ермолича⁶. Но огромные земли на юг от нынешнего Соликамска по реке Каме и ее притокам были захвачены Строгановыми.

Ярким примером строгановской деятельности (уже потомков Аники) является известный исторический факт покорения Сибири Ермаком в 1582 году. Да, все, наверное, помнят из школьных учебников, что казацкий атаман Ермак покорил Сибирь. Но историки с давних времен и по сегодняшний день спорят о том, как это было и какова в этом была роль Строгановых. Если взять точку зрения большинства ученых, включая Н.М. Карамзина, С.М. Соловьева, Н.Г. Устрялова и других известных историков, то упрощенно ситуация выглядела следующим образом. Строгановы, уставшие от набегов на их Пермские владения Сибирского хана Кучума, в результате ряда интриг перешедшего в противостояние с русскими царями, решили снарядить и профинансировать военную экспедицию, пригласив в свою вотчину отряд (дружину, ватагу) волжских казаков под управлением Ермака. Проведя год подготовки в Чусовском городке (правда, не в Верхнем, которого тогда еще не было, а в Нижнем, стоявшем несколько верст ниже по течению на другом берегу Чусовой), Ермак с дружиной и приданными ему строгановскими людьми выполняет свою задачу. Поднявшись вверх по Чусовой¹ и перейдя Уральский хребет, он возьмет приступом столицу Сибирского ханства – Кашлык. Собственно, это действие и было «завоеванием Сибири Ермаком». После этого столица была отбита назад, Строгановы получили порицание за то, что, отправив экспедицию, ослабили защиту существующих поселений, которые были в это же время разграблены встречным набегом. Но начало было положено. Надо сказать, что вследствие дворцовых интриг Строгановы так не получили прав на обширные Сибирские земли.

В 1880 году в С.-Петербурге корреспондентом Археографической комиссии А. Зостом была издана рукописная летопись покорения Сибирского ханства, известная впоследствии как «Кунгурская» – этакий комикс XVIII века в 154 картинках с подписями. Дата создания летописи неизвестна, но в любом случае она была написана гораздо позже

¹ Чусовая – единственная река Урала, пересекающая Уральский хребет.



Снаряжение и отправка отряда Ермака

описанных в ней событий. На представленной иллюстрации из этой рукописи изображены сцены подготовки и отправления в поход дружины Ермака. Справедливости ради надо сказать, что автор рукописи придерживался теории, что Ермак не был призван Строгановыми, а силой заставил Максима Строганова обеспечить свое войско припасами и снаряжением.

После смерти царя Федора, сына Ивана Грозного, в 1598 году в России наступило так называемое «Смутное время». Крестьянское восстание и поход крестьянского войска Болотникова, приход Лжедмитрия первого и второго и польская интервенция. Строгановы, придерживаясь принципа «Добро всегда побеждает зло, поэтому кто победил, тот и добрый», последовательно финансировали и Бориса Годунова, и правительство Шуйского и Лжедмитрия до тех пор, пока польские войска не дошли и не взяли боем родной для них Сольвычегодск. После этого они примкнули к сподвижникам Минина и Пожарского и начали активно финансировать призванного на трон в 1613 году первого царя династии Романовых – Михаила.

Впрочем, вернемся к Чусовским городкам. Верхний Чусовской городок своим возникновением обязан соляным источникам, вы-

тянувшимся вдоль болотистой речки Усолки, впадающей в Чусовую с правого берега. К концу XVI века Аника давно уже умер, а обширные Пермские земли были разделены между его наследниками. В 1584 году все земли по правому берегу Чусовой достаются Максиму Строганову, который в 1616 году и основал Верхний Чусовской городок, сделав его центром своих Пермских владений. Опять же, историки и местные неравнодушные краеведы спорят, приводя аргументы о более раннем его основании, называя и 1568, и 1610 год, но нам это совершенно не принципиально. К тому же сами местные жители давно уже, не вдавались в подробности: «Были пожалованы баронам Строгановым укрепленные места – Городки: один из них назывался Верхний, другой Нижний» – было написано в XIX веке местным священником, описывавшим историю «храма, прихода и села»⁷ Верхних Чусовских городков. А в популярной до революции энциклопедии Брокгауза и Ефрона очень кратко сообщалось: «Оба городка основаны и укреплены в 1568 г.; здесь в старину были солеваренные заводы, а также мужской монастырь, основанный преп. Трифоном»⁸.

В Пермских писцовых книгах Михаила Кайсарова, переписывавшего Строгановские владения за 1622 год, так описывается Верхний Чусовской городок:

«А у городка двои ворота да 4 башни глухихъ, да межъ воротъ и башенъ городень по мѣрѣ 212 сажень; а въ городкѣ наряду: 2 пушечки желѣзныхъ скорострѣльныхъ, да 3 пищали желѣзныхъ же, да 80 пищалей ручныхъ, да къ нимъ 37 ядеръ каменныхъ, обливаны свинцомъ, да 280 ядеръ затинныхъ пищалейⁱ, да 5 пудъ съ четью селитры, да 35 гривенокъⁱⁱ зелья пищального, да 9 пудъ свинцу, да 100 луковъ, да 2000 стрѣлъ»⁹.

Кроме крепости с оружием в городках был описан деревянный храм Николы Чудотворца с колокольной и с полным перечнем находившихся там книг, икон и церковной утвари. Другие постройки чести быть переписанными не удостоились. Даже про дом владельцев сообщается так же, как и про крестьянские дворы:

«Да въ городкѣ жъ дворъ Ивана да Максима, а въ немъ живутъ люди ихъ»¹⁰.

ⁱ Затинная пищаль – артиллерийское орудие, стоящее на городской стене.

ⁱⁱ Старинная единица веса, равная фунту, что в свою очередь равно 409,5 г.

В 1644 году городок наследует Данила Иванович Строганов. В противоположность своему отцу, промотавшему и в итоге передавшему родственникам, выкупившим его долги, большую часть своих владений, Данила активно ведет дела. За время его владения (1644–1668 гг.) существенно увеличивается объем добычи соли в Верхнем Чусовском городке и, соответственно, население городка. Очевидно, в это время и приходит в городок Ивашка Вологда.

Можно рассматривать несколько версий его появления в Верхнем Чусовском городке. На изначальное происхождение семьи явно указывает его прозвище – Вологда. Историк Волегов приводит далеко не полный из писцовых книг перечень прозвищ крестьян, поселившихся на землях Строгановых, однозначно связанных с местом происхождения их носителей: «Вятчининъ, Устюженинъ, Кайгородъ, Вологженинъ, Москва, Москвитинъ, Югринъ, Приходець, Пачезерець, Коморникъ, Пинеженинъ, Мордва, Шкара, Вогулка, Вычегженинъ, Корела, Черевховець, Суздалецъ, Зонъ, Вондокурецъ, Межгорець, Угличенинъ, Сухонецъ, Бѣлозерець, Каргаполъ, Поморець, Галиченинъ, Володимерецъ, Калуга, Верхокамецъ, Южанинъ, Двинянинъ, Мезенець, Чердынецъ, Лаишевецъ, Казанецъ, и проч, и проч.»¹¹ Из этого перечня ясно видна как обширная география перемещения переселенцев, так и однозначная связь прозвища с прежним местом жительства.

В книге «Словарь Пермских фамилий», написанном известным российским и советским лингвистом Е.Н. Поляковой, есть статья, посвященная фамилии:

«ВОЛОГДИН. Фамилия от прозвища Вологда, данного человеку, прибывшему из г. Вологды. Крестьянин Чусовского городка Ивашко Карпов сын Вологда¹, 1647; крестьянин Орла-городка Иван Яковлев сын Вологда, 1762».

Другой известный исследователь Пермских фамилий А.Г. Мосин пишет¹²:

«Вологжанин (говорный вариант – вологженин) – житель города Вологды или Вологодского уезда (губернии), выходец с берегов р. Вологды; иногда фамилия образовывалась путем добавления к этому именованию конечного -ов: “Семен Иев-

¹ Имеется в виду Нижний Чусовской городок, и это совсем другой крестьянин с прозвищем Вологда. Связи его с Ивашкой из Верхнего Чусовского городка не установлено.

лев сын Вологжанинова, помещик, 1539”; “чердынец Васька Вологжанин, 1579; чердынец Прокофей Васильев сын Вологжанинов” ... Написание Вологженин встречается в списках грамотных крестьян Глазовского и Нолинского у. Вятской губ. (1806 г.). На Среднем Урале прозвище, ставшее со временем фамилией, известно с начала XVII в.: “Федка Вологжанин, верхотурский стрелец, 1603; Костка Вологжанин, верхотурский крестьянин, 1652”».

И еще один пример, связанный с однофамильцем. В более поздней переписи 1710 года были описаны прежние места жительства для новоприбывших. В описании Орла-городка находим: «Во дворе Иван Кирилов сын Вологда 35 лет, у него жена Степанида Дмитриева дочь 22 лет, у него ж детей Михайло 5, Сидор 2 лет, уроженец вологжанин посадской человек, а в городке живет с 701-го»¹³.

Но от общих рассуждений о месте прежнего жительства, связанных с фамилией, перейдем к фактам. Следов Ивашки или Тихона не обнаружено в писцовых книгах по всем владениям Строгановых за 1622 год. Не обнаружено их и в переписях Соликамского и Сольвычегодского уездов. Так что скорее всего семейство совершило свое путешествие непосредственно из Вологодских краев. Хотя в переписи самой Вологды они тоже не находятся. Возвращаясь к истории, надо упомянуть, что в 1609 году Вологда была взята и разорена дошедшими до нее отрядами польской шляхты. Возможно, это разорение и послужило причиной будущего переселения. А возможно, это было просто переселение в поисках лучшей доли, когда дальние Уральские и Сибирские земли многим из крестьян казались землей обетованной. Несмотря на то, что смутное время к 1613 году закончилось и на престол взошел первый царь династии Романовых Михаил, волнения в стране продолжались еще долгое время.

Надо отметить, что к этому моменту процесс закрепощения крестьянского сословия на Руси еще не был завершен, и скорее всего семейство не было «беглым», а переселялось вполне легально. Уже закрепившись на новом месте, попало в кабальную зависимость от хозяев земли – Строгановых. Узнать подробности этого не представляется возможным, так как кабальные записи практически не дошли до наших дней. Надо сказать, что и историки до сих пор не пришли к единому мнению, каким образом происходил процесс закабаления крестьян, поселившихся на Строгановских землях.

ИВАШКА И СЫНОВЬЯ – ДВА ПОКОЛЕНИЯ

Следующее упоминание о семье находится, когда поместья Строгановых переписывает комиссия под управлением князя Ф. Бельского¹⁴ в 1678 году. Фамилия, вернее, всё еще прозвище, несколько видоизменилась, но это вполне естественный процесс. Тут можно сослаться на вышеприведенные статьи исследователей об уральских фамилиях и на мнение С.Н. Смолянинова, который писал:

«Одна и та же фамилия в устюжских документах XVII века могла быть записана как в виде прозвища, так и в форме на -овъ/-евъ/-инъ. Ср.: Филка Степанов Шалыга, Фетка Филипов Шалыга (Писц. кн. Уст. 1623-2, Черевковская волость, л. 26 об.), Лучка Филиповъ сынъ Шелыгин (Росп. 1654, Черевковская волость, л. 4 об.); Ондрюшка Белоруков. Ивашко Емельяновъ Белоруков. Тимошка Ерофеев Белорукъ (Писц. кн. Уст. 1623, волость Давыдова Слободка, л. 526 об.-527), Филка Ондреев Белоруковъ (Росп. 1654, Белая Слуда, л. 20); Никита Масловь зъ братьею моею съ Ивашкомъ да съ Лазаремъ (АХУ 1, 1663–64, 377), ...Ивана Масла (АХУ 1, 1663, 386) и др. Ср. также: Гришка Иванов Бардакъ, Гришка Иванов Бордаков (Писц. кн. Уст. 1623, л. 110, 255 об.), Васька Нестеров Притчин ...Васьки Нестерова Притчи (Писц. кн. СВ 1645, л. 117, 104) и др. Возможно, данные типы фамилий существовали параллельно в официально-деловой и разговорной речи. Многочисленные примеры свидетельствуют о том, что данное явление в XVII веке имело массовый характер, отмечено оно и другими исследователями старорусской антропонимии»¹⁵.

Потомки Вологды стали зваться в притяжательном склонении. Сын чей – Вологдин. В любом случае других крестьян с похожими фамилиями в Чусовских городках нет, а в переписи читаем:

«Во дворе Афонка Иванов сын Вологдин. У него сын Афонка 5 лет».

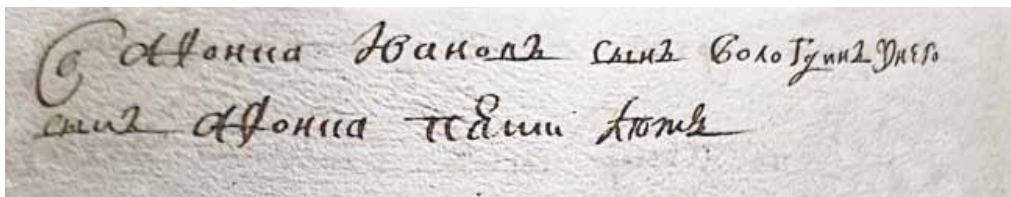

Запись об Афонасии Вологдине в переписи Бельского

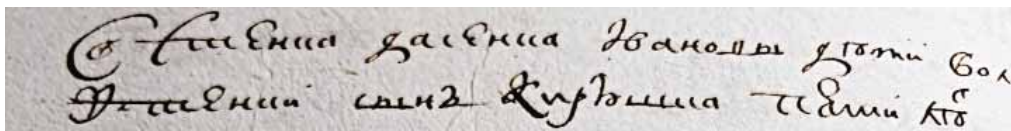

Запись о Степане и Семене Вологдиных в переписи Бельского

Удалось найти несколько списковⁱ этой переписи. Примерно, все они одинаковы, только в списке, хранящемся в РГАДАⁱⁱ, запись о Семене и Степане более полная:

«Во дворе Стенка да Сенка Вологдины, у Стенки сын Кирюшка 5 лет, умре да Митка»¹⁶

Судя по всему, все трое – это сыновья Ивана Ивановича Вологды (Вологдина), внуки Ивашки Вологды. Следов других внуков Ивашки Вологды в Чусовских городках не находится. Возможно, их и не было, а возможно, что другие сыновья – Максимка и Афонька отправились искать лучшую долю дальше в Сибирь. А в Верхнем Чусовском городке все тот же состав семейства находится и в отказной книгеⁱⁱⁱ Г.Д. Строганова за 1681 год.

Григорий, еще один видный представитель фамилии Строгановых, сумел на короткое время собрать воедино все земли Строгановых, разошедшиеся по разным ветвям. Будучи сподвижником Петра Первого и весьма предприимчивым человеком, он сумел в очередной раз существенно расширить Строгановские владения. При нем эти владения достигли максимума – 6 400 740 десятин, что, примерно, равняется 70 тысячам квадратных километров – соответствует территории современных Бельгии и Голландии, взятых вместе.

ⁱ Список – рукописная копия.

ⁱⁱ Российский государственный архив древних актов.

ⁱⁱⁱ Отказная книга – документ о передаче имущества от одного владельца другому.

За последующие тридцать лет семейство Вологдиных разрастается. Перепись 1710 года: «Сибирская губерния: Соликамский уезд: Переписная книга 1711 года вотчин именитого человека Г.Д. Строганова переписи дьяка Сибирского приказа Алексея Никеева» фиксирует детей Афоньки и Сеньки. У Афанасия два, а у Семена опять три сына. Сын Стенки (Степана) Митька не упоминается. Он к этому времени уже умер или сбежал.

В данной переписи находится самое подробное описание семей:

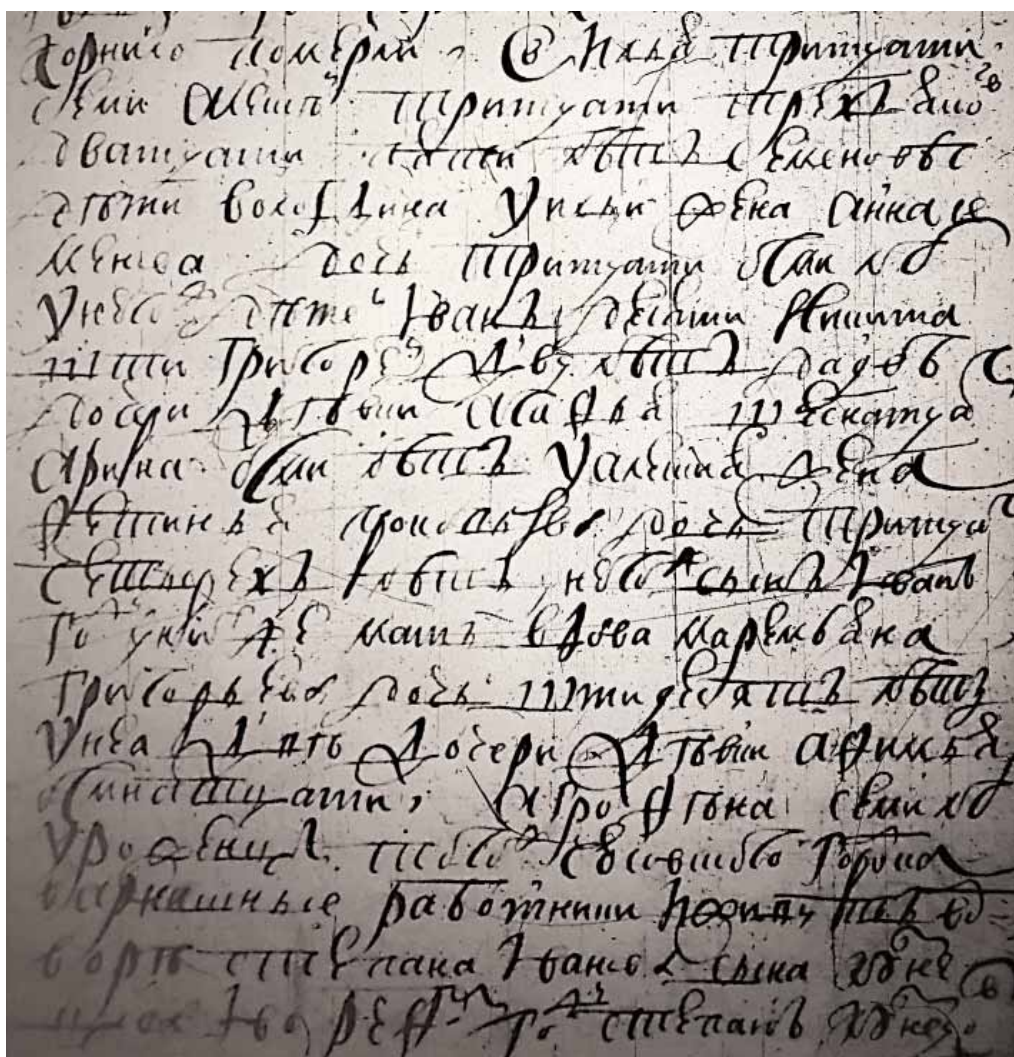

Описание семей Ильи, Алексея и Якова в переписной книге 1711 года

«Во дворе Афонасей Афонасьев сын Вологдин 40 лет, у него жена Алена Осипова дочь 25 лет, у него ж три дочери девки: Настасья 6, Матрона 4, Авдотья году, у него ж брат родной Григорей 23 лет, у него жена Настасья Семенова дочь 35 лет, у него ж дочь девка Прасковья 2 лет, живет во дворе отца своего Афонасья Иванова сына Вологдина и в 204-м году Афонасей Вологдин умре»¹⁷.

«Во дворе Ильья 37, Алексей 33, Яков 25 лет Семеновы дети Вологдина, у Ильи жена Анна Семенова дочь 38 лет, у него ж детей: Иван 10, Никита 6, Григорей 2 лет да две дочери девки: Агафья 16, Арина 8 лет, у Алексия жена Фетинья Прокопьева дочь 34 лет, у него ж сын Иван году, у них же мать вдова Маремьяна Григорьева дочь 60 лет, у нея две дочери девки: Афимья 18, Агрофена 7 лет, уроженцы того ж Чюсовского городка варнишные работники и живут во дворе Степана Иванова сына Кузнецова и во 199-м году Степан Кузнецов (л. 439) умре»¹⁸.

В записи впервые упоминается род деятельности Ильи, Алексея и Якова – «варнишные работники».

Тут стоит прерваться и сделать небольшой экскурс в историю добычи соли и солеварения на Руси. Соль многие века была предметом первой необходимости. Уважаемому гостю всегда подносили два самых ценных пищевых продукта – хлеб да соль. Соль была ценна не только как необходимая для организма приправа. В первую очередь, это был консервант, столь необходимый для сохранения продуктов в те времена. От соленых огурцов и капусты до солонины – средневековых консервов. Кроме того, соль использовалась и для выделки шкур, а пушнина – мягкое золото – экспортный товар.

Если на юге соль добывали из пересохших соляных водоемов, то на севере соль получали из крепких соляных растворов. В кустарном производстве древнего человека использовалась и морская вода, как источник соли, но концентрация соли в морской воде невелика и в промышленных объемах соли не получишь. Поэтому издавна в Поморье стали искать выход наружу соляных источников – растворенных подземными водами отложений соли доисторических морей, а затем и устраивая их искусственным путем, пробуривая

землю до соленосных подземных вод. Полученный соляной раствор кипятился (вываривался) до полного испарения воды. В отличие от южной соли, полученная таким образом соль содержала гораздо меньше примесей. Даже те из них, которые изначально были в растворе, удалялись в процессе выварки. Тут то и становится понятным известное всем название на пачке соли – «поваренная». Это не соль для поваров, а соль, полученная методом варки.

Процесс выварки соли документально зафиксирован с XII века в новгородских грамотах, но это не значит, что он не существовал и раньше. Наверное, первое из дошедших до нас изображений – это изображение процесса на иконе XVI века «Зосима и Савватий Соловецкие». Одна из миниатюр вокруг центрального образа – житийное клеймо № 23 «Зосима и Герман варят соль». Оно схематично изображает процесс солеварения. Так, один из монахов достает соляной раствор из колодца (скважины), а другой занимается «варей», помешивая кипящий рассол.

А первый оригинальный технический документ, дошедший до нас – это написанный в конце XVI века – рукописное техническое руководство под названием «Роспись, как зачать делать новая труба на новом месте»¹⁹.

Как и большинство современных производств, процесс получения соли состоял из двух отдельных этапов – добычи и переработки. Добыча тоже состояла из двух этапов. Первый этап – бурение скважины – длился от нескольких месяцев до пяти лет. Поражает воображе-

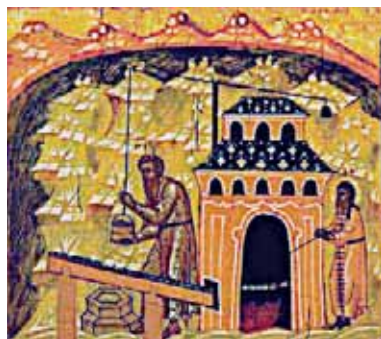

*Житийное клеймо № 23
«Зосима и Герман варят соль»
с иконы XVI века
«Зосима
и Савватий Соловецкие»*

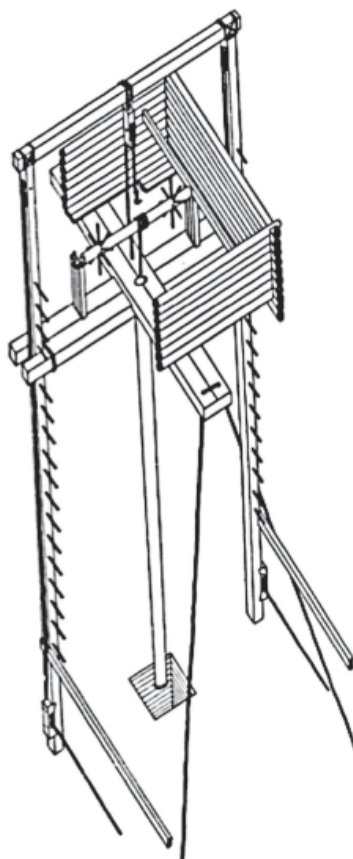

*Чертеж буровой вышки
по трактату XVI века*

ние, как с помощью достаточно примитивных инструментов мастера пробуривали грунт и устанавливали деревянную трубу, составленную из нескольких стволов деревьев с выдолбленной сердцевинной, на глубину 40–75 сажен (80–150 метров). Такая скважина является прообразом всех нынешних буровых вышек. Это было достаточно сложное по тем временам техническое сооружение, включающее в себя бревенчатую башню, устанавливаемую на вертикальных опорах над будущей скважиной. Вынимаемый грунт складировался в башне, и она своим весом давила на матичную трубу, заглубляемую в грунт. А грунт доставался с помощью различных буровых инструментов, опускаемых сверху внутрь

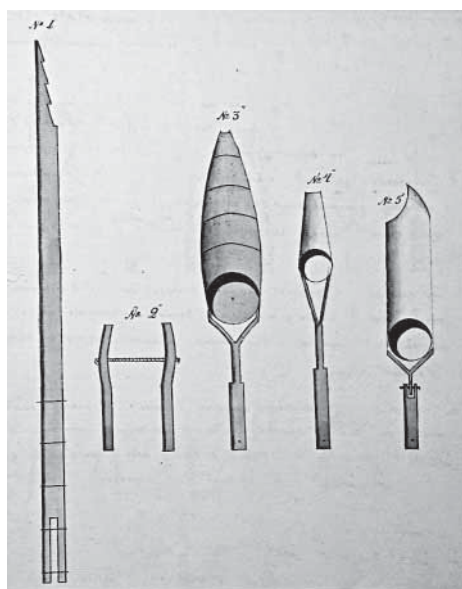

Набор буровых инструментов
 1 – «сковородник» – круглый деревянный шест длиной до 8 метров, на который крепились инструменты.
 2 – «храпы» – инструмент соединения двух сковородников для опускания в глубокую скважину.
 3-4 «тюрик» – деревянный и железный. Это такой «совочек» для доставки на поверхность пробуренной глины и грунта.
 5 – «шелом» используется вместо тюрика, когда в грунте попадает мелкая галька.

трубы. После того как одна труба полностью уходила в землю, ее наращивали и процесс продолжался. Процесс часто прерывался из-за поломки инструмента, остатки которого также приходилось с трудом доставать из скважины. Когда, наконец-то, скважина доходила до рассола, соляной мастер должен был определить его качество и необходимость дальнейшего углубления, чтобы обеспечить его беспрепятственное выкачивание.

В пособии по бурению уже более позднего 1840 года²⁰ приводятся изображения и описания более 60 видов буровых инструментов. На рисунке показаны лишь пять из них. По свидетельствам многочисленных исследователей их внешний вид и назначение практически не менялись на протяжении последних столетий.

Второй этап – это непосредственно качание соляного раствора. Построенную трубу укрывали бревенчатым строением, в котором устанавливался механизм для

подъема соляного раствора на поверхность. От достаточно примитивного узкого ведерка, опускаемого в скважину и затем поднимаемого наверх, так же как ведро с водой в колодце до насоса, приводимого в действие вручную или с помощью лошадей. Выкачанный из скважины соляной раствор по деревянному желобу подавался для последующей варки.



Ивановская варница

Этап переработки выполнялся в «варнишной избе» – варнице. Представление о варнице дает изображенная на фотографии Ивановская варница 1882 года из Музея истории соли в Соликамске. Конечно, это более поздний вариант, но технология выварки мало поменялась. И в XVII веке это тоже было бревенчатое здание, в центре которого был очаг с подвешенной над ним большим металлическим противнем – циреном, или цреном или чреном. Надо сказать, что в уральских говорах очень часто встречалась замена в словах звука «ц» на «ч» и наоборот. Слово «противень» несколько дезориентирует в понимании его размера. Цирен площадью был около 80 квадратных метров и вмещал в себя более 1000 ведер рассола. Процесс был непрерывен и длился 24 часа. Н.В. Устюгов приводит следующее описание стадий процесса²¹: 2 часа уходило на «оттопку» соли, прикипевшей в процессе предыдущей варки, 5 часов непосредственно на «варю» – процесс кипения соляного раствора и выпаривания воды. Последующие 12 часов занимал процесс кристаллизации соли и пять часов – на охлаждение цирена и выгрузка соли с цирена на дальнейшую просушку». В результате, одна «варя» давала около 70 пудов соли (1120 килограммов).

Еще один этап, уже не относящийся к добыче – транспортировка. Основное место продажи соли – Нижегородская ярмарка, основной путь транспортировки – водный. Мешки с солью грузили на корабли, имевшие различные размеры, конструкцию и названия: ладьи, межеумки, коломенки, барки, бархоты, подчалки и шитики. Общее у всех у них было одно – отсутствие какого-либо двигателя. Соляной караван спускался вниз по течению до Камы и далее по Каме до Волги, а там... вспоминаем картину Репина «Бурлаки на Волге». Бурлаки впрягались в судно и тащили его на себе до Нижнего Новгорода. Там его раз-

грузжали караванчики, таская на плечах многопудовые мешки с солью. Соль из мешка смешивалась с потом грузчика, разъедая кожу на шее и ушах, что вызывало ее покраснение и распухание и послужило основой известного и поныне выражения – «Пермяк соленые уши».

Технический прогресс не стоял на месте, и в 1815 году на берегах Волги появилась чудо лодка под названием «кабестан». Это была баржа на конной тяге. Если кто мог подумать, что лошади шли по берегу вместо бурлаков или крутили гребной винт, то это не так. Очень длинный канат крепился на берегу вверх по течению, а лошади, ходя на барже по кругу, наматывали канат на ворот, подтягивая баржу к месту закрепления каната. После того, как баржа была подтянута, канат разматывали, и операция повторялась. Этой технологией пользовались около 50 лет, пока ее не заменили первые пароходы. Но вернемся к процессу добычи соли.

Как в процессе бурения, так и в процессе дальнейшей эксплуатации скважины, у каждого из работников, обслуживающих процесс, была своя специализация. М.В. Богданов пишет «При интенсивной работе каждая варница требовала более 10 работников, включая лиц, непосредственно занятых как самим процессом солеварения, так и ремонтом оборудования и вспомогательными работами по заготовке, доставке и укладке дров и т.д.»²². Н.В. Устюгов, исследовавший организацию солеварных работ приводит следующий расклад: «На каждую варницу полагалось 8 работных людей: 1 солевар или варничный повар, 1 его помощник – подварок, 4 водолива, добывавшие рассол из труб и заливавшие его в црен, один дрововоз и один мешкодер – человек, державший мешки при набойке соли, выносимой из варницы»²³. Он же приводит пояснение к понятию «варничный работник» – «это человек, выполнявший все виды варничных работ или, во всяком случае, большинство таких работ».

По мнению историка А.А. Введенского, «крепостные мастера были заняты на работах, требующих специальных знаний и навыков»²⁴, а для неквалифицированных физических работ нанимались вольные гулящие люди – ярыжки¹. Но, увы, все это не дает возможности установить конкретную специальность Ильи, Якова и Алексея.

В 1720 году проводилась первая из десяти последующих в XVIII–XIX веках переписей населения, получивших название «Ревизские

¹ Ярыжка (ярыга) представитель некоторых групп беднейшего населения, занимавшийся наёмным физическим трудом (в Российском государстве XVI–XVII вв.).

сказки». Указ Петра I от 26 ноября 1718 года в частности гласил: «Взять сказки у всех (дать на год сроку), чтоб правдивыя принесли, сколько у кого в которой деревне душ мужеска пола, объявя им то, что кто что утаит, то отдано будет тому, кто объявит о том»²⁵.

Вообще начало XVIII века, благодаря различным реформам налогообложения Петра I, было богато на переписи, до переписи 1720 года в 1710 году была перепись дьяка Никеева, а в 1716 году – Ландратская перепись¹.

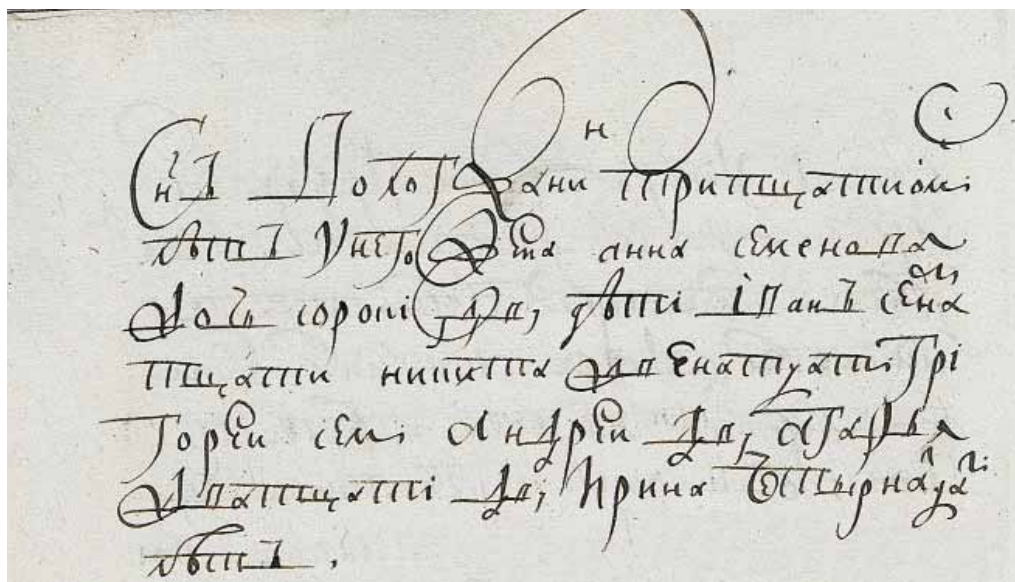

Фрагмент переписи 1716 года с описанием семьи Вологжаниных

Члены семьи встречаются во всех из них, можно отметить лишь несколько фактов:

1. Фамилия части семьи (детей Семена Вологодина) претерпела изменения. Если в 1710 году они были записаны как Вологдины, то уже в 1716 году фамилия братьев Ильи и Алексея пишется как Вологжанин или Вологжанинов.
2. Братья живут уже раздельно, каждый записан в своем собственном доме.

¹ Ландратская перепись – подворная перепись, проведенная по указу Петра I от 10 декабря 1715 года. Проведение переписи было поручено ландратам – местным чиновникам, стоявшим во главе ландратских долей.

3. Ветвь Афанасия Вологодина прервалась. Дети его, Афанасий и Григорий, не оставили наследников мужского пола и закончили свой век в нищете.
4. Судя по всему, работа на варнице является основным их занятием, так как в преамбуле к описанию Верхнего Чусовского городка написано: «В нем бобыли безпахотные и варнишные работники, кормятся у варнишного соляного промыслу работами»²⁶. Братья отнесены к категории бобылей¹, значит, «варнишная» работа было основным их занятием.

Вот они, эти записи из переписи 1720 года²⁷:

«Варнишный работник Илья Семенов сын Вологжанин сорока семи лет, у него дети: Иван двадцати, Никита пятнадцати, Григорий десяти, Андрей Семи лет»

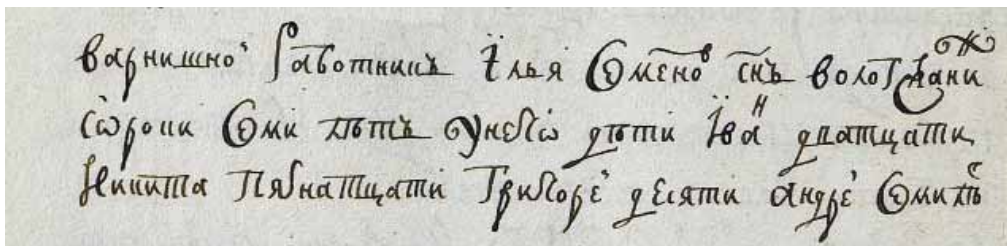

Фрагмент переписи 1720 года с описанием семьи Ильи

«Варнишной работник Алексей Семенов сын Вологжанин сорок одного лета, у него сын Иван десяти лет»

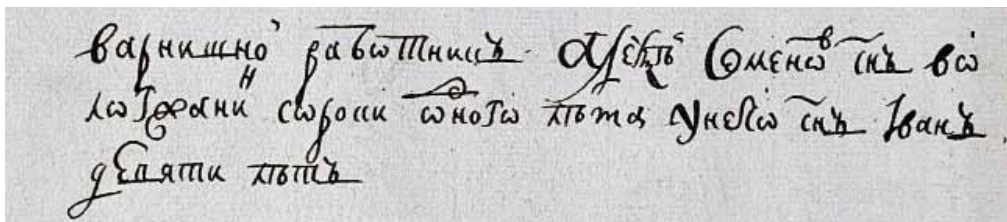

Фрагмент переписи 1720 года с описанием семьи Алексея

Достаточно грустная запись о потомках Афанасия – Григории и Афанасии:

¹ Бобыль – безземельный крестьянин, зарабатывавший на жизнь только ремеслом или другими видами работ.

«Нищий Григорий Афонасьев сын Вологдин тридцати лет, скорбен, у него нищей же брат его родной Афонасей сороки пяти лет слеп, кормятся в мире».

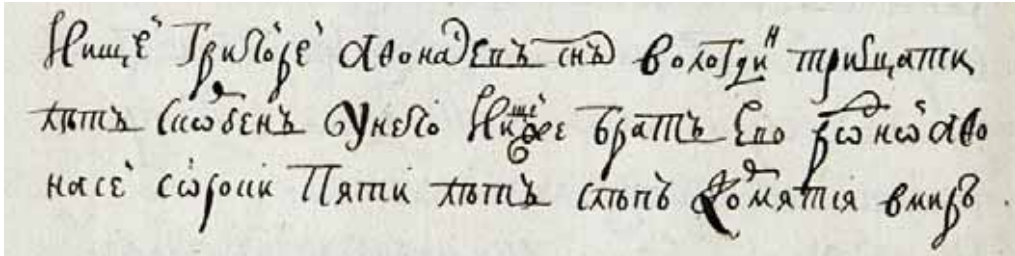

Фрагмент переписи 1720 года с описанием семьи Афонасия

Что интересно, в записи об их смерти в книге убывших во 2-й ревизии (переписи) за 1748 год их фамилия осталась прежней – Вологдин.

В завершение рассказа об этом периоде, еще один любопытный факт из переписи 1720 года, не имеющий никакого отношения к семейству. Вероятно, писец испытывал какие-то особенно нежные чувства к Верхнему Чусовскому городку, так как заголовок этого раздела переписи, единственный во всей переписной книге, написан не полууставной скорописью начала XVIII века, как вся книга, а вязью – специальным парадным видом письма:

«ЧУСОВСКОЙ ВЕРХНЕЙ ГОРОДОК СТОИТ ПРИ РЕКЕ ЧЮСОВОЙ, в нем бобыли безпахотные и варнишные работники, кормятся у варнишного соляного промыслу работами да к тому ж городку в принадлежащих деревнях и починках крестьян пахотных и нищих».

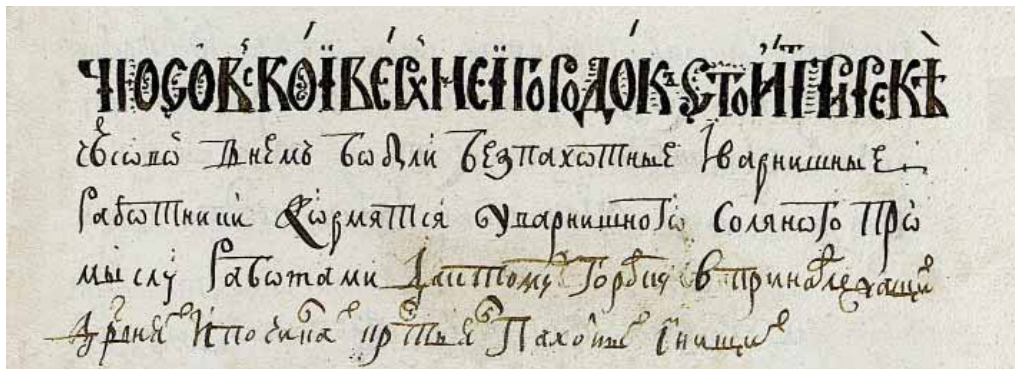

Заголовок раздела «Верхний Чусовской городок» в переписи 1720 года

Таким образом, к середине XVIII века в Чусовском Верхнем городке живут две семьи «варнишных» работников Ильи и Алексея. А фамилия к этому времени опять несколько видоизменилась и пишется уже «Вологжанин» или «Вологжанинов».

Илья и Алексей Семеновичи, их потомки и господа

Продолжая историю семейства, опять необходимо сделать экскурс в историю, вернее, в историю все тех же Строгановых. Как уже говорилось выше, к началу XVIII века все вотчины были сосредоточены в руках Григория Дмитриевича Строганова. Историк Дмитриев так описывает результаты его жизни:

«Послѣ извѣстнаго Іоаннікія Ѳеодоровича Строганова (1498–1570) и его сыновей Якова († 1579) и Григорія († 1578) Аникіевичей, столь взысканныхъ милостями Іоанна Грознаго, никто изъ предковъ Григорія Дмитріевича въ его фамиліи не удостоивался столь замѣчательныхъ монаршихъ щедротъ. Щедроты эти поистинѣ были безпредѣльны и не прекратились со смертью Григорія Дмитріевича: 6 марта 1722 года Государь Императоръ Петръ Великій, гласитъ родословная Строгановыхъ, всемилостивѣйше изволилъ возвести трехъ братьевъ: Александра, Николая и Сергія Григорьевичей Строгановыхъ въ баронское достоинство», послѣ чего званіе именитыхъ людей, которое Строгановы носили 112 лѣтъ, было уничтожено».

Будучи сподвижником Петра I, Григорий добился не только дворянского статуса для своих потомков, но и очередного, беззастенчивого, с помощью того, что в современное время называется рейдерскими захватами, расширения своих владений. Умер он в 1715 году, оставив все своей вдове, а затем, после ее смерти в 1733 году, трем своим сыновьям: Александру, Николаю и Сергею. Сыновья долгое время сообща владели отцовским наследством, но в итоге начали делить его только в 1740 году. Возможно, им было просто не до этого, жили

братья в столице, старший сын, Александр, служил при дворе, а после смерти Петра I Россия вступила в период частой смены правителей, интриг и дворцовых переворотов.

До раздела Пермских вотчин дело дошло только в 1747 году, а соляные промыслы делили в 1749 году. При этом если вотчины делились по территориальному принципу (кому какое село или деревня), то соляные промыслы делились «потрубно» и «поварнично».

К разделу в Верхнем Чусовском городке подлежало:

Пять варниц: Спасская, Ильинская, Богородская, Никольская, Архангельская и три трубы, снабжавшие их рассолом: Спасская, Ильинская, Богородская. Кроме этого к соляному промыслу относились и ряд строений:

«В Чусовском верхнем промыслу канцелярия каменного строения о шти покаях, изба с сенями, в которой после пожарного случая жительство имел приказной Иван Трубников, две избы семейные

Фрагмент описи варниц Чусовского городка в документе о разделе братьев Строгановых

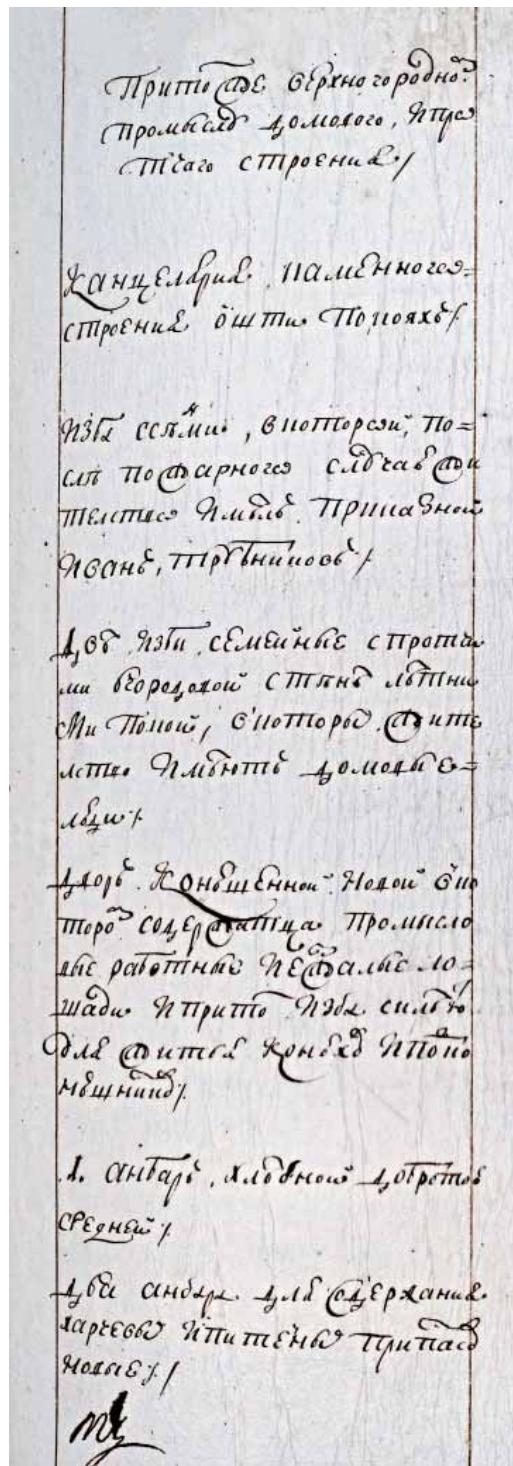

с протчими в городской стене летними покоями, в которых жительство имеют домовые люди.

Двор конюшенный новый, в котором содержатся промысловые работные и езжалые лошади, и притом изба с клетью для житья конюхов и подконюшников.

- 1. Анбар хлебный добротою средней.**
- 2. Два анбара для содержания харчевых и питейных припасов новые.**
- 3. Одна кузница.**
- 4. Две мельницы колесчатые на одной плотине, обе о двух поставах новые.**

Двор скотен при новинской казенной пашне для содержания рогатого и протчаго мелкого скота ветхой. При нем две избы для житья пашенного смотрителя со скотники.

Один анбар хлебной ветхой небольшой.

Завод прядильной, при нем изба семейная, в которой живут домовые люди.

Два анбара да один сарай для склада пеньки и прочих прядильных припасов и пеньковые снасти»²⁸.

Но и на этом дело не закончилось. В 1757 году, успев основать в 1751 году Кусье-Александровский железоделательный завод, умирает старший сын, Александр Григорьевич. Его наследство делится между вдовой и двумя дочерьми: Анной, вышедшей за это время замуж за князя Михаила Михайловича Голицына, и Варварой, вышедшей замуж за князя Бориса Григорьевича Шаховского, их раздел вотчин завершается только в 1784 году. Вдова продает свою часть наследства в 1784 году придворному ювелиру Лазарю Назаровичу Лазареву. В 1762 году умирает средний сын Николай и опять наследство его делится уже между тремя его сыновьями. Один из наследников продает свои земли тому же Лазареву, другой – Всеволоду Алексеичу Всеволожскому, а третий владеет землями сам. Всеволожский также выкупает часть земель из наследства младшего сына.

В 1745 году, когда все жители Чусовских городков еще принадлежали Строгановым, проводилась вторая ревизия (перепись), однако результаты ее по Чусовским городкам до нашего времени не сохранились. А ко времени третьей ревизии в 1762 году население Верхних Чусовских городков было уже поделено между пятью вла-

дельцами. Причем взрослые дети и родители могли быть отнесены к разным владельцам. Только изучение результатов ревизий всех владельцев, а также документов их фамильных архивов позволил установить судьбу большинства из потомков Ильи и Алексея. А потомство было достаточно обширное. Семья разрослась и на двоих у них было девять сыновей и три дочери. И это только те, упоминание о которых удалось найти в документах. Сами они умерли еще в 1745 и 1746 годах соответственно, а к 1762 году умерли уже и большая часть их детей, поэтому, говоря о детях, надо говорить сразу и о внуках. Этому поможет важное свойство ревизских сказок, что в документе фиксируется состояние семьи не только на момент ревизии, но и все изменения (рождения, смерти), случившиеся с предыдущей ревизии.

Начнем с Алексея Семеновича Вологжанинова. Старший его сын, Иван, умирает еще в молодости. Три остальных сына попадают к старшему сыну Григория Строганова – Александру, после смерти которого младший сын – Сергей Алексеевич попадает к князьям Голицыным. Скорее всего он был переведен в какую-то другую вотчину, так как дальнейших следов ни его, ни его потомков найти не удалось. Старший сын, Андрей, и средний сын, Иван, попадают к другой дочке Александра Строганова – Варваре. И если у старшего сына удалось обнаружить только двух дочерей, то у среднего, Ивана Алексеевича Вологжанинова, было три сына: Егор, Федот и Никита и как минимум восемь внуков и внучек, двое из которых – Иван Никитич и Степан Егорович продолжали жить в Чусовских городках как минимум до 1850 года.

У Ильи Семеновича было пять сыновей и две дочери. Двое из сыновей, Григорий и Андрей, умирают еще в молодости, не обзаведясь своими семьями. Трое других остались за Строгановыми. У младшего, Николая, было две дочери, средний, Никита, остался холостым, а у старшего, Ивана, было два сына: Ефим и Петр. Иван Ильич – единственный представитель этого поколения, у которого удалось установить род его деятельности. Как его отец и дед, до конца своей жизни он был варничным работником. В материалах раздела Строгановских владений находим запись:

«В Чусовском Верхнем городке варничные работники ...

Иван Ильин сын ... 63 года»²⁹.

В отличие от своего отца Ивана, его старший сын, Ефим, при разделе попадает к Александру Григорьевичу, а от него к Голицыным. Если у сына Ивана, Петра, удалось обнаружить только двух дочек, то у Ефима Ивановича опять было три сына и дочь. Два сына и дочь записаны в ревизской сказке крестьян Голицыных за 1762 год³⁰.

	А	В	С
Ефим Иванович сыи вологжанин ужею сына александра петрова добо 27 летв вхата фромтннв графа александра сергеевича строганова того же города ушеянннв петра шутаюва подобровоном довору вене Прстн уш дети роженнве после ревннн	14		31
Матрннв			7
Яшов			5
дочь анна			

Ефим Иванович с семьей в ревизской сказке за 1762 год

Вологжаниновы у Голицыных

Эта часть полна загадок. Несмотря на то, что архив Голицыных достаточно хорошо сохранился до наших дней, остается много белых пятен в нашей истории. Возможно, из-за того, что в 1748 году пожаром была уничтожена контора, в которой хранился архив в Чусовских городках. Как уже упоминалось выше, к Голицыным попал Сергей Алексеевич Вологженин, но никаких сведений о его дальнейшей судьбе найти не удалось. К Голицыным попадает и Ефим Иванович Вологженин со своими тремя сыновьями. И это несмотря на то, что его отец, брат, дяди остаются у Строгановых. Правда фамилия опять претерпе-

ла изменения, пишется через «е» и окончательно получила окончание «ов». Теперь Ефим и его потомки пишутся «Вологженинов».

Из материалов ревизии известно, что к 1762 году у Ефима была жена – Агафья Петровна Кутакова и трое детей: сыновья Максим и Яков и дочь Анна. В 1774 году родится еще один сын – Григорий, а Максим будет отдан в рекруты. В документе «Ведомость об отданных с нынешней что со ста душ набора рекрутах с показанием лет и состояния их, учинена декабря дня 1773 году»³¹ числится Максим Ефимов сын Вологженинов, холостой, 19 лет, от трех братьев. Тут еще одна загадка, так как к этому времени третий брат еще не родился.

На этом следы Максима теряются. Скорее всего он погиб в одну из многочисленных войн. Россия воевала в это время и с Турцией за Крым, и с Польшей за западные земли Белоруссии, и в том же 1773 году начался Пугачевский бунт, докатившийся и до Урала. До Чусовских городков войска Пугачева не дошли, но городки, как и Пермь, готовились к обороне.

Следующие загадки появляется в судьбе среднего сына, Якова Ефимовича Вологженинова.

Вот две выписки из документов. Сначала более поздняя из документа, озаглавленного «Перечень лиц, находящихся на Архангело-Пашийском заводе, переселенных из других селений, с показанием их качеств, имущества и места жительства, 1895 год»³².

«Яков Ефимов сын Баранов и Вологженинов, 1785-го года сентября 17 числа, у него жена Наталья Агафона дочь, у них дети, привезенные из прежнего места жительства на завод с собою: Тимофей, Степан, дочь Ульяна, рождённые при нахождении при здешнем заводе: Козьма (1888), Иван (1891)».

Мы еще вернемся к этому документу, но пока вопрос – почему Яков Ефимов сын стал не только Вологженинов, но еще и Баранов? Может это ошибка писца?

Но вот еще одна выписка из документа, написанного на десять лет раньше: «Описание о служителях, учиненное по форме, данной от управителя Кокшарова в разсуждении их имущества, 1785 года»³³. В документе находим:

«Верхомулинском селе и в прикосновенных по оному жительствах при Пермском главном правлении писцы: Яков Ефимов Баранов 27 лет, у него жена Наталья Агафонова дочь 30

лет, у них дети: Тимофей 8, Ульяна 4. Из Чюсовского Верхнего городка».

Это все тот-же Яков Ефимович, но тут он просто Баранов. Значит, Яков Ефимович имеет две фамилии и в разных документах использует ту или иную, или обе вместе.

К счастью, ответ на эту загадку найден. Мы поговорим о нем в следующей главе, а вот ответа на другую так и нет. Каким образом внук «варнишного» работника становится служителем, да еще и писцом? Раз писец, то он как минимум должен был где-то научиться читать и писать. Тут нужно дать некоторые пояснения. Статус служителя – это некоторый привилегированный статус крепостного крестьянина, который уже не был крестьянином в обычном понимании этого слова, а находился на службе у своего помещика. Служители были совершенно разные – от прислуги в доме до приказчика, управляющего вотчиной. Этот статус не передавался по наследству, но как правило служителем становился сын служителя, поскольку именно так он имел возможность получить необходимые в его служительском деле навыки, например, умение писать для писаря или умение готовить для повара.

Попытки найти Якова в списках мальчиков, отданных на обучение письму, не привели к успеху. Ни Ефим, ни Яков не находятся в перечнях и списках служителей до 1785 года. Можно только надеяться, что когда-нибудь удастся найти документ, проливающий свет на эту тайну. Единственной подсказкой может служить факт общероссийской истории, приведенный В. Шишонько в книге «Материалы для описания развития народного образования»³⁴, изданной в 1879 году: «Видя недостатокъ въ школахъ, Императрица въ 1775 г. вмѣнила Приказамъ Общественнаго призрѣнія въ непремѣнную обязанность стараться объ учрежденіи училищъ по всѣмъ городамъ и многочисленнымъ селеніямъ, съ назначеніемъ самой умѣренной платы за ученіе и то съ дѣтей достаточныхъ. На первый случай было положено обучать грамотѣ: чтенію, письму, рисованію, ариѳметикѣ и, кромѣ того, дѣтей грекороссійскаго вѣроисповѣданія, катихизису, толкованію десяти заповѣдей».

Но это только предположение, так как факта открытия такой школы в Верхнем Чюсовском городке не обнаружено, а школа при центральной конторе Пермских владений Голицыных в селе Верхние Муллы открылась только в феврале 1796 года.

ЗАКАТ ЧУСОВСКИХ ГОРОДКОВ

Мы остановились на том, что в Чусовских городках оставались внуки и правнуки «варнишного» работника Алексея Вологженинова, доставшихся дочке Александра Строганова Варваре, ставшей к этому времени княгиней Шаховской. Как уже отмечалось, к концу XVIII века Верхним Чусовским городком владели в разных пропорциях пять владельцев. Но не в этом была главная проблема городка. Основной проблемой было то, что основа его благосостояния – соляной промысел приходил в упадок. В это время были освоены полученные еще Григорием Строгановым Ленвенские и Зырянские соляные промыслы, а также исторические Новоусольские. Они обеспечивали получение более насыщенного соляного рассола, были обеспечены дровами, а в Чусовских городках к этому времени уже были вырублены все близлежащие леса, новые еще не выросли, а стоимость привозных дров едва удерживала выварку соли на грани рентабельности.

Поэтому соли по сравнению с другими промыслами вываривалось все меньше и меньше. Если в первой половине XVIII века за год в Верхнем Чусовском городке производилось более 100 тысяч пудов соли, то к 1761 году общий объем сократилось до 20 тысяч пудов, а к 1783 году соляной промысел был полностью заброшен. Крестьяне, работавшие на соляных промыслах, частично переводились владельцами в другие вотчины, в основном на строительство новых заводов, а оставшиеся осваивали различные ремесла. Тем не менее поселение не приходило в запустение и в 1773 году в Верхнем Чусовском городке в дополнение к существовавшей с незапамятных времен, несколько раз горевшей и перестраивавшейся деревянной церкви была построена каменная, освященная во имя Рождества Христова.

Деревянная церковь окончательно сгорела в 1830 году, а каменная осталась и в ней сохранились церковные документы, в частности исповедные росписи. Исповедная роспись – это такой церковный документ ежегодного учета прихожан. В отличие от ревизских сказок, которые составлялись отдельно на крестьян каждого помещика, в росписях или, как еще их называли, исповедных ведомостях вели учет всех прихожан церкви, делая отметку о нахождении у исповеди

в текущем году. На Урале в то время было много раскольников и старообрядцев, и такого рода церковная перепись предназначалась для своевременного учета лиц, уклонившихся от обязательной ежегодной исповеди.

В исповедной росписи за 1805 год находятся записи о семьях Никиты и Егора Вологжаниновых³⁵. Наиболее позднее упоминание о них находится в данных последней, 10-й ревизии, проведенной за несколько лет до отмены крепостного права³⁶. В Верхнем Чусовском городке у Варвары Шаховской значатся Степан Егорович Вологженинов 55 лет и Иван Никитич Вологженинов 49 лет.

24	Степан Егорович Вологжанинов	- 39	- - - - -	55
25	Никита Иванович Вологжанинов	- 75	умер 02184/1807	
	Иван Никитич Вологженинов	- 33	- - - - -	49

Дети Никиты и Егора Вологжаниновых в ревизской сказке за 1850 год

Правда, детей мужского пола не зафиксировано. Возможно, их и не было, а возможно, они к этому времени были переведены в другую вотчину. В конце концов, существует вероятность, что учитель истории Вениамин Филимонович Баранов, преподававший в Верхнем Чусовском городке в 1937 году – их прямой потомок.

В XIX веке Верхние Чусовские городки стали волостным центром. Вследствие угасания соляных промыслов и отсутствия условий для земледелия на окрестных землях поселок становится и центром ремесленным. Изделия из бересты (бураки), кожевенное, рогожное производство стали визитной карточкой городков на долгие годы. В 1913 году в Чусовской волости находилось 227 кустарных заведений, на которых трудилось 679 человек³⁷.

Надо сказать, что и в советское время городки тоже пережили взлет и падение. В 1929 году в Чусовских городках опять бурили скважину под соль. На этот раз не пищевую. Необходимо было определить границы залегания калийных солей – ценного минерального удобрения. Для этого на левом берегу Усолки заложили скважину № 20. И вот

16 апреля в скважине обнаружилась нефть. В молодом советском государстве новость была воспринята с энтузиазмом и восторгом. Вот такие оптимистичные стихи о будущем Верхнего Чусовского городка были опубликованы в пионерском журнале в 1930 году:

*«Сбросят смердов строгановских внуки
Темноты вековую слизь,
Разгрызут они гранит науки,
Чтобы строить социализм!
Не придет, конечно, это сразу,
Пробегут и годы, и годки.
Будут мощною индустриальной базой
Верхне-Чусовские Городки!»³⁸*

Поселок разросся, к нему провели железнодорожную ветку, построили нефтеперегонный завод, но увы... Через 15 лет запасы нефти иссякли и поселок вернулся к прежней жизни. О событии напоминает лишь памятный знак «Бабушка пермской нефти», установленный на шоссе у поворота на Чусовские городки.

Завершить эту главу хочется тремя фотографиями. На первой, сделанной известным дореволюционным фотографом С.М. Прокудиным-Горским изображены Верхние Чусовские городки в 1912 году. На первом плане два самых значительных здания: церковь Рождества Христова и конторский дом Строгановых. Конечно, это уже далеко не те городки, которые были в XVIII, а тем более и в XVII веке. После пожара в 1830 году городки были полностью перестроены и получили упорядоченную планировку «По четыре дома в квартал»³⁹. Церковь тоже достраивалась и перестраивалась. Так, в 1868 году стараниями церковного старосты Павла Николаевича Кропачева была пристроена каменная колокольня. На месте сгоревшей деревянной церкви стояла каменная часовня во имя святого Николая. Но до нашего времени не дожило ничего. В 1951 году при строительстве Камской ГЭС это место предполагалось к затоплению водами Камского водохранилища. Жителей переселили на другой берег, объединив в новые Верхние Чусовские городки жителей прежних Верхних и Нижних. Каменные постройки были взорваны, а их кирпичи и камни использованы при строительстве на новом месте. Но расчет оказался неверен и место не было поглощено водами Чусовой. На месте, где стояла церковь, поставлен памятный крест. Его и видим на второй фотографии.



*Фотография Верхних Чусовских городков
из коллекции Прокудина-Горского. Дом Строгановых и собор*



Крест на месте собора Верхних Чусовских городков в наши дни

Много воды утекло с тех пор, исчезли многочисленные постройки по берегам Чусовой, да и сама река уже не та, что была много лет назад. И только речка Усолка по-прежнему петляет среди низменных, болотистых берегов. И этот пейзаж за последние 300 лет, судя по всему, совсем не изменился...



Речка Усолка



ИСТОЧНИКИ

- ¹ По тексту: Труды Пермской Ученой Архивной Комиссии: вып. 2 / издаются под редакцией члена Комиссии, А.А. Дмитриева. Пермь: Типография наследников П.Ф. Каменского, 1893.
- ² Описание из книги: *Чагин Г.Н.* Этнокультурная история среднего Урала в конце XVII – первой половине XIX века. Пермь: Издательстве Пермского университета, 1995.
- ³ *Олеарий Адам.* Описание путешествия в Московию и через Московию в Персию и обратно. СПб.: Суворин, 1906.
- ⁴ *Введенский А.А.* Дом Строгановых в XVI–XVII веках. М, 1962.
- ⁵ *Дмитриев А.А.* Из трудов Ф.А. Волегова по истории Строгановых.
- ⁶ *Чагин Г.Н.* Этнокультурная история среднего Урала в конце XVII – первой половине XIX века. Пермь: Издательство Пермского университета, 1995.
- ⁷ ГАПК. Ф. 196. Оп. 1. Д. 53.
- ⁸ По изданию «Адрес-календарь Пермской губернии за 1905 г.».
- ⁹ По тексту сборника «Пермская старина». Вып. IV. Пермь, 1892.
- ¹⁰ Там же.
- ¹¹ *Дмитриев А.А.* Из трудов Ф.А. Волегова по истории Строгановых.
- ¹² *Мосин А.Г.* Словарь уральских фамилий. Екатеринбург, 2000.
- ¹³ РГАДА. Ф. 214. Оп. 5. Д. 2175.
- ¹⁴ Подлинник: ГАПК. Ф. 597. Оп. 1. Д. 22 (передача текста Владимира Колегова).
- ¹⁵ *Смольников С.Н.* Фамилии Устюжан в памятниках местной деловой письменности XVII века. Статья.
- ¹⁶ РГАДА. Ф. 1278. Оп. 2. Ч. 3. Д. 3301.
- ¹⁷ РГАДА. Ф. 214. Оп. 1. Ч. 5. Д. 1497.
- ¹⁸ Там же.
- ¹⁹ Известия Императорского Археологического общества. 1868. Т. 6. Отд. 1.
- ²⁰ ГАПК. Ф. 672. Оп. 1. Д. 128 (Сведения о солеварении на Чусовских, Усольских, Ленвенских и Дедюхинских промыслах).
- ²¹ *Устюгов Н.В.* Солеваренная промышленность Соли Камской в XVII веке. М., 1957.
- ²² *Богданов М.В.* История солеварения Соликамска. Соликамск, 2014
- ²³ *Устюгов Н.В.* Солеваренная промышленность Соли Камской в XVII веке. М., 1957.
- ²⁴ *Введенский А.А.* Дом Строгановых в XVI–XVII веках. М., 1962.
- ²⁵ Полное собрание законов Российской империи, с 1649 года. СПб., 1830. № 3245.
- ²⁶ РГАДА. Ф. 305. Оп. 2. Д. 3300.
- ²⁷ Там же.
- ²⁸ ЦГИА СПб. Ф. 1092. Оп. 1. Д. 611.
- ²⁹ РГАДА. Ф. 1252. Оп. 1. Д. 1687.
- ³⁰ РГАДА. Ф. 305. Оп. 2. Д. 1641.
- ³¹ ОПИ ГИМ. Ф. 14. Оп. 1. Д. 323.
- ³² ОПИ ГИМ. Ф. 14. Оп. 1. Д. 839.
- ³³ ОПИ ГИМ. Ф. 14. Оп. 1. Д. 512.
- ³⁴ *Шишонко В.* Материалы для описания развития народного образования в Пермской губернии с указанием времени открытия учебных заведений. Екатеринбург, 1879.
- ³⁵ ГАПК. Ф. 196. Оп. 1. Д. 1.
- ³⁶ ГАПК. Ф. 111. Оп. 1. Д. 1774.
- ³⁷ *Головчанский Г.П., Мельничук А.Ф.* Строгановские городки, острожки, села. Пермь: Книжный мир, 2005.
- ³⁸ Живая театрализованная газета для детей. Пермь, 1930.
- ³⁹ *Чагин Г.Н.* Этнокультурная история среднего Урала в конце XVII – первой половине XIX века. Пермь: Издательстве Пермского университета, 1995.

*С именем Иваном,
а без имени болваном.*

БАРАНОВЫ и ВОЛОГЖЕНИНОВЫ - ПОИСКИ И НАХОДКИ



В этом 2022 года мы с женой наконец-то добрались до Перми. Во время посещения Пермского краеведческого музея, на одном из стендов я с удивлением обнаружил старую фотографию, знакомую мне по семейным альбомам. На фотографии был мой дедушка с мамой и отчимом. Это и послужило толчком к дальнейшим исследованиям и открытиям.



Поиски

Эта глава несколько выпадает из общего порядка хронологического описания событий. Здесь речь пойдет про загадку фамилии и том пути, который пришлось пройти для ее разгадки. Поиски истории Барановых на Урале начались, вполне естественно, с метрических книг. Благо архив Пермского края сделал это дело комфортным и приятным, разместив в сети сканы метрических книг и других генеалогических документов. Посещать архив на этом этапе поисков не пришлось, отдельное спасибо всем его работникам.

В старом семейном альбоме сохранился листочек, написанный, вероятно, прабабушкой с датами и местами рождения и венчания прадедушки – Филиппа Семеновича Баранова и прабабушки – Елизаветы Ильиничны Третьяковой, а также даты рождения всех их детей. Места тоже были известны: Кусье-Александровский завод и Архангело-Пашийский завод Пермского уезда. Поэтому первый этап был легок и приятен. Привыкая к совсем несложному дореволюционному письму конца XIX начала – XX века, удалось найти записи событий в метрических книгах. По записям о свидетелях и восприемниках находились братья прадедушки. Но дальше дело не двигалось. Метрические книги на годы рождения прадедушки и его найденных братьев отсутствовали. Из существующих было известно только то, что отец его был Семен, а в метрических книгах сам прадедушка значился как состоящий в запасе младший фельдшер.

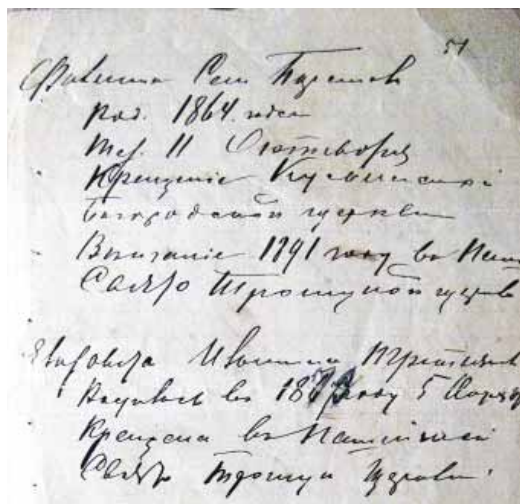

Фрагмент записки с данными прадедушки и прабабушки

Естественно, была предпринята попытка выяснить пути появления в армии фельдшеров, но теория, что Семен был солдатом, поскольку в школы фельдшеров брали сирот и солдатских детей, не увенчалась успехом. Продвинуться удалось только после нахождения ревизской сказки князей Голицыных по Кусье-Александровскому заводу за 1858 год. Там, далеко не с первого раза нашлась скромная запись:

«Евтропий Павлов Баранов помер в 1855 году, Евтропьев брат Семен 22 ½ (лет)»¹.

РЕВИЗСКАЯ СКАЗКА					
1858 года <i>Масштаб для Периской Губернии</i>					
<i>Перископский уезд Кусье Александровский завод</i>					
Семья.		Мужеский полъ.	По последней ревизии состо- ло и послѣ- оной прибыло.	Изъ того числа вы- было.	Имя на- лицо.
№ 9 ревизии.	№ 10 ревизии.				
		<i>Дядюшкин</i>			
<i>19</i>	<i>21</i>	<i>Евтропий Павлов Баранов</i>		<i>умеръ</i>	
		<i>Евтропиевъ братъ Семенъ</i>	<i>15</i>		<i>22½</i>

Евтропий Павлович Баранов и его брат Семен в ревизской сказке Кусье-Александровского завода 1858 года

Семен Баранов был записан как брат умершего в 1855 году Евтропия Павловича Баранова. Стало известно и имя предыдущего предка – их отца звали Павел. Поиски вроде продвинулись, но тут же опять застопорились, так как церковь в Кусье-Александровском заводе начала функционировать только в 1838 году, и естественно, что метрические книги велись с этого года. Выяснилось, что до этого все население относилось к приходу церкви Архангело-Пашийского завода, все тех же князей Голицыных. Ревизских сказок по Кусье-Александровскому заводу за предыдущие годы тоже не сохранилось. И вот удача – в ревизской сказке Архангело-Пашийского завода за 1832 год находится обширное описание большой семьи – целых три поколе-

водских ремесленников и крестьян обоего полу приняты в окладной служительский перечень, по какой надобности и по чьему позволению и что им производится годового жалования. 11 июня 1805 года»² находится запись: **«Григорий Ефимов Баранов, 31 год, из Чусовских городков. Находился с 1788 года на воспитании у брата своего Якова Баранова и попечением его в разсуждении сиродства обучен грамоте и писать»**. Становится понятным место дальнейших поисков – Чусовские городки. Но фамилия указана только Баранов. Может, это отец младшего брата был Баранов, а старшего Вологженинов? А потом и он умер в 1788 году?

Почти сразу же случилось еще одно открытие. Во время изучения краеведческой литературы, в 11-м выпуске альманаха Киреевских чтений в статье про историю Архангело-Пашийского завода нашлась следующая информация: «В Государственном Историческом музее в Москве в отделе истории горнозаводской промышленности хранится старая книга с пожелтевшими листами. Книга эта – “Реестр” (списки) на 1790 год крепостных крестьян князей Голицыных, посланных в Архангело-Пашийский завод для перевозки дров, угля, руды и чугуна. В книге перечислено более 500 человек». Значит, есть еще один источник информации. Но, увы, в музее не находится ничего похожего на отдел истории горнозаводской промышленности. Письмо в музей, ответ, заявление и вот уже на руках заветный пропуск в читальный зал отдела письменных источников музея (как выяснилось, про пожелтевшие страницы тоже было написано для красного словца, страницы оказались из синей толстой бумаги, напоминающей современный картон). Оказывается, в музее хранится другая половина семейного архива князей Голицыных! А вот и искомое дело. Его название: «Список крестьян, переселенных на Архангело-Пашийский завод из других селений, с их характеристикой и указанием их имущества и места жительства»³ и в нем в разделе «Из Чусовских городков» находим: **«Яков Ефимов сын Баранов и Вологженинов с 1785-го года сентября 17 числа. Жительство имеет вообще с матерью в собственном своем доме»** и ниже: **«Григорий Ефимов сын Вологженинов и Баранов в 1790 году мая 1 числа. Жительство имеет с братом своим в оном доме»**¹. Опять двойная фамилия и нет упоминания

¹ В Приложении 3 помещены копии страниц этого документа с записями о семьях Ефима и Григория.

об отце. Правда, мать записана с одной фамилией: «Вдовая Агафья Петрова дочь Вологженинова». Может, они Волгжениновы по матери и у них двойная фамилия? Но для крепостных крестьян это выглядит как-то чересчур вычурно.

Находки

Поиски продолжаются в Чусовских городках и там находятся многочисленные представители семьи Вологжениновых. Большинство из них упомянуто в первой главе. Но нет среди них ни одного Баранова. И отец Якова и Григория – Ефим Иванович тоже имеет фамилию Вологженинов. Следующая находка произошла случайно. Обнаружив в ревизской сказке крепостных Н.Г. Строганова в Чусовском верхнем городке за 1762 год запись об отце Ефима Вологженинова, Иване Ильиче, находим, что другой его сын Петр Иванович, живший прежде вместе с отцом, после его смерти переведен на жительство на Пожевской завод¹.

«Иван Ильин сын Вологжанинов, умер в 1760 году. У него сын Петр переведен в Соликамский уезд на Пожевской господина нашего железодельный завод и там в сказках показан будет»⁴.

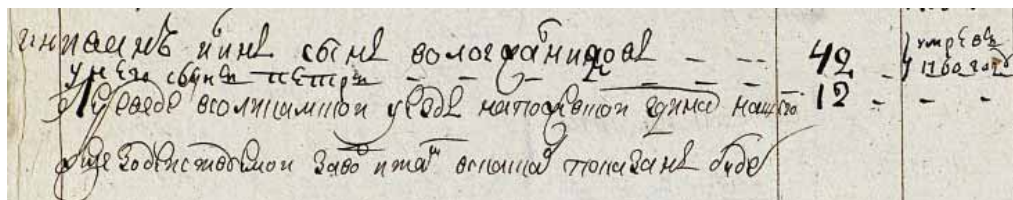

Фрагмент ревизской сказки Верхнего Чусовского городка за 1762 год

Попытки найти Петра на Пожевском заводе увенчались успехом, но результат озадачивает. И в третьей, и в четвертой ревизии Пожевского завода значится:

¹ К делу совершенно не относится, но Пожевской завод знаменит тем, что там были построены и спущены на воду в 1817 году два первых на Урале парохода, а в 1837 году собран паровоз для первой в России Царскосельской железной дороги.

«Петр Иванов сын Баранов (29) 49 (лет), у него жена Акулина Алексеева дочь (24) 44-х (лет), у них дочь написанная в последнюю пред сим ревизию Федосья (4) 24-х (лет)»⁵.

Петр Иванов сын	29	49		
Баранов				
Акулина Алексеева дочь			24	44
Федосья			4	24

Петр Баранов в ревизской сказке Пожевского завода

Имя-отчество сходится, возраст тоже. Никакого общего приемного отца с Яковом быть не может – Петр его родной дядя. Что же получается – потомки Вологжениновых, переселяясь в другую местность, меняют фамилию на Барановы?

И вот еще одна находка, уже упомянутая в первой главе. В Исповедных росписях в 1805 году в Чусовских городках находятся Барановы. Фамилия не двойная, но, судя по всему, это дети Ивана Алексеевича Вологжанинова – Егор и Никита. Сходится всё кроме фамилии: место, возраст, отчество. Связь с Вологжениновыми еще не доказана, но все больше уверенность, что это представители одной и той же семьи:

**«Егор Иванов сын Баранов 49 лет
Жена его Евдокия Тимофеевна 30 лет
Дети их
Степан 11
Матрена 18
Ксения 16**

Пелагея 10
Федор 4
Никита Иванов Баранов 48»

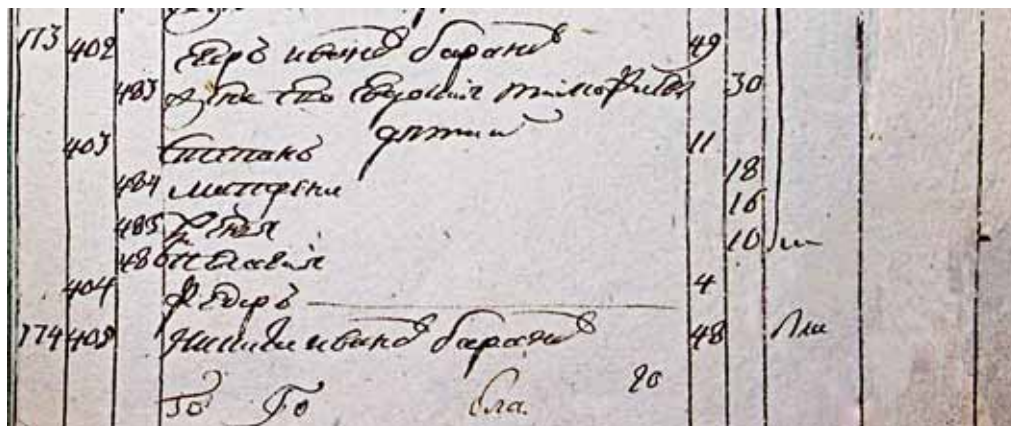

Фрагмент исповедных росписей Верхнего Чусовского городка 1805 года

И тут внимание привлекает еще один вид документов – отказные книги¹. В фонде Строгановых в РГАДА находится отказная книга за 1727 год⁶, и что мы видим? Персонажи, знакомые нам по переписи 1720 года, записаны с фамилией Баранов!!! А именно Илья Семенович с семьей:

«Илья Семенов сын Баранов 52. У него жена Анна 52, дети: Иван 23, Никита 20, Ирина 22, Григорей 14, Андрей 12 лет».

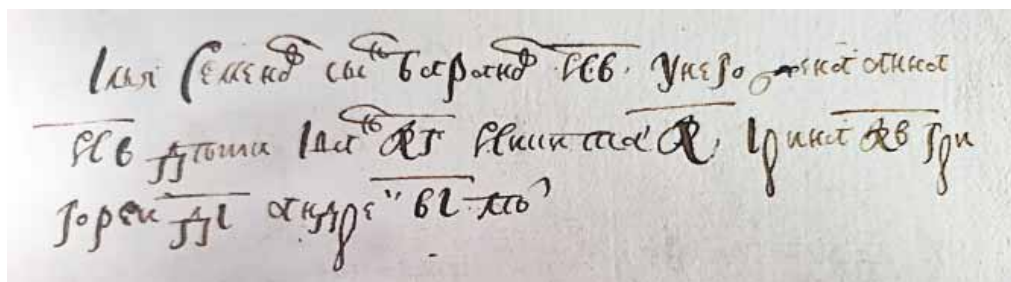

Фрагмент отказной книги 1727 года, семья Ильи Баранова

¹ Отказная книга – это документ о передаче (отказе) имущества (земли, крепостные, недвижимость) при продаже, дарении или завещании.

Сравним ее с записью в ревизской сказке 1720 года: «Варнишный работник Илья Семенов сын Вологжанин сорока семи лет, у него дети: Иван двадцати, Никита пятнадцати, Григорий десяти, Андрей семи лет». В ревизии не были записаны женщины, а вот мужская часть семьи совпадает полностью за исключением фамилии.

То же самое находится и по записи Алексея Семеновича с семьей:

«Алексей Семенов сын Баранов 50. У него жена Фетинья 50, дети: Иван 15, Марья 9, Матрона 6. У него подворница нищая Марина Яковлева жена Шумихина 40 лет».

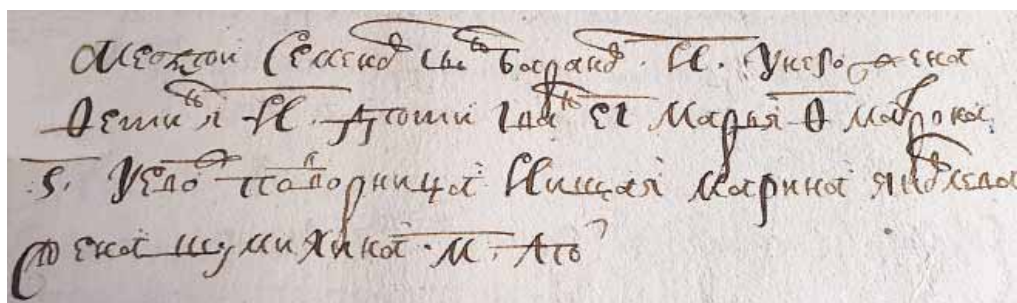

Фрагмент отказной книги 1727 года, семья Алексея Баранова

Сравниваем их с записью 1720 года: «Варнишной работник Алексей Семенов сын Вологжанин сорок одного лета, у него сын Иван десяти лет». Так же отличие у мужчин только фамилия. На всякий случай проверяем остальные записи – никого с похожими именами глав семейств и их детей в Верхних Чусовских городках больше нет. Значит, в разных видах документов члены семьи записаны под разными фамилиями!

А вот фамилия их двоюродного брата Григория остается прежней – Вологдин:

«Григорий Афонасьев сын Вологдин 38, у него жена Настасья 50, дети Парасковья 14, Наталья 6 лет».

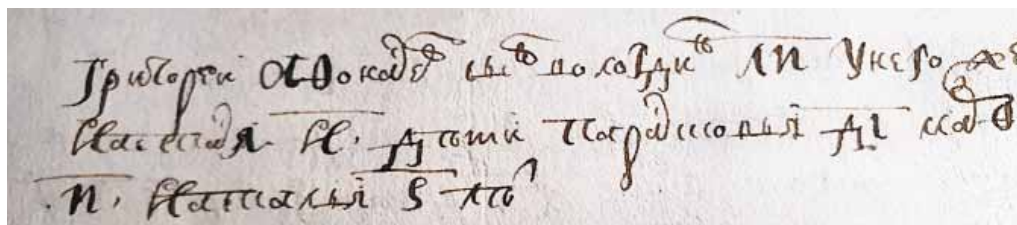

Фрагмент отказной книги 1727 года, семья Григория Вологодина

Получается, что семья почти сто лет имела две фамилии. Одна официальная для государственного учета – переписи, а другая уличная, домашняя, используемая во всех остальных документах. И каждый член семьи, сменивший место жительства, записывался уже официально на новом месте с привычной для него «домашней фамилией».

Исходя из найденного документа, можно с большой уверенностью предположить, что первым носителем фамилии Баранов, как дворовой, домашней фамилии, был отец Ильи и Алексея – Семен (Сенка) Иванов сын Вологдин. Ведь потомки его брата Афанасия (Афонки) так и остались Вологдинами. О том, что фамилия «Баранов» не появилась раньше, свидетельствует еще один документ. Другая отказная книга была написана в 1681 году при отказе¹ Верхнего Чусовского городка Григорию Строганову⁷, но в ней, как и в переписных книгах Бельского за 1678 год, все члены семьи записаны под фамилией Вологдин. А это такой же внутренний документ, как и отказная книга 1727 года. Значит, к этому времени фамилия (прозвище) «Баранов» еще не закрепилась за Семеном и его детьми.

И еще одна находка в подтверждение этого. У Ильи и Алексея был еще один младший брат – Яков. Сыновей то было трое! Яков, после упоминания семьи в переписи 1710 года, пропал из дальнейших документов. И вот снова открытие – Яков находится в первой ревизии, но в Новом Усолье. Как уже говорилось, это еще один соляной промысел Строгановых.

**«Варнишные работники, пришлые люди...
... Яков Семенов сын Баранов».**

Он же находится и во вторую ревизию. Но, судя по переписям, детей мужского пола у Якова так и не было:

«Яков Семенов сын Баранов 63 (года)»

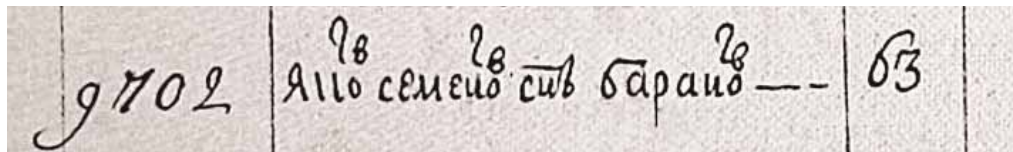

The image shows a fragment of a handwritten document, likely a census record. The text is written in cursive and is divided into columns by vertical lines. The first column contains the number '9702'. The second column contains the name 'Яков Семенов сын Баранов'. The third column contains the number '63'. There are some small marks above the name, possibly indicating initials or a specific status.

Фрагмент ревизской сказки Нового Усолья, Яков Баранов

¹ Передаче в собственность.

ПРОИСХОЖДЕНИЕ ФАМИЛИИ

В нашей семье существует шуточная теория, что фамилия Баранов закрепилась за нашими предками из-за фамильной черты – упрямства, передаваемой по наследству по мужской линии. Да, это подкрепляется и данными ученых, занимающихся ономастикой¹.

В книге Мосина⁸ об уральских фамилиях на фамилию Баранов находится следующая статья:

«Баран – распространенное в Древней Руси неканоническое имя, встречающееся иногда в старинных документах в сопровождении других родственных по происхождению имен и прозвищ: “Ягныш Баранов сын Овцын, холоп Тучка Морозова, вторая половина XV в.” О тюркоязычной этимологии основы фамилии см.: Баскаков III. С. 149–151. О широте бытования в прошлом имени (а также прозвища) косвенно свидетельствует то, что фамилия занимает в “Списке 100” 70-е место.

Прозвище Баран должно было свидетельствовать об упрямом характере своего владельца; но его мог получить также человек, уличенный в краже овец (записано в Оханском р-не Пермской обл.), или ребенок с крутым лбом. Менее вероятно, что источником прозвища послужили другие значения нарицательного баран – помимо названия домашнего животного, это одежда из овчины, праздник в конце молотьбы, названия игр, деталей различных орудий и приспособлений и т.д.»

Про крутой лоб Семена уже никто не сможет рассказать, кража овец тоже маловероятна, учитывая местность их проживания, а вот характер – это да.

Авторами одного из словарей высказано мнение, что «фамилия Баранов могла родиться от профессии предка, который изготавливал бараны, а так назывались: 1) древнее стенобитное орудие, таран; 2) носовой или кормовой стояк судна (у поморов); 3) род саней с ручным воротом, для спуска канатов (на Нижегородчине); 4) задвижная печная вьюшка; 5) подвесной глиняный ручомойник; 6) большой двуручный плотницкий струг; 7) колодезный ворот». Но тоже мало подходит, так как никаких сведений о развитии подобных ремесел в Чусовских городках не находится.

¹ Отдел языкознания, изучающий собственные имена.

Е.Н. Полякова, также изучавшая Уральские фамилии, в своей книге дает несколько иной ряд возможных значений исходного прозвища⁹:

«Баранов – фамилия от некалендарного имени или прозвища Баран из слова баран, употреблявшегося в северно-русских говорах в разных значениях: “животное баран”, “человек, укравший овец”, “рычаг, вертикальный ворот для поднятия тяжестей, например, шестов с трубными инструментами на соляных промыслах”, “малая укладка снопов в поле”».

Автором приводятся примеры ранней фиксации прозвища и фамилии в Приуралье: «Крестьянин д. Шайтанова Илейка Баран, 1579; крестьянин д. Цыдва на р. Цыдве Иванко Баранов, 1579».

А теперь вспомним, что дети Семена – Илья и Алексей были записаны как «варнишные работники». Хоть явного упоминания об этом нет, но можно предположить, что «варнишным работником» был и сам Семен.

Тогда имеет смысл посмотреть, что за баран применялся на соляном промысле: «БАРАН. Ворот для поднятия шестов с трубными инструментами (долотами, бадьей и пр.) на соляных промыслах. Образовано по типу других наименований технических приспособлений с вращением – ср. баран – ворот для поднятия рыбацких снастей, приспособление для наматывания вытканного холста, ниток и пр.»¹⁰

В книге Введенского¹¹, описывающей организацию соляного производства у Строгановых, находим рисунок буровой вышки. А вот и баран с рогами – устройство для подъема и опускания инструментов. Тут же находим и еще одно подтверждение выдвинутой теории: «Своеобразные бытовые ус-

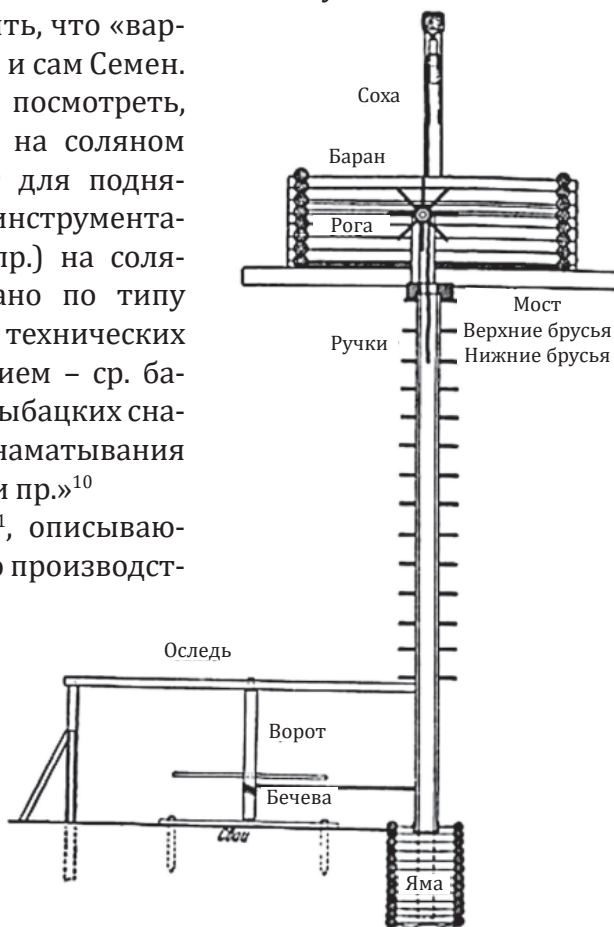

Баран на рисунке буровой соляной вышки

ловия работы и жизни на промыслах награждали работных людей грубыми, колоритными кличками, которые, затвердеваясь, становились фамильными прозвищами, употреблявшимися в официальных документах, писцовых книгах, царских грамотах, воеводских отписках».

Таким образом, наиболее вероятной можно считать гипотезу о происхождении фамилии, связанной с прозвищем, полученным ее основоположником на соляном производстве (хотя и версию про упрямяство тоже не стоит сбрасывать со счетов).



ИСТОЧНИКИ

- ¹ ГАПК. Ф. 111. Оп. 1. Д. 1785.
- ² РГАДА. Ф. 1263. Оп. 10. Ч. 2. Д. 1208.
- ³ ОПИ ГИМ. Ф. 14. Оп. 1. Д. 839.
- ⁴ ГАПК. Ф. 111. Оп. 1. Д. 1933.
- ⁵ ГАПК. Ф. 13. Оп. 1. Д. 23.
- ⁶ РГАДА. Ф. 1278. Оп. 2. Ч. 3. Д. 3320-а.
- ⁷ РГАДА. Ф. 1209. Оп. 1. Ч. 1. Д. 169.
- ⁸ Мосин А.Г. Словарь уральских фамилий. Екатеринбург, 2000.
- ⁹ Полякова Е.Н. Словарь пермских фамилий. Пермь: Книжный мир, 2005.
- ¹⁰ Словарь русских народных говоров. Вып. 1–42. М.-Л./СПб.: Наука, 1965–2007.
- ¹¹ Введенский А.А. Дом Строгановых в XVI – XVII веках. М., 1962.

*Умная голова сто голов кормит,
а глупой и одной не прокормить.*

ИРХАНГЕЛО- ПАШИЙСКИЙ ЗАВОД



Семнадцатого сентября 1785 года,
на строительство Архангело-Паший-
ского завода, прибыл подьячий Яков
Ефимович с двойной фамилией
Баранов и Вологженинов.



ПЕРЕЕЗД

Его прибытие на завод – это уже достоверный факт, так как точная дата есть в документе под названием «Перечень лиц, находящихся на Архангело-Пашийском заводе, переселенных из других селений, с показанием их качеств, имущества и места жительства»¹. Прибывшая семья состояла из пяти человек: Яков Ефимович, его жена Наталья Агафоновна, два сына – Тимофей и Степан и дочь Ульяна.

А уже через год в документе «Ведомость о поселенных кто именно таперь здесь находится и кто живет в домах и строят ли дома и построят ли к заморозку»² от 13 сентября 1786 года находится следующая запись про Якова:

«Подьячие: ... Яков Баранов, семья 4 чел., живет на квартире у Бориса Лобанова, изба своя хотя и срублена, но токмо еще несколько в стопу не поднята¹».

Всего поселенцев было 78 семей, в их числе один приказчик, четверо подьячих, десять служителей и остальные «заводские поселяне». Этот перечень не включает множество крестьян, просто отбывавших свою повинность на стройке, но не причисляемых к жителям будущего завода. Всего в ведомости было учтено 78 домов, 24 из них были уже жилые, про 21 было написано, что строят и зимой жить переедут, 18 «негодных, зимой жить невозможно» и для оставшихся семей «балаганов, в коих без нужды зиму прожить можно» – 16 штук.

Надо сказать, что дорога до нового места жительства была, скорее всего, пешей и достаточно дальней. Расстояние от Верхнего Чусовского городка до Архангело-Пашийского завода по современной дороге – около 100 километров, но с учетом того, что предыдущим местом их жительства было село Верхние Муллыⁱⁱ, где семья провела несколько лет³, а Яков работал при главной Пермской конторе Голицыных, это

ⁱ Стопа избная – сруб с кровлей, с накатом и с полом, изба вчерне, без наряда (окон, дверей, лавок и пр.), то есть сруб есть, но на место еще не поставлен.

ⁱⁱ В настоящее время территориально является частью города Перми.

добавляет к пути еще 60–100 километров. Яков явно нарушил установленные сроки, так как в ведомости от 13 сентября 1785 года было записано: «Яков Ефимов Вологженинов и Баранов не явился».

Отвлечемся ненадолго, чтобы вспомнить историю возникновения этого завода. Как уже говорилось выше, в 1715 году умер Григорий Дмитриевич Строганов. До 1747 года его Пермские владения находились в нераздельном владении его вдовы и детей, которые развивали и приумножали наследство, на тот момент включающее в себя более 50 сел, 3 горных завода, 4 соляных промысла и свыше 200 тысяч крепостных: крестьян, заводских мастеровых, промысловых ремесленников и слугителей, а затем были поровну разделены между его тремя сыновьями.

Старший сын, Александр Григорьевич, после проведенного раздела прожил всего семь лет. Но за это время успел в 1751 году на речке Кусья, отошедшей ему после раздела, основать, названный в его честь Кусье-Александровский чугуноплавильный завод.

После смерти Александра Григорьевича его наследство в очередной раз было поделено на три части между его вдовой и двумя дочерьми. Дочери Анне, вышедшей в 1757 году замуж за князя Михаила Голицына, достались около 10 тысяч крепостных душ, три села, множество деревень, половина Кусье-Александровского завода, Нытвенский завод, основанный ее матерью, участие в соляных промыслах и доли в еще 14 селах с окружающими их деревнями.

Голицын, получив такое приданое, стал активно развивать новые владения на Урале и после нескольких попыток получил разрешение правительства на постройку еще одного чугуноплавильного завода на реке Пашия. В 1785 году на постройку завода прибыли первые переселенцы – крепостные крестьяне из Кусье-Александровского, Нытвенского заводов и других сел и деревень, принадлежавших Голицыным. Всего за десять лет было переведено 196 слугителей и 1595 заводских жителей обоего пола⁴.

Яков был определен на работу копейстомⁱ в хлебное повытиеⁱⁱ. В ведомости по Архангело-Пашийской заводской конторе выдачи жалования и запасов слугителям от 18 июня 1788 года⁵ значится:

«Копейсты:

Яков Ефимов Баранов 30 лет. По хлебному повытию

ⁱ Старший писарь.

ⁱⁱ Отдел канцелярии.

с делами исправляется в порядке, но только сыздавна привык обращатца вбраⁱ... прогульной почему и требует содержания строгого.

**У него жена Наталья Агафонова дочь 36 лет
У них: Тимофей 10 лет. У обучения письму»**

Не очень понятно, как и у кого уже учился десятилетний Тимофей, так как через два года после этого читаем запись заводского учителя, где среди прочих учеников упомянут^б:

«... Тимофей Яковлев Баранов 12 лет

...

Поступили ко мне для обучения псалтырей и арифметике сего 1791 году в генваре с 17 числа, ныне учат в псалтыре шестую кафисмыⁱⁱ, а в арифметике умножение учат».

В 1788 году Яков перевозит к себе брата Григория, которого на следующий год тоже берут в заводские служители. В отчете по принятым на заводе служителям⁷ говорится:

«Из Чусовских городков. Находился с 1788 года на воспитании у брата своего Якова Баранова и попечением его в разсужденииⁱⁱⁱ сиродства обучен грамоте и писать, а при сочинении в 1791 году штата в разсуждении доброго и надлежащего поведения, зачислен в контору по недостатку служителей в куренные ученики, и с того времени поступил в служительский перечень и по ревизии значит в числе дворовых».

1 мая 1790 года в Архангело-Пашийский завод приезжает мать Якова – вдова Агафья Петровна Вологженинова 54 лет. У Якова к этому времени в 1788^{iv} году родился еще один сын – Козьма и уже построена изба, в которой и поселяется все семейство. В списке крестьян,

ⁱ Здесь и далее в цитатах исторических документов многоточием заменены части слова, прочитать которые не представляется возможным ввиду повреждений или неразборчивости почерка писца.

ⁱⁱ Кафизма, или кафисма (от греч. κάθισμα) – в богослужебной традиции византийского обряда – раздел Псалтири.

ⁱⁱⁱ Ввиду.

^{iv} Все даты рождения по всему документу, если нет записи метрической книги, рассчитаны исходя из упоминания возраста на определенный год, поэтому имеют точность +/- 1 год.

переселенных на Архангело-Пашийский завод из других селений, с их характеристикой и указанием их имущества и места жительства находим следующую запись: «**Жительство имеет вообще с матерью в собственном своем доме**». У Григория значится: «**Жительство имеет с братом своим в оном доме**». Как выяснилось, в написании этого документа непосредственное участие принимал сам Яков, но об этом позже.

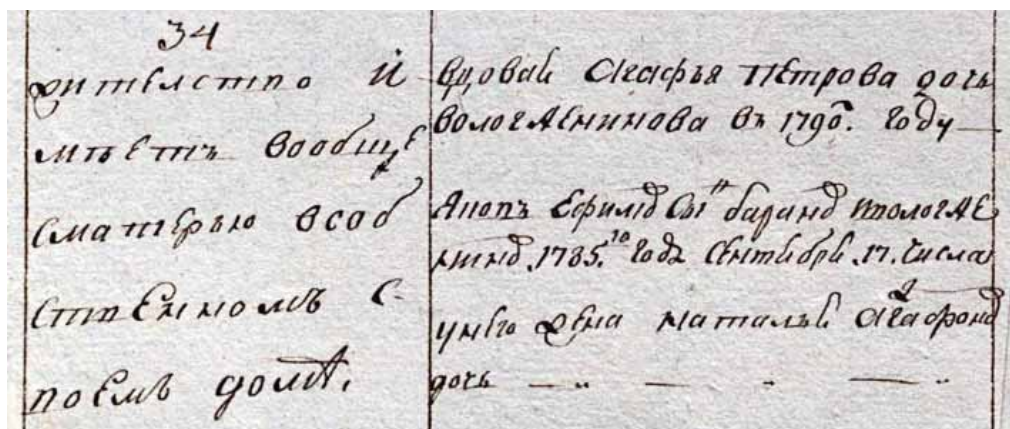

Фрагмент из «Перечня лиц, находящихся на Архангело-Пашийском заводе, переселенных из других селений с показанием их качеств имущества и места жительства»

Трудно сказать, что это был за дом. С одной стороны, как и многие крестьянские дома того времени – это была изба на подклети, топящаяся по-черному, как и избы их предков сто лет назад. С другой стороны, быт заводских мастеровых несколько отличался от быта крестьян и вполне возможно, что в доме уже была русская печь. Рубили дома, как правило, из ели. Больше сотни толстых бревен на сруб и столько же потоньше на крышу. Вообще дома в то время состояли из собственно избы, возможно, отдельных сеней и хозяйственных построек – хлева для домашних животных, сенника – сарая для запасов сена.

Несмотря на простоту строений, насчитывалось свыше сорока названий разных помещений и элементов дома⁸. От понятных и в наше время: изба, баня, сени, сарай до полузабытых и совсем забытых: сусеки¹,

¹ Сусек – выгороженное досками место в амбаре. Предназначено для хранения зерна или закладки овощей и картофеля.

вереиⁱ, голбецⁱⁱ. На проезжую часть, как правило, выходила жилая часть избы с крыльцом сбоку, а хозяйственные постройки возводились в глубине двора.

Окна в избе по-прежнему узкие, волоковыеⁱⁱⁱ, потолок был только в богатых домах, там делалось и одно окно покрупнее – «красное». А в бедных домах изнутри было видно устройство крыши – на тонких бревнах слой бересты для гидроизоляции и снаружи дранка^{iv}. Бани старались делать из соснового леса, топились они по-черному, зато в каменке использовали чугунные решетки – зря что ли рядом чугунное производство! В отличие от сел и деревень с беспорядочной застройкой жилье заводских жителей строилось упорядоченно, улицы даже иногда мостили деревом.

Яков получает повышение по службе. В рапорте завода князьям Голицыным от 3 февраля 1791 года⁹ исполнителем числится уже «попытчик Яков Баранов».

В том же 1791 году на заводе завершается строительство Свято-Троицкой церкви, 6 (19) января 1791 года был освящен первый престол во имя праздника Богоявления (Крещения Господня) и проведена первая служба. По ведомости жалования, выдаваемого служащим завода в 1798 году – Агафья Баранова работала просвирницей при церкви, получая жалование 8 рублей в год, а также хлебными и другими припасами на сумму 11 руб. 61 и 3/8 копеек. Вполне возможно, что работала она там со дня ее открытия.

Вид церкви после постройки можно представить по описанию, сделанному в 1800 году одним из заводских подьячих, который записал¹⁰:

«Церковь Божия снаружи:

Складена она от земли на 5 сажень на извязном бутуе камню з большими между оными не весьма гладко обтесанными извести сделанными швами. А потом продолжена в вышину со зделанным по кровлю карнизом из кирпича впритирку под крышу назначено на 6 сажень

ⁱ Столбы, на которые навешиваются створки ворот.

ⁱⁱ Небольшое помещение рядом с печью для хранения утвари или закрывающее лестницу в подпол, плоская крыша которого на уровне печи служила и спальным местом

ⁱⁱⁱ Небольшое окно, вырубленное в двух расположенных друг над другом бревнах деревянного сруба.

^{iv} Кровельный материал в виде пластин из древесины, чаще всего из осины.

и 2 аршина длинной, поперечь 6 сажен 1 аршин, посреди оной для входу в трапезу с обеих сторон два крыльца из дерева зделанные, в трапезе для входа на левой стороне две полатки теплые с печами, ис коих в одной хранитца для церкви на свечи воск и прочие для оной потребности, а в другой рещик продолжает по дереву работу. На правую ж сторону вход в теплую церковь, покрыта она ж, как назначено. Еще быть вверху третьему храму. На время желобками пред тою церковью небольшое 10ти сажен колокольней на столбах временно до устройства над церковью каменной зделанной, на ней 8 колоколов, во всех оных весу 62 пуда 6 $\frac{1}{4}$ фунта по ценам на (год не указан) 7048 руб. 38 коп.»

Вот фотография церкви, так она выглядела спустя более 100 лет после постройки.



*Свято-Троицкий собор
Архангело-Пашийского завода*

Здание церкви дожило и до наших дней, точнее не все здание, а, к сожалению, только его стены.



Руины Свято-Троицкого собора в Пашие в наши дни

Сохранились и некоторые из реликвий – необычные для православной церкви деревянные скульптурные изображения Христа, очевидно, сработанные тем самым вышеупомянутым «рещиком». Мы и сегодня можем видеть их в Пермской художественной галерее в экспозиции пермской деревянной скульптуры. Главная из них – Христос в темнице, она, прошедшая реставрацию, практически не изменилась за прошедшие века. В описании церкви 1800 года записано:

«На северной стороне в равенству напротив алтаря образ сидящего в темнице Христа под белым убором за стеклом с трех сторон, под балдахином на четырех резных столбцах позолоченных. Убранный снизу и сверху резными штуками и позолоченными стоящими на оном херувимами и ангелами со страстями (9 шт.). Завесы у оной по четырем углам тафтяныеⁱ кофейные»¹¹.

ⁱ Изготовленный, сшитый из тафты – шелковой ткани.



*Деревянная скульптура
«Христос в темнице»*

Другой сохранившейся реликвией является распятие:

«На левой стороне Распятие резное Иисуса Христа на кресте пригвожденный под таким же балдахинном, как и при гробе, с такою только отличию, что по углам и по шпренделям стоит восемь ангелов со страстями. Крест утверждён в нарочито зделанное предместие окладом мраморными каменьями наподобие горы. Завесы по углам тафты кофейной (9 шт.)».

Увы, в отличие от темницы, обрамление распятия до наших дней не сохранилось. Вообще церковь, как и многие элементы культуры, отражала северное происхождение большинства местного населения. «Замечают сходство во многих обыкновениях с обывателями Архангельска, Устюга Великого и других северных городов, откуда по большей части населены сии места. В них более еще приметна древняя простота в обхождении, гостеприимство, честность, набожность и особая склонность к духовной вокальной музыке» – писал Н.С. Попов¹². А мы и сегодня в образе Христа можем увидеть характерные для северных прикамских народов широкие скулы и слегка раскосые глаза.

Яков тоже будет иметь некоторое отношение к церкви. Несколько лет, уже в XIX веке он ведет там метрические книги, записывая рождения, смерти и венчания прихожан.

В 1792 году семья продолжает жить вместе и состоит из¹³:

«Яков Ефимов Баранов 35 лет, у него жена Наталья Агафонова дочь 39 лет, у них дети: Тимофей 14 лет, Степан 7, Козьма 5, Иван 2, дочь Ульяна 12.

У него мать Агафья Петрова 60, у нее сын Григорий».

В хозяйстве у семьи:

- Корова – 1,
- Овца – 1,
- Свинья – 1,
- В полях сена 50 копен,
- Серебряной посуды нет,
- Оловянной посуды весом 20 фунтов.

В 1795 году Яков с помощником работают над документом: «Перечень лиц, находящихся на Архангело-Пашийском заводе, переселенных из других селений, с показанием их качеств, имущества и места жительства» и заканчивают его 17 сентября 1795 года. Это перепись

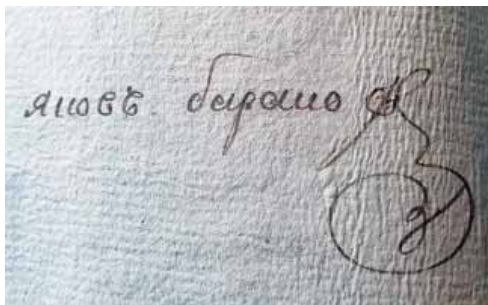

Подпись Якова Ефимовича Баранова

всех людей, прибывших на Архангело-Пашийский завод за 10 лет – толстенная книга формата А4, сшитая из отдельных тетрадок, содержащая около 580 страниц. На последней значится: «Сочинили повытчик Яков Баранов и служитель Василий Кузнецов». Копии страниц с записями о семьях Якова и Григория Барановых приведены в Приложении 3.

Про самого Якова в книге написано: **«При хлебной повытче повытчиком, должность справляет в порядке, поведения смирнаго, по имуществу посредственнаго»**. Там же и про Григория: **«Должность исправляет в конторе главного писца, прилежен и впреть может быть надежен, состояния и поведения смирнаго, а по имуществу посредственнаго»**.

АРХАНГЕЛО-ПАШИЙСКИЙ ЗАВОД

Тут наверно будет уместно сделать отступление и немного рассказать, что в это время представлял из себя сам завод.

Архангело-Пашийский чугуноделательный завод строился на месте впадения речки Пашийки в реку Вижай и, как видно из названия, предназначался для переработки железной руды в чугун. 21 октября 1782 году князем Голицыным был получен разрешительный указ № 5846 Главного правления заводов Пермского наместничества на постройку чугуноплавильного завода с двумя доменными печами и молотовой фабрикой¹. Первая домна заработала в 1785 году, вторая заработала через два года. По данным, приведенным Б.Г. Шадриним¹⁴,

¹ Фабрикой в то время назывался цех завода. Молотовая фабрика здесь – это кузнечный цех.

выплавка чугуна на заводе со 128 тысяч пудов в 1788 году была увеличена до 153 тысяч пудов в 1800 году, выковывалось железа в год от 17 до 24 тысяч пудов. Уголь и руда добывались в собственной заводской дачеⁱ площадью 317 тысяч десятин (примерно, 3500 квадратных километров).

Чугун и железо отправлялись для переработки на Нытвенский завод, как и чугун многих других уральских заводов, долгим водным путем по целому каскаду впадающих одна в другую рек: Вижай, Вильва, Усьва, Чусовая и, наконец, Кама. Этот способ перевозки для горных заводов Урала был достаточно уникален, так как происходил один раз в год, после весеннего вскрытия реки. Дело в том, что река Чусовая – основная водная артерия, была в общем-то речкой достаточно мелкой и не очень-то подходящей для судоходства в любое время года за исключением периода весеннего половодья. Кроме того, очень часто река делала крутые повороты, обходя скалы, которые порой доходили высотой до 150 метров. Это были самые опасные для судоходства места, множество судов разбивались об их отвесные стены. Недаром по меткому местному выражению назывались эти скалы «бойцы», а было их на реке не меньше сотни.

Тем не менее, на берегах Чусовой и ее притоков находились несколько десятков железоделательных заводов, для которых единственным способом отгрузить свою продукцию был весенний сплав по реке. Сплав был мероприятием организованным и требовал слаженной работы всех его участников. Каждый завод готовил свой караван из судов, называемых «коломенки»ⁱⁱ. Когда вода в Чусовой достигала максимума в половодье, в самом дальнем, Ревдинском заводе открывали заводскую плотину, дополнительно увеличивая поток воды, и на этой волне отправляли в путь свой караван. Когда караван проходил следующий завод,

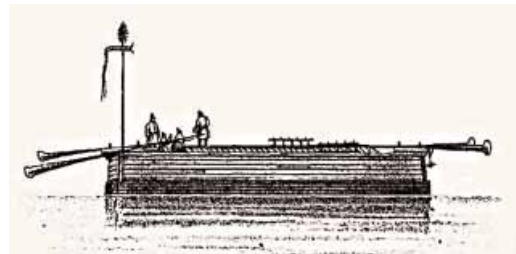

*Изображение коломенки
из книги чертежей и рисунков,
составленных П. А. Богославским*

ⁱ Заводская дача – это территория, принадлежавшая заводу.

ⁱⁱ Это тип баржи, которая имела длину до 53 метров, ширину до 6 метров, осадку до 1,5 метров и грузоподъемность до 750 тонн. На большинстве из них обустраивалась двускатная крыша.

там тоже открывали плотину и добавляли к идущему сверху каравану судов свой, и так далее вниз по реке на расстоянии 180 верст. Надо сказать, что караванщикам Архангело-Пашийского завода в этом отношении повезло – река Усьва впадала в Чусовую уже в нижнем течении, и они были избавлены от возможных столкновений со множеством скал и другими судами из каравана. И дальнейший путь до Нытвенского завода был не так уж и далек.

Хотя в основном конечной точкой был Нытвенский завод, часть железа, которая отправлялась «железными караванами» водным путем, доходила и до Санкт-Петербурга. Если бурные уральские реки караваны проходили во время весеннего половодья – в апреле-мае, то Санкт-Петербурга они достигали к осени. В пути железо несколько раз перегружалось на суда, более подходящие для того или иного водного участка пути. Путь лежал по Каме до Волги, затем вверх по Волге до Твери, далее волоком в реки, впадающие в озеро Ильмень, далее по Волхову и Неве через Ладожское озеро в Санкт-Петербург.

В 1788 году в Архангело-Пашийском заводе введена в действие первая кричная «фабрика» на два горна и два молота. Чтобы стало понятно, что это такое, надо сказать несколько слов о черной металлургии. Чугун, железо, сталь – эти названия в быту часто смешиваются и обычно распространяется на широкий круг понятий, включающий различные сплавы. Чугун – наиболее легко получаемый из железной руды металл, кроме чистого железа содержащий в себе большое количество углерода. Он получается плавкой железной руды в доменной печи, но характеризуется негибкостью и хрупкостью, хотя тоже находит применение даже в быту. (Вспомним чугунную сковороду и исторический чугунок в печке.) Для получения же железа (стали) необходимо удалить из чугуна излишний углерод. Основным современным



Старинный цех кричной обработки

способ – это плавка в мартеновской печи, где при более высокой температуре выгорает излишний углерод. Такой способ требует более высокой температуры, что в то время получить было достаточно сложно. Поэтому для получения железа использовался кричный передел.

Процесс осуществлялся в кричном горне, куда на слой горящего древесного угля помещалась руда, которая там плавилась, и расплавленная смесь стекала вниз. Продукт скапливался на полу горна, образуя крицу массой 50–100 кг. Готовая крица извлекалась из горна и проковывалась механическим молотом, приводимым в движение водяной турбиной. Под механическим воздействием удалялся лишний углерод, и крица превращалась в железную чушку. Как это выглядело, можно себе представить, посмотрев на рисунок. Технология была примитивной, кроме молота, приводимого в движение водяным колесом, все делалось вручную: работники вынимали раскаленную добела крицу весом более центнера и помещали под молот. После начальной проковки молотом крица разрубалась топором на 7–8 кусков и проковывалась в полосы. Но даже и такая примитивная технология требовала серьезного инженерного подхода. На рисунке выдержка из статьи в «Горном журнале»ⁱ 1850 года с расчетами параметров кричного молота.

Кроме расчетов механизмов существовали очень четкие нормативы на работающий персонал и производительность их труда. Так, в «Расписании на заводских ремесленников»¹⁵ за 1852 год было определено, что по кричному цеху на 12 молотов и 12 горнов:

- Уставщикⁱⁱ – 4 человека
- Мастеров – 48 человек, к ним 6 запасных человек
- Подмастерьев 48 человек, к ним 6 запасных человек
- Рабочих – 48 человек, к ним 6 запасных человек.

Кроме того, был еще и общий обслуживающий персонал:

- Дневальных за мехами – 2 человека

Расстояние центра тяжести системы ударяемой, от оси вращения молота: $l = 7,7$ фута.

Высота подъема центра тяжести поманутой системы будеть:

$$h = l |\sin. (\alpha + \alpha') - \sin. \alpha| = 7,7 |\sin. (4^\circ + 13^\circ) - \sin. 4^\circ| = 7,7 \cdot 0,2254 = 1,733.$$

Среднее давление S , оказываемое пальцем при ударе о молотоулице, выразится такь:

$$S = \frac{Qh - R'e'Q'\alpha'}{R'\alpha' - R'e'|0,4(1 - \cos. \alpha) + 0,96 \sin. \alpha|}$$

Здесь Q = весу молота и молотоулицы = 20 + 12 = 32 пуд. = 1280 фунтов. Q' = весу молота, молотоулицы и пятника = 32 + 10 = 42 1680 фунтов.

e' = Радиусу вертлуга въ пятнике = 0,104 фут.

f' = Коэффициенту трения = 0,14.

$R' = 6,4$ фунт. } $R'\alpha' = 1,45.$
 $\alpha' = 0,2269$ }

$$S = \frac{2220,8 - 5,31}{1,453} = 1524,7.$$

Расчеты параметров кричного молота

ⁱ «Горный журнал» – основанное в 1825 году российское периодическое издание в области горного дела и горных наук.

ⁱⁱ Наблюдатель за работами, старший мастер.

- Починьщики – 4 человека
- Кузнецов – 6 человек
- Работников – 6 человек
- Будильщиковⁱ – 12 человек (из категории малолетних)
- При возке сокуⁱⁱ – 4 человека (из категории стариков)
- Караульщиков – 4 человека (из категории стариков).

Интересно примечание по поводу запасных: «Запасные нужны, так как по осени и весне подвергаются часто временным болезням». Тут же написана норма выработки: мастер + подмастерье + рабочий – 105 пудов в неделю, все вместе – 5040 пудов, за 40 недель – 201 600 пудов.

А вот «расписание» по кузнечному и слесарному цеху интересно не сколько нормативами, а больше номенклатурой выпускаемой продукции. В кузнечном цеху 20 кузнецов и 20 молотниковⁱⁱⁱ за 235 рабочих дней в году (130 было воскресных и праздничных нерабочих дней)^{iv} должны были выковать различной утвари общим весом 1652 пуда. В том числе «гвоздья» разного вида, ручной ковкой выделанные петли дверные разных размеров, косы, топоры различные, лопаты и скобы. Отдельно оговаривались нормы на штучную продукцию. Так, в одну смену на кузнеца надо было изготовить: сковород – 6 штук, или сечек – 8 штук, или ухватов – 10 штук или кочерег 20 штук. Общее количество в штуках тоже оговаривалось отдельно.

Охранять произведенную в течение года продукцию должны были два караульщика. Увы, ничего не сказано о режиме их работы, но известно, что набирались они из «пенсионеров».

Не менее интересна продукция слесарного цеха: 2 мастера, 2 подмастерья, 10 слесарей, 5 учеников производили вилки, ножи, ковши, рукомойники, ведра, тазы, жаровни, удила^v, цепи, винты, колеса и так далее. Всего были определены 68 видов изделий. Для каждого вида было прописано количество в штуках, которое должно было быть произведено за год. Для охраны этой продукции тоже выделялись два караульщика.

ⁱ Как и видно из названия, это были мальчики, задачей которых было разбудить на работу всех вышеперечисленных работников.

ⁱⁱ Кричный сок – это шлак и прочие примеси, содержащиеся в крице. В процессе обработки крицы молотом из нее выжимают «сок» и остается собственно железо.

ⁱⁱⁱ Молотобоец.

^{iv} Для сравнения с современностью: в производственном календаре за 2023 год 247 рабочих дней, а выходных и праздничных – 118.

^v Элемент конской упряжи.

Представление о том, как выглядел и что из себя представлял завод и поселение в то время, можно получить только из письменных источников. Фотографию еще не изобрели, живописцев, запечатлевших Архангело-Пашийский завод, не было, но два описания того времени удалось найти. Первое из книги «Хозяйственное описание Пермской губернии» Н.С. Попова¹⁶, изданное в 1811 году. Вот выдержки из раздела об Архангело-Пашийском заводе:

«Плотина, коею речка Пашия, текущая в Вежай, перепружена, имеет длины 95, ширины 18, высоты 5 сажень; она выкладывается ныне, по причине согнотия сланиⁱ или фашинникаⁱⁱ, с нижней стороны серым известняком».

«В двух здешних доменных, складенных из кирпича, две доменные печи, которяя высоты имеют до крыши 24ⁱⁱⁱ и трубы 20».

«Несмотря на краткое время существования сего завода представляет уже он немалочисленное селение, в котором находится ныне каменная двухэтажная церковь, четыре господских дома, заводская контора, больница, школа для обучения заводских детей и 337 обывательских домов; жителей по последней ревизии насчитывается 628, которые считаются за мастеровых, не считая других крестьян здесь поселившихся.»

«В пруду ловят с обыкновенною мелкою рыбою и харьюзов, а в р. Вежае и линей. Выгон простирается на две версты и сена ставится до 17 049 копен».

Количество сена – это очень важная характеристика завода того времени. Сено – это корм для заводских лошадей, а лошадиная тяга – второй после воды источник энергии. Даже лошадиный навоз был важным ингредиентом производства, являясь источником органической кислоты, которая так и называлась «навозная». Также его добавляли в глину, когда делали формы для чугунных отливок. Так, например, в учебнике по металлургии чугуна 1862 года в наставлении по отливке чугунных пушек говорилось:

ⁱ Слань — настил, чаще всего деревянный.

ⁱⁱ Перевязанный проволокой или прутьями пучок хвороста, применяемый при земляных работах для укрепления плотин, насыпей.

ⁱⁱⁱ Единица измерения у автора не указана, скорее всего, это аршин, соответственно, высота домны около 17 метров – высота современного 5-этажного дома.

«Потомъ на плетенку накладываютъ постепенно два слоя глины, которой даютъ форму пушки посредствомъ шаблона. Первый слой дѣлается изъ обыкновенной глины, смѣшанной съ потребнымъ количествомъ навоза, чтобъ придать большую связь частицамъ глины и уменьшить ея усадку»¹⁷.

Второе описание, более утилитарное, составленное одним из приказчиков Голицына 13 сентября 1800 года¹⁸. Тут нет описания домов работников, а только 46 заводских построек и среди них:

- «Контора 12 на 6 саженийⁱ, 8 комнат, 6 печей и при ней анбар с погребом.
- Дом, выстроенный для приезда разного звания чинов, при нем горенка с банею и флигель и 2 анбара с погребом.
- Конюшня с хлевами 13 на 4 сажений.
- Дом, называемый священнической, при нем флигель с избой и баней и анбар с погребом и конюшней.
- Дом, называемый диаконской, и дом пономарский с анбарами.
- Взятый по перемещению в село Верхомулинское от повытчика Александра Косиченкова 8 на 3 сажень дом в 2 комнаты с двумя печами (одна комната занята под училище мальчиков, другую занимает житель Родион Рожков).
- Сарай, выстроенный на горе за церковь, 15 на 6 сажень, лакированная и слесарные фабрики.
- Магазиный анбар за рекой для хлебных припасов двухэтажный 10 на 5 сажень.
- Магазиный анбар железных припасов напротив через дорогу.
- 4 кузницы.
- Баня, выстроенная господским же коштомⁱⁱ, 5 на 5 сажень.
- Для лечения людей больница 7 и 1/2 на 3 сажени.

ⁱ Это около 300 кв. метров.

ⁱⁱ За господский счёт (кошт).

- Дом для ночлегу разного чина людей в 19 верстах по Камасинской дороге».

ДВЕ СЕМЬИ

К началу XIX века братья Яков и Григорий живут уже раздельно. Их мать до этого времени, скорее всего, не доживает, так как данных о ней уже не находится. В списке дворовых служителей Архангело-Пашийского завода с указанием исполняемых ими обязанностей, характеристикой и полученных окладов жалования значатся¹⁹:

«При хлебном Яков Ефимов Баранов 43 года, 60 рублей оклад.

Поведения посредственного, дела по выитию исправляет с некоторым поощрением.

У него жена Наталья Агафонова дочь 49 лет.

У него сын Тимофей 23 года, при конторе писцом. Пишет посредственно, к делам непонятен.

У него сын Иван 10 лет, обучается письму.

.....

По лакированной фабрике надзиратель Григорий Ефимов Баранов 27. Поведения смиренного, трезвого, должность исправляет в порядке.

Жена Васса Егоровна 26.

Дети:

Дормидонт 2,

Василей 1».

В таком же документе за 1799 год²⁰ приведены образцы результатов обучения детей. Так, среди прочих, рукой ученика заводской школы Архангело-Пашийского завода Козьмы Яковлева Баранова 12 лет детским почерком полупечатными буквами написано:

«Козьма Яковлев Баранов к сословной науке обучался в учрежденном училище, но для научения же к письму поступил в контору в 1797 году, нахожусь во оной под присмотром своего родителя».

В нем же находится и размер денежного довольствия, которое получает каждый член семьи:

**«Яков Ефимов Баранов – 60 руб. в год.
Тимофей – 15 рублей в год.
Козьма 12 лет – 6 рублей
Иван 9 лет – 5 рублей
Григорий Ефимов Баранов 26 лет – 36 рублей. По должности своей исправен, поведения смиренного и трезвого».**

Любые данные о зарплатах не имеют смысла, не зная, что на них можно купить. Поэтому вот некоторые цены на продукты питания в Пермском уезде, взятые все из той же книги Попова.

Гусь 1 шт. – 30 коп.
Поросенок – 30 коп.
Десяток яиц – 5 коп.
Пуд (16 кг) ржаной муки – 46 коп.
Пуд (16 кг) пшеничной муки – 1 рубль.
Пуд (16 кг) мяса (телятина) – 2 рубля.
Пуд (16 кг) свежих судаков – 3 рубля.

Хотя и это мало что говорит о реальных финансовых возможностях, так как система расчетов была очень запутанной. Часть зарплаты выдавалась натурой, часть уходила в штрафы, оставшаяся часть выдавалась деньгами (додача), а часть переносилась на следующий год (переход).

Вот, например, расчетная ведомость²¹ Якова Баранова»:

**«С мая 1798 по май 1799 – 60 руб.
От прошлого года додачи – 0 руб.
Итого: 60 руб.
В то число выдано:
Деньгами 18 руб. 50 коп.
Хлебными и другими припасами 57 руб. 96 и 1/8 коп.
По переходу от 1797 года поступило 32 руб. 54 коп.
Итого: 109 руб. 1/8 коп.
Додач – 0
Переходу – 49 руб. 1/8 коп.»**

Кто сможет свести дебет с кредитом в этой ведомости, тот молодец. Но ясно, что большая часть выдавалась натурой, а оставшихся денег едва хватало свести концы с концами. Спасала щедрая уральская природа. Ягоды, грибы, рыба – удел женщин и малолетних членов семьи. Собирали, как и используемые и ныне дары леса, так и несколько непривычные для современной жизни. Дудникⁱ, из которого варили суп. Ягоды черемухи, которые сушили, затем с косточками мололи в муку, из которой весь год делали праздничное угощение – пироги. Особенно умиляет дошедшее до нас описание обращения с калиной: «Сколько ни противной имеют вкус ягоды калины, но сельские экономы умели и сии употребить в свою пользу, заменяя оными довольно съестных припасов. Осенью все наперерыв собирают сии в изобилии родящиеся здесь ягоды и частью тогда же готовят из них свои кушанья, но больше на зиму запасают. Сии кушанья составляют калинники или калиновые пироги и калиновый кисель»²².

Также держали огород. Именно с Урала практика выращивания овощей на приусадебном участке распространилась на всю Россию. Набор овощей практически не изменился и до нашего времени. Лук, чеснок, морковка, свекла, капуста, редька, горох, бобы и огурцы, иногда даже картофель.

Часть денег уходила на одежду – как всегда «на людях» старались выглядеть достойно. Выходная мужская одежда в церковь – «русский кафтан, сшитый по пропорции тела из хорошего цветного сукна с частыми назад борами, иногда украшается напереди вместо пуговиц гарусными или шелковыми поперек пришитыми с кистями плетешками, при соединении которых приделаны серебряные или простыя для застегивания схватцы. Такие кафтаны носят без опояски. Под ним надевают камзол и обыкновенную из сукна исподницу»²³. Зимой полагалось иметь тулуп, покрытый снаружи сукном, или зипун, или армяг – шерстяное пальто из верблюжьей шерстиⁱⁱ. Дополнением была круглая меховая шапка или, не менее часто, чебакⁱⁱⁱ. Основная женская одежда – сарафан, дополняемый кокошником, душегрейкой^{iv}. Наверное, лучшей иллюстрацией этому женскому костюму может служить рисунок русского костюма художника Билибина^v. Слова «мода» было

ⁱ Род травянистых растений семейства зонтичных.

ⁱⁱ Именно в такое пальто одет герой картины Репина «Не ждали».

ⁱⁱⁱ Прообраз современной шапки-ушанки.

^{iv} Меховая жилетка.

^v Иван Яковлевич Билибин (1876 – 1942) – русский художник, книжный иллюстратор.



Рисунок женского костюма И.Я. Билибина

Это не единичный факт, а постоянная практика. В той же ведомости есть разделы:

«Малолетним, не обучающимся грамоте, 3 руб.» – и перечень детей.

«Девкам 5–7 руб.» – и перечень девок.

Спустя более чем 50 лет результат такой политики опишет Х. Мозель в своем описании Пермской губернии на 1864 год²⁵. К этой книге мы еще вернемся, а пока цитата: «В семейном быту заводских людей существует весьма характеристическая черта, именно в отношениях, которые существуют между отцом и прочими членами семейства. Здесь отец не может называться вполне кормильцем своих домоладцев, потому что его дети получают от казны провиант с первого же года. Таким образом, каждый член семейства получает казенное содержание и с самых юных лет становится почти независимым от семейства в материальном отношении. Поэтому естественно, что власть родительская уже не имеет той силы, как в прочих сословиях, и родственные связи теряют свое значение». Хотя это написано про

известно уже тогда: «Заводской наряд обоих полов сходен с русским нарядом, в г. Екатеринбурге употребляемым; да и все его перемены и моды заимствуют прочих заводов жители либо из Екатеринбурга, либо с Невьянского и Нижнетагильского завода, где шить умеют лучшее сего роду платье, также вышивают шелком и золотом ... и распространяются оттуда по всем частным заводам и тамошней наряд с ново вымышленными прикрасами»²⁴.

Еще один интересный факт, связанный с зарплатами, это то, что в ведомости присутствуют почти все члены семьи по отдельности, включая детей, которые ходят в учениках.

заводских людей казенных заводов, но, как мы видим, в частных заводах ситуация была примерно такая же.

ВЕК ДЕВЯТНАДЦАТЫЙ

К 1806 году Якова, которому уже 50 лет, понижают в должности. Он опять копейист в 1-й Казначейской экспедиции Разрядного подворья, «в коем ведутся метрические книги, исполнение по указам от правительства и по повелениям, от Главного правления полученным», с окладом в 30 рублей.

К этому времени его брат Григорий становится «хлебным запасчиком», старший сын Якова, Тимофей – писцом, а 15-летний Козьма Яковлевич числится «до определения в должности». В 1805 году Тимофей женится на дочери служителя завода Евдокии Кашиной²⁶:

«Архангело-Пашийскаго завода дворовый служитель Тимофей Яковлев Баранов того ж завода служителя ж Никифора Кашина з дочерью девкой Евдокией первым браком».

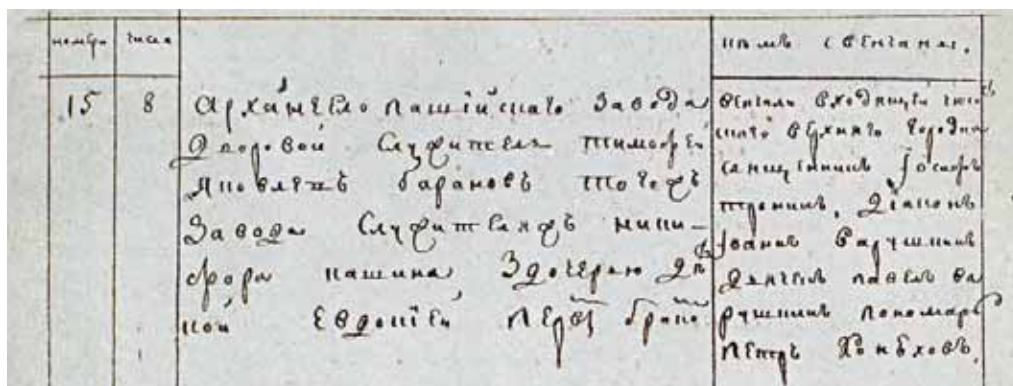

Запись в метрической книге о браке Тимофея Яковлевича Баранова

Где и как жили молодожены, история умалчивает, но на следующий год у него рождается первенец, Павел Тимофеевич Баранов²⁷:

«Пашийскаго завода у служителя Тимофея Баранова сын Павел».

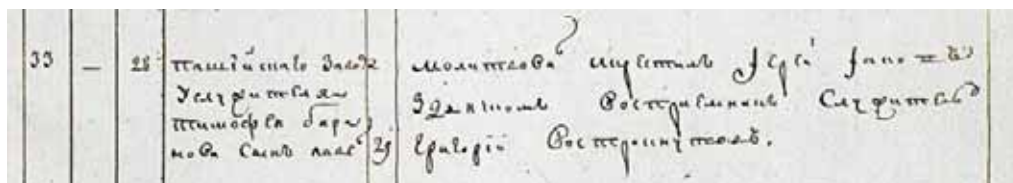

Запись в метрической книге о рождении Павла Тимофеевича Баранова

Яков пишет челобитную князьям Голицыным с просьбой о восстановлении справедливости. Дело в том, что ему обещано было место повытчика в другой экспедиции, но в новом штатном расписании такой должности нет.

«...Того ради Ваших Сиятельств милостивейших государей всенижайше прошу дать благоволено было в разсуждении вышеписанных обстоятельств, по существу моему недостатку и обременения детьми, приказать при упоминаемом разрядном повытье утвердить меня, нижайшего, против прочих повытчиком, равно и жалование положить по тому званию...»²⁸.

Челобитная представляет собой согнутый пополам лист бумаги формата А3, где письмо занимает три из четырех страниц. Целиком оригинальный вид челобитной приведен в Приложении 1, а содержание – в Приложении 2.

Наступил 1815 год. В России позади война с Наполеоном, А.С. Пушкин прочитал Державину свое стихотворение «Воспоминание в Царском Селе». Вышел манифест о присоединении к Империи Российской обширнейшей части Герцогства Варшавского. Наполеон проиграл битву при Ватерлоо и отрекся от престола, первый пароход в России совершил свой первый рейс из Петербурга в Кронштадт. Но в далеком от всех этих событий Архангело-Пашийском заводе жизнь идет своим чередом.

Судя по всему, написанная челобитная поимела действие, так как в 1815 году Яков опять повытчик при «Запасном повытие». В этом году он оставляет работу и уходит на пенсию. Далее, до своей смерти в 1817 году числится пенсионером, получая пенсию 20 рублей.

В том же 1815 году 39-летний Тимофей работает писцом «при материальном повытчике» с окладом 20 рублей, без надежд к повышению. **«К должности хотя и прилежен, но к делам способности**

не имеет» – значит в характеристике. Он уже овдовел и опять женился. У него трое детей: Павел 10-ти лет от первой жены, Анфиса 3-х лет и новорожденный Вениамин.

Младший сын Якова – Иван 25-ти лет работает писцом «при запасном повытии». **«Смирен, прилежания к должности и понятия посредственного»** – значит в характеристике.

В тот же год 42-летний брат Якова Григорий Ефимович делает попытку получить новую должность: **«Обращался при отпуске на Нытвенский завод и Усвенскую пристань чугуна, в поведении и должности исправен»**. К этому времени у него уже четверо детей. Старший, Василий 16 лет **«находится в конторе при переписи дел с посредственным прилежанием»**, Матвей 10 лет **«обучается к письму»**, дочери Татьяна и Ульяна 12 и 9 лет.

Оклады у всех скромные, но к денежному содержанию каждая семья получает еще натурой:

«Муки ржаной – 48 фунтов.

Крупы ячной – 3 фунта.

Соль – 2 фунта».

Попытка сменить место жительства, по-видимому, не удалась, и Григория Ефимовича оставляют на месте, но, в итоге, к 1829 году он уже занимает должность архивариуса с окладом 120 рублей. Тимофей к этому же году все-таки тоже получил повышение и числится старшим писцом с окладом 90 рублей.

Полный «слепок» семьи находится в материалах 8-й ревизии 1834 года Архангело-Пашийского завода князей Голицыных. Она уже упоминалась во второй главе. Это первый найденный документ, где представители семьи записаны с двойной фамилией Вологжениновы и Барановы.

В дальнейшем в 1841 году 64-летний Тимофей Яковлевич Баранов все еще числится в конторе, но **«по старости уже ничем не занимается в конторе»** и выходит на пенсию. В 1847 году он уже 70-летний пенсионер.

Павел, старший сын Тимофея от первого брака, в 1823 году в 16-летнем возрасте был отправлен на обучение все в ту же, как и его дед, главную контору в село Верхние Муллы. После чего и был направлен на работу в Кусье-Александровский завод. Уже в 1826 году он работает там старшим писцом с окладом 72 рубля. Именно он стал родоначальником семейства Барановых, живших в последующие годы в Кусье-Александровском заводе. Хотя и тут не обошлось без за-

гадок, так как после рождения трех детей: Евтропия, Семена, Натальи он, похоже, был возвращен в Архангело-Пашийский завод. Его фамилия находится в «Росписи на должностных служителей по Архангело-Пашийскому заводу 30 июня 1839²⁹». Более того, его следующий сын – Михаил тоже родился в Архангело-Пашийском заводе в 1841 году³⁰ – в графе «родители» значится: **«Сего завода служитель Павел Тимофеев Баранов и законная жена его Евдокия Александрова, оба православного исповедания»**. Крестный отец – брат Павла – Вениамин Тимофеевич.



Запись в метрической книге о рождении Михаила Павловича Баранова

В 1843 году у Павла Тимофеевича рождается очередной сын, но радости это событие не приносит. Сначала, через несколько дней, умирает новорожденный, а вслед за ним умирает и жена Павла – Евдокия. Причина смерти значится: «от родов». Сколько времени живет после этого Павел, неизвестно. По крайней мере, к 1850 году его уже нет в живых, и младший сын Михаил воспитывается в семье его крестного отца – Вениамина Тимофеевича.

Последнее по времени найденное письменное упоминание о семье в Архангело-Пашийском заводе – это материалы последней, перед отменой крепостного права, 10-й ревизии в 1858 году. Мы видим две семьи: Вениамина – младшего сына Тимофея Яковлевича, у которого жена Анна, три сына: Александр, Гаврило, Лев и дочь Анна.

И обширная семья сына Григория Ефимовича – Матвея. У него тоже три сына: Василий, Михайло и Павел и пять дочерей: Софья, Татьяна, Анна, Прасковья и Наталья. Увы, ничего не удалось найти об их дальнейшей судьбе.

РЕВИЗСКАЯ СКАЗКА				РЕВИЗСКАЯ СКАЗКА						
1857 года, Мая 12 дня, По и по всем документам, По и по всем документам, По и по всем документам, По и по всем документам.				1857 года, Мая 12 дня, По и по всем документам, По и по всем документам, По и по всем документам, По и по всем документам.						
Семья		Мужской полъ.	По сколько ревизии состо-ит в семейной ревизии.	По сколько ревизии состо-ит в семейной ревизии.	Семья		Женский полъ.	По сколько ревизии состо-ит в семейной ревизии.	По сколько ревизии состо-ит в семейной ревизии.	
№ ревизии	№ ревизии	<i>С. Баранов</i>	Лета.	Ихъ число.	№ ревизии	№ ревизии	<i>С. Баранов</i>	Съ сколько ревизии.	Лета.	
8.	7.	Великая Маврикия Супруга и домохозяйка Великая Маврикия Амвросия Александро Табрина Анна Великая Маврикия Кристина Павлова	34½	—	42	8.	7.	Великая Маврикия Анна Супруга Анна	—	34½ — — — — — — — — —
9.	8.	Супруга Маврикия Супруга Маврикия Александро	37	—	44½	9.	8.	Супруга Маврикия Анна	—	— — — — — — — — — — —
10.	9.	Амвросия Александро Анна Павлова	43	—	50½	10.	9.	Анна Супруга Супруга Супруга Анна Павлова Анна	—	— — — — — — — — — — — —

Фрагмент ревизской сказки 1858 года Архангело-Пашийского завода

Но это совсем не значит, что фамилия Барановых в Архангело-Пашийском заводе на них закончилась. Иначе откуда в 1930 году в Пашийской школе взялась учительница Евгения Александровна Баранова? Просто в отсутствии прочих документов, метрические книги дают возможность посмотреть место жительства родителей, но никоим образом не позволяют отследить судьбу детей, которые после отмены крепостного права по большей части не были привязаны к месту прежнего проживания.

И СНОВА ЗАВОД

А вот завод продолжал свое существование на прежнем месте. В канун реформы 1861 года скончался владелец завода, действительный статский советник и камергер князь Михаил Александрович Голицын. В наследство вступили его несовершеннолетний сын Сергей и вдова, княгиня Мария Ильинична.

Горный департамент и Уральское горное правление не возражали против передачи заводов несовершеннолетнему Сергею Михайловичу, который с 17 марта 1861 года стал единоличным владельцем завода. Как отметил в своей книге Е. Г. Неклюдов³¹, «его владение уральскими заводами оказалось не только одним из самых длительных (55 лет), но, пожалуй, и одним из самых необычных для того времени. Заводы были сданы князем в аренду иностранной компании. Эта аренда относится к числу немногих примеров успешного управления уральскими заводами».

Надо сказать, что князь, тем не менее, сам оставался главным акционером этой компании, куда кроме него вошли французские предприниматели при участии Лионского банка. Новой компании были нужны и новые технологии, и деньги на их внедрение.

«Особенность договора С.М. Голицына с “французскими капиталистами” заключалась в том, что князь не продавал принадлежавшее ему уральское имение Обществу, а сдавал его в долгосрочную аренду на 36 лет. Поэтому он сохранял за собой владельческие права на заводы и в то же время становился крупнейшим акционером компании»³². Правда, первая попытка оказалась не очень удачной. Русско-французское общество просуществовало недолго, оно обанкротилось вслед за Лионским банком, являвшимся держателем его активов, но вскоре, благодаря усилиям того же Голицына, было преобразовано в «Камское акционерное общество». «Камское общество» успешно продолжило начатую модернизацию своих активов.

В 1888 году, благодаря нововведениям, на Архангело-Пашийском заводе вводится в действие четвертая доменная печь. Производство чугуна существенно увеличивается. Выстраивается производственная цепочка. Чугун идет на передел на вновь построенный компанией Чусовской завод. В 1898 году прокладывается узкоколейная железная дорога до станции Пашия, хотя вместо паровозов тяговой силой на ней какое-то время выступают лошади.

Если в 1910 году графом Строгановым объявляется о полном закрытии Очерекского, Павловского и Кыновского заводов, то «Камское акционерное общество» закончило год с прибылью 489 707 рублей и 41 копеек.

Но революция меняет все. От названия завода и поселка отваливается приставка «Архангело-», завод переходит от красных к белым и обратно, производство встает. В торгово-промышленном справоч-

нике, выпущенном в 1924 году, про завод говорится так: «Пашийский завод. Находится в 8 км от ст. Пашия Горнозаводской линии, Пермской жел. дор. Имеет 4 доменных печи, из которых в настоящее время работает 1. Завод построен для переработки руды своего района, главным образом Зыковского и Сергинского рудников. Имеет подъездные пути. Оборудование доменного цеха хорошее. Требуют капитального ремонта паровое хозяйство, плотина, водопровод и проч. Завод дал чугуна в 1914 г. 33,7 тыс. тонн, в 1922–23 хоз. году 5,3 тыс. тонн. Рабочих в 1911 было 456 чел., не считая лесозаготовок и углежжения, в 1923 г. – 776 чел. и в 1924 г. – 1076 чел. Топливом и рабочей силой завод обеспечен. Чувствуется только некоторый недостаток в высших квалификациях. Входит в Пермский горнозаводский трест. В пятилетний план включен»³³.

Но, несмотря на это, 20 июля 1924 года завод закрывается, прекращается добыча руды на Сергиевском руднике, который уже успели переименовать в Пролетарский, и его затопляют. Через некоторое время завод снова открывается, но он начинает работать на привозном сырье.

В тридцатые годы на Урале открыты месторождения бокситов – алюминиевой руды, но тут она используется не для производства алюминия. С 1936 года на Пашийском заводе началось производство глиноземистого цемента, который характеризуется ускоренным набором прочности, повышенной стойкостью к агрессивным средам и используется в разных сферах – от ликвидации течей в морских судах до изготовления резервуаров, в которых хранится жидкое топливо. Позже появился литейный цех, и в настоящее время завод известен под названием «Пашийский металлургическо-цементный завод».

В 1878 году была сдана в эксплуатацию Уральская горнозаводская железная дорога на участке от Перми до Екатеринбурга. Дорога прошла аккуратно между Архангело-Пашийским и Кусье-Александровскими заводами. В этом месте была построена железнодорожная станция Пашия, деревянное помещение вокзала и несколько жилых домов для работников. Поселок разрастался и стал называться Новопашийский. В советское время здесь был построен большой цементный комбинат, поселок рос и в 1965 году стал городом Горнозаводском – нынешним центром района, куда входят исторические поселки – Пашия и Кусье-Александровский.



Вид на поселок Пашия и завод с горы Канабековка в наши дни



Современный вид на заводской пруд и район «Пихтовка»

ИСТОЧНИКИ

- ¹ ОПИ ГИМ. Ф. 14. Оп. 1. Д. 839.
- ² ОПИ ГИМ. Ф. 14. Оп. 1. Д. 838.
- ³ ОПИ ГИМ. Ф. 14. Оп. 1. Д. 512.
- ⁴ ОПИ ГИМ. Ф. 14. Оп. 1. Д. 839.
- ⁵ ОПИ ГИМ. Ф. 14. Оп. 1. Д. 823.
- ⁶ ОПИ ГИМ. Ф. 14. Оп. 1. Д. 551.
- ⁷ РГАДА. Ф. 1263. Оп. 10, ч. 2. Д. 1208.
- ⁸ *Чагин Г.Н.* Этнокультурная история среднего Урала в конце XVII – первой половине XIX века. Пермь: Издательство Пермского университета, 1995.
- ⁹ ОПИ ГИМ. Ф. 14. Оп. 1. Д. 839.
- ¹⁰ РГАДА. Ф. 1263. Оп. 10. Д. 1637.
- ¹¹ Там же.
- ¹² *Попов Н.С.* Хозяйственное описание Пермской губернии по гражданскому и естественному ее состоянию в отношении к земледелию, многочисленным рудным заводам, промышленности и домоводству, сочиненное по начертанию Императорского Вольного Общества. Пермь: Пермское губернское правление, 1804.
- ¹³ ОПИ ГИМ. Ф. 14. Оп. 1. Д. 823.
- ¹⁴ *Шадрин Б.Г.* У истоков Пермских горных промыслов. Пермь: Ги Ур. отд. РАН, 2017.
- ¹⁵ ОПИ ГИМ. Ф. 14. Оп. 1. Д. 900.
- ¹⁶ *Попов Н.С.* Хозяйственное описание Пермской губернии по гражданскому и естественному ее состоянию в отношении к земледелию, многочисленным рудным заводам, промышленности и домоводству, сочиненное по начертанию Императорского Вольного Общества. Пермь: Пермское губернское правление, 1804.
- ¹⁷ *Металлургия чугуна*, сочинение Валериуса. Переведено и дополнено В. Ковригиным. СПб., 1862.
- ¹⁸ РГАДА. Ф. 1263. Оп. 10. Ч. 2. Д. 1633.
- ¹⁹ ОПИ ГИМ. Ф. 14. Оп. 1. Д. 517.
- ²⁰ РГАДА. Ф. 1263. Оп. 10. Ч. 2. Д. 1627.
- ²¹ РГАДА. Ф. 1263. Оп. 10. Ч. 2. Д. 1615.
- ²² *Попов Н.С.* Хозяйственное описание Пермской губернии по гражданскому и естественному ее состоянию в отношении к земледелию, многочисленным рудным заводам, промышленности и домоводству, сочиненное по начертанию Императорского Вольного Общества. Пермь: Пермское губернское правление, 1804.
- ²³ Там же.
- ²⁴ Там же.
- ²⁵ *Материалы для географии и статистики России, собранные офицерами Генерального Штаба. Пермская губерния, часть II.* Составил Генерального Штаба подполковник Х. Мозель. СПб., 1864.
- ²⁶ ГАПК. Ф. 37. Оп. 1. Д. 14.
- ²⁷ ГАПК. Ф. 37. Оп. 1. Д. 16.
- ²⁸ РГАДА. Ф. 1263. Оп. 10. Ч. 2. Д. 1655.
- ²⁹ РГАДА. Ф. 1263. Оп. 10. Ч. 2. Д. 1723.
- ³⁰ ГАПК. Ф. 37. Оп. 1. Д. 120.
- ³¹ *Неклюдов Е.Г.* Уральские заводчики во второй половине XIX – начале XX века: владельцы и владения. Екатеринбург, 2013.
- ³² Там же.
- ³³ *Уральский торгово-промышленный справочник.* 1924 г. Пермь: Издание ред. газ. «Звезда».



Где не жить – везде служить.

КУСЬЕ- АЛЕКСАНДРОВСКИЙ ЗАВОД



Водна тысяча восемьсот каком-то году
на работу в Кусье-Александровский
завод прибыл холостой писарь Павел
Тимофеевич Баранов.



ЕЩЕ НЕМНОГО О ПАВЛЕ ТИМОФЕЕВИЧЕ

В 1823 году, будучи еще совсем молодым человеком семнадцати лет, он был отправлен на учебу в центральную контору князей Голицыных в селе Верхние Мулы. А вот уже в 1826 году мы видим его в списке служащих Кусье-Александровского завода.

Надо сказать, что Кусье-Александровский завод находился не очень далеко от Архангело-Пашийского. Всего-то двадцать километров по дороге, протяженность которой вряд ли изменилась за последние двести пятьдесят лет. До открытия в 1838 году своей церкви жители завода были вынуждены на свадьбы, крещение детей и другие церковные мероприятия ездить в церковь Архангело-Пашийского завода.

Поэтому и венчался Павел там в 1831 году с дочерью пашийского служителя Евдокией Александровной Рябовой. Судя по всему, внучкой «словесной грамоте учителя» Архангело-Пашийской школы Петра Рябова¹:

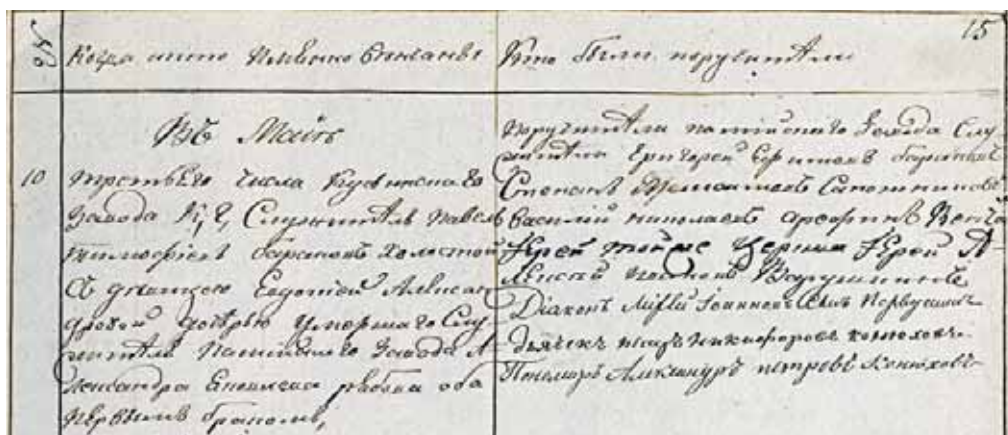

Фрагмент записи в метрической книге о браке Павла Тимофеевича Баранова

«Когда и кто именно венчаны: в мае третьего числа Кузьинского завода К.Г.¹ служитель Павел Тимофеев Баранов, холостой, с девицей Евдокией Александровой, дочерью умершаго служителя Пашийского завода Александра Яковлева Рябова, оба первым браком».

В поручителях у него был брат его деда – Григорий Ефимович Баранов, все еще живущий в Архангело-Пашийском заводе. Живут молодожены в Кусье-Александровском заводе, где у них и рождаются дочь Наталья в 1834 году и двое сыновей: Евтропий в 1832 году и Семён в 1835 году²:

«В феврале, первого числа, Кузьинского завода князя Голицына у служителя Павла Тимофеева Баранова и законной жены его Евдокии Александровны родился сын Симеон. Восприемник того ж завода служитель Александр Парфенов Костарев».

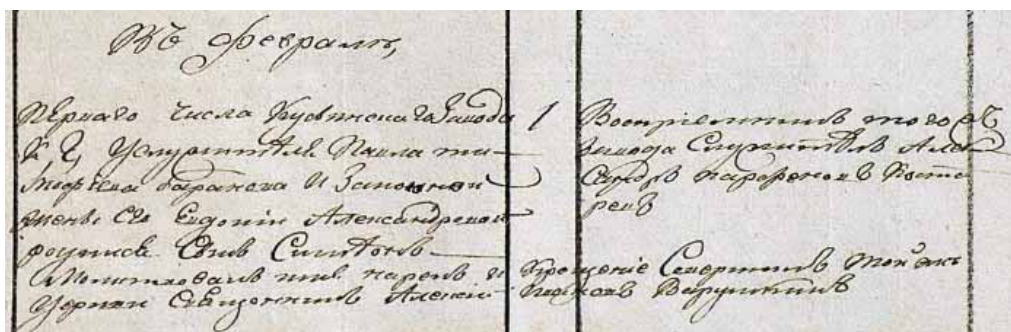

Фрагмент записи в метрической книге о рождении Семена Павловича Баранова

После чего, как уже было сказано, Павла возвращают на Архангело-Пашийский завод. В 1841 году в ведомости Пашийского завода находится загадочная запись: «В течение 1841 года жалования прибавлено: выбывшим в ремесленники Павлу Баранову из 50 – 12 рублей». Можно предположить, что Павел по каким-то причинам оставил свой служительский пост. А вот что такое ремесленник? Если бы он перешел работать на завод, он бы звался мастеровым. В любом случае вряд ли в этом была его воля.

¹ Князя Голицына.

Крепостное право еще не отменили, поэтому в такой перемене мест, а возможно, и статуса не было ничего удивительного. Удивительней то, что его дети или остались жить в Кусье-Александровском заводе, или опять были переведены туда по достижении определенного возраста в ту его часть, что принадлежала все тем же князьям Голицыным. И нам есть повод поговорить про сам завод.

КУСЬЕ-АЛЕКСАНДРОВСКИЙ ЗАВОД

Кусье-Александровский завод был старше Архангело-Пашийского. Его заложил еще Александр Строганов в 1751 году. Собственно, и название завода было получено соединением имени Александра с названием речки Кусьи, дававшей заводу энергиюⁱ.

Завод располагался в месте впадения Кусьи в речку Койвуⁱⁱ, которая, в свою очередь, была притоком реки Чусовой. Как и принято было на Урале, название поселения ничем не отличалось от названия «градообразующего предприятия». И если в наше время от завода остались практически одни воспоминания, то и название поселка потеряло приставку «завод» и называется «Кусье-Александровский». После смерти Александра Строганова завод постигла судьба части других имений – он достался трем наследницам – вдове и двум дочерям. Долю вдовы вскоре после ее смерти также поделили дочери, после чего завод в течение больше чем ста лет был разделен между двумя владельцами – Голицыными, потомками Анны (Строгановой) Голицыной и потомками Варвары (Строгановой) Шаховской. В отличие от Голицыных, наследовавших свою часть по мужской линии, наследование Шаховских было по женской линии, и фамилия владелицы менялись по мере очередного замужества внучки Варвары Строгановой, тоже Варвары. Шаховская – Шувалова – Полье – Бутеро-Родали, пока к 1864 году по раздельному акту не отошел к ее младшему сыну Петру Павловичу Шувалову.

После раздела завод работал посменно – сутки рабочими Голицыных, затем сутки рабочими Шаховских. Наконец, после постройки в 1810 году второй доменной печи, развитие каждой части завода

ⁱ Для приведения в действие всех заводских механизмов использовалась энергия падающей воды.

ⁱⁱ Койва – название образовано от коми-пермяцкого «кой» – «брызги» и «ва» – «вода».

происходило параллельно. Но поселок фактически оставался разделенным на две части. «Граница между владениями проходила от устья реки Кусья по реке до плотины (ныне здесь подвесной мост через пруд), далее пересекала пруд к устью реки Утянка так, что часть пруда от Утянки до верховья и нынешний район поселка Запруд принадлежали Голицыным, а Гребешок и Зарека – Шаховским»³.

Каждый из владельцев имел и свою социальную структуру – больницу, школу. «В заводе находятся: православная церковь, госпиталь князя Голицына на 12 кроватей, аптека и школа, в которой обучаются 16 мальчиков, из числа людей княгини Бутера. По владению же князя Голицына школ нет, а желающим учиться предоставлено право отправляться для этого в Нытвенский и Архангело-Пашийский заводы. Некоторые же родители обучают детей в самом заводе»⁴.

Но вскоре на заводе появляется приходское училище. Оно появилось благодаря усилиям заводского священника отца Порфирия Ипполитовича Славина, «который вознамѣрился устроить училище, видя въ мѣстныхъ жителяхъ стремленіе къ грамотности. Одинъ изъ управителей, съ части графа Шувалова, г. Носковъ, далъ помѣщеніе въ свободномъ господскомъ флигелѣ, а другой, съ части князя Голицына, г. Рябовъ, снабдилъ училище столами и всѣми учебными принадлежностями, и даже принялъ на себя званіе почетнаго блюстителя юнаго училища, съ ежегоднымъ взносомъ по 25 р. сер. на содержаніе училища»⁵.

Славин не только устроил училище, но на первых порах являлся и его единственным преподавателем, не получая за свои труды ни копейки. «На помощь ему явился одинъ изъ служащихъ завода, съ части князя Голицына, П.П. Денисовъ, который тоже согласился безвозмездно заниматься въ училищѣ въ званіи учителя. Домъ, въ которомъ помѣщалось училище, въ послѣдствіи оказался малопомѣстительнымъ, почему управитель завода П.А. Пупышовъ перевелъ училище въ одну половину дома, занимаемого конторою. Въ этомъ удобномъ и тепломъ помѣщеніи училище находилось до 1871 г.»⁶

Своей церкви на заводе тоже долгое время не было и население вынуждено было использовать церковь Архангело-Пашийского завода¹. А это ни много, ни мало двадцать верст в одну сторону. Своя первая, деревянная церковь появилась только в 1838 году старани-

¹ А вот к какому приходу были приписаны жители до строительства церкви в Архангело-Пашийском заводе, на данный момент обнаружить не удалось.

ями обоих владельцев завода. А в 1843 году была выстроена каменная Богородице-Казанская церковь. Но содержание церкви, судя по всему, оставалось за Голицыными. Об этом свидетельствует обращение мастеровых завода графу Шувалову в 1874 году после того, как Голицын продал ему свою часть завода⁷. В письме они просят продолжить финансирование содержания церковных служителей во избежание закрытия церкви.

Здание церкви дожило и до наших дней, правда, в очень урезанном виде. За годы советской власти церковь лишилась куполов и колокольни и больше похожа на светское здание. В советское время в здании располагались и контора «Уралалмаза», и отделение больницы, и амбулатория. От старого убранства осталась только чугунная церковная ограда и у входа в церковь памятная чугунная доска с датами закладки, постройки и освящения церкви. А еще чугунные плиты пола. Увидеть их или точно такие же плиты можно в Пашие, где они нынче украшают крыльцо заводоуправления Пашийского завода. Тем не менее, в настоящее время, начиная с 1997 года, это по-прежнему церковь, теперь она называется Свято-Троицкой.



*Богородице-Казанская церковь
Кусье-Александровского завода*



*Плита с датами закладки
Богородице-Казанской церкви*



*Свято-Троицкая церковь
Кусье Александровского в наши дни*

В 1864 году Х. Мозель так описывал завод: «В настоящее время заводское производство Кусье-Александровского завода заключается в выплавке чугуна и выделке разных сортов железа ... По владению князя Голицына, выделяемый чугун отправляется весною, в коломенках, в Нытвенский завод, на передел в железо, а железо – на Нижегородскую ярмарку ... В 1860 году выделано на заводе чугуна 198 315 пудов. Железа 13 681 пуд»⁸.

С 1861 года, после отмены крепостного права, изменились отношения мастеровых с заводскими управителями. В документе под названием «Условие, определяющее права и обязанности мастеровых на горных заводах и соляных промыслах князя С.М. Голицына» был прописан новый порядок, основанный на дополнительных правилах, высочайше утвержденных 19 февраля 1861 года⁹.

Порядок определял достаточно кабальные условия, вот основные из них:

После окончания обязательного срока службы¹ должен был быть заключен контракт на срок не более 3 лет. Работники делились на мастеровых, подмастерьев и рабочих. Контракт заключался с работниками не моложе 18 и не старше 50. После 50 можно было наниматься в караульные (сторожа).

Рабочие должны были согласиться с предложенной по контракту платой без возможности ее обсуждения. В случае несогласия с предложенной зарплатой заводоуправление предлагало занять должность другому. Как запасной вариант предусматривалась крайняя мера: «если других не набрать, завод закрывается».

Подписанный контракт учитывался волостным правлением и записывался в специальную книгу. В контракте прописывалось, что рабочие не могут отказаться от работ до истечения контракта, а заводоуправление имеет право прекратить контракт в случае «дурного поведения» или преступления. Естественно, «дурное поведение» могло трактоваться очень широко.

Также предусматривалось, что в случае остановки работы завода по техническим причинам (кончилась вода в пруде, поломка механизма) мастеровые и рабочие или увольняются, или переводятся на другие нижеоплачиваемые неквалифицированные работы с оплатой ее по расценкам этих работ.

¹ Имеется в виду выход из крепостной зависимости.

Социальный пакет состоял из двух пунктов:

- Получившие увечья на производстве лечатся бесплатно до выздоровления.
- Заболевшие лечатся бесплатно 30 дней, а далее за свой счет.

После отмены крепостного права Кусье-Александровский завод недолго оставался разделенным. 16 марта 1873 года Пермский уездный суд утвердил «полюбовный договор» Шуваловых с С.М. Голицыным от 16 октября 1869 года. Целью раздела, как следует из постановления суда, было обеспечение для Шуваловых возможности работы Кусье-Александровского завода и охранение месторождения Куртымских рудников, а для С.М. Голицына – приобретение к Архангело-Пашийскому заводу близлежащих частей Кусьинской дачи. Указ Пермского губернского правления о начале размежевания заводских дач последовал 31 мая, а Уральское горное правление было уведомлено, что с 1 апреля Кусье-Александровский завод перешел во владение Шуваловых¹⁰. И дальнейшая история завода продолжается уже в составе Лысьвенского горного округа графа Шувалова.

ЕВТРОПИЙ И СЕМЕН

Каким образом старшие сыновья Павла оказываются опять на Кусье-Александровском заводе, неизвестно, однако в 1848 году Евтропий, которому уже семнадцать лет, начинает свой трудовой путь, как его отец, дед и прадед, писцом. Его послужной список находится в «Материалах о служителях Кусье-Александровского завода»¹¹:

«Роспись на должности 1848 год: младший писец Евтропий Баранов...»

Ведомость по служителям на май 1848: писец Евтропий Павлов Баранов 17 лет, в первом повытие...

Ведомость по служителям на ноябрь 1853 : писец в госпитале Евтропий Павлов Баранов».

Младший брат Семен в том же документе в 1853 году значится как ученик штейгераⁱ – случается очередной поворот в роде деятель-

ⁱ Бригадир в горном деле – горный мастер.

ности членов семьи. Как будет видно дальше, это станет профессией как минимум двоих его детей.

Семен попадает в 10-й рекрутский набор, но, к счастью для себя и будущих потомков, он был забракован 11 февраля 1854 года. **«Забраковано Рекрутским присутствием и обращено из Кузьинского завода: ... Семен Павлов Баранов 18 лет, озатысленⁱ за молодостью лет и слабым сложением»¹²**. Наверное, он правильно исполнил старинный обряд:

«Пермяк, выбранный обществом в рекруты, выходит из земской избы задом и ухватившись в дверях руками за верхний косяк, старается отгрызть маленькую щепочку. Тоже самое повторяется и дома, когда он должен отправляться в рекрутское присутствие, и если ему это удастся, то он уверен, что его не примут на военную службу»¹³.

Евтропий умирает в молодом возрасте, и в материалах последней, проводимой накануне отмены крепостного права в 1858 году ревизии населения князя Голицына в Кусье-Александровском заводе, находится запись о братьях, где Семен даже не удостоился отдельной записи, а числится как брат умершего в 1855 году Евтропия. На момент ревизии ему было 22 с половиной года.

В 1860 году Семен женится на Екатерине Колыхматовой, дочери служителя Кусье-Александровского завода¹⁴:

«Той же частиⁱⁱ служитель Семен Павлов Баранов, православного исповедания, первым браком, 25 (лет) (и) той же части служительская дочь Екатерина Семеновна Колыхматова, православного исповедания, первым браком, 26 (лет)».

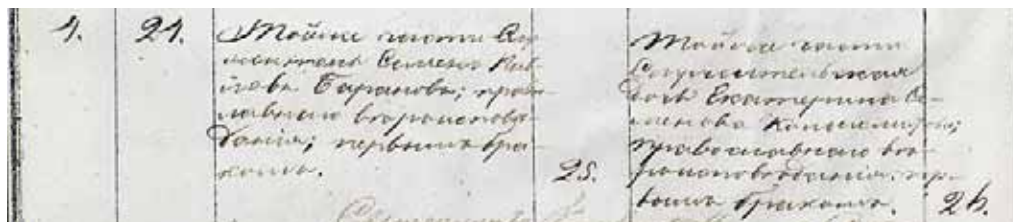

Фрагмент записи в метрической книге о браке Семена Павловича Баранова

ⁱ Слово написано в документе достаточно четко – что оно обозначает, узнать не удалось.

ⁱⁱ Имеется в виду Кусье-Александровского завода.

Судя по всему, жену свою он знал еще с детских лет. Можно сказать, в один детский садик ходили. В ведомости на получение довольствия по Кусье-Александровскому заводу¹⁵ от 1836 года числятся:

**«Александр Семенович Колыхматов 3 года
Наталья Павловна Баранова 3 года
Катерина Семеновна Колыхматова 3 года
Евтропий Павлов Баранов 5 лет».**

Как и во всех семьях того времени, жены мастеровых не работали, а занимались в основном детьми и домашним хозяйством. «Главная забота жены состоит в том, чтобы готовить пищу, припасать, шить и мыть белье, как для мужа, так и для себя и всех домашних, ходить за скотом, работать в огороде, прясть нитки, ткать холст и прочее»¹⁶.

На сегодняшний день не осталось никаких подробностей, рассказывающих о жизни Семена и Евтропия в это время, но сохранились ряд письменных источников, рассказывающих о жизни и быте горнозаводского населения в шестидесятые годы XIX века вообще. К ним и обратимся. В основном, это издание «Материалы для географии и статистики России», собранные офицером Генерального Штаба Х. Мозелем¹⁷.

По-прежнему, существенный вклад в пропитание мастеровых завода вносит свой огород. «Редкий хозяин, как в деревнях, так и в городах, не имеет своего огорода; вообще здесь возделывают овощи наиболее употребительные в хозяйстве, как-то: картофель, капусту, свеклу, лук, чеснок, морковь, редьку, а местами огурцы и тыкву»¹⁸.

На самом деле в этом мало что изменилось за прошедшие с 1805 года шестьдесят лет. Единственное изменение — это то, что картофель стал играть значительную роль среди выращиваемых культур. И использование его было уже очень разнообразным:

«Также употребляли печеный и вареный картофель, который ѣли съ хлѣбомъ, а холодный употребляли въ похлебкѣ съ квасомъ, примѣшивая въ нее капусту или огурцы; иногда картофель жарили на постномъ или скоромномъ маслѣ и приготавливали изъ него, въ видѣ лакомага завтрака, такъ называемые въ простонародьи “кулики” (ватрушки) и шаньги въ пшеничномъ тѣстѣ. Также изъ картофеля получали въ небольшомъ количествѣ муку (крахмалъ) и употребляли ее для киселя, съ прихлебкою молока»¹⁹.

Кто не смог его вырастить, тот вынужден был покупать. Цена за ведро картофеля составляла от 5 до 10 копеек. А вот сахар приходилось покупать в любом случае. Он привозился из Петербурга и поступал в продажу с Ирбитской ярмарки от 10 до 12 рублей за пуд. Нет смысла перечислять цены на все продукты, но для их понимания стоит отметить, что по владению князя Голицына мастера на заводе в эти годы получали 25–26 рублей, рабочие – 19–20 рублей в год. Кроме этого, провиант натурою, на женатого по 4 пуда в месяц и дрова 5–10 сажень в год. Зарплата служителей была существенно выше. Так, в штатном расписании завода за 1853 год²⁰ находим: «Писцам старшим – оклад 150 рублей, муки на сумму 68,75 рублей и ½ копейки¹, крупы на сумму 6,61 рублей и соли на сумму 5,22 рубля».

Да и быт служителей в это время уже несколько отличался от быта мастеровых.

«Заводские служители, занимающие разные должности по управлению, весьма мало разнятся от среднего городского сословия небогатых чиновников или купцов. Большая часть их бреют бороды и носят обыкновенное городское платье. Дома их всегда отличаются как по величине, так и по устройству и внутренней обстановке от домов мастеровых и рабочих. Внутренность дома разделяется на две, три и более комнат, из которых всегда найдется одна почище, для приема гостей, Мебель тоже употребляется городская, как-то: стулья, креслы, диваны, зеркала и проч. Жены и дочери тоже не отстают от мужчин в этом отношении и стараются походить на городских дам»²¹.

Быт мастеровых, в свою очередь, в лучшую сторону отличался от быта крестьян.

«Заводские мастеровые составляют нечто среднее между городским и сельским населением. Мужчины носят по праздникам кафтаны или сюртуки из тонкого сукна, или добросуконные, как они говорят, также галстухи, жилеты и брюки, поверх которых выставляют рубаху, обыкновенно ситцевую, красного или розового цвета. Жены и дочери их одеваются почти так же, как и мещанки, но довольно щеголевато, особен-

¹ Полкопейки по тем временам – тоже деньги.

но по праздникам. Дома мастеровых почти все имеют одинаковую форму и состоят из избы и одной или двух горниц, или просто двух изб, разделенных сенями»²².

Но развлечения молодежи, да и всего заводского населения практически не отличались.

«На вечерки или вечеринки собираются девушки и молодые парни поиграть в разные вечерочные игры. Девушек угощают чаем. После угощения девушки начинают играть кругом, т.е. становятся в кружок, ходят и поют разные хороводные песни. Между тем начинают собираться молодые парни; из них кто-нибудь приносит с собой музыку, т.е. балалайку, бандуру, гармонию или скрипку. Музыкант начинает играть, в то же время парень побойчее других подходит к девушкам, берет двух из них и начинает плясать тройку. Пляшут иногда в одну пару, а иногда и в три пары ... Христов день или Пасха празднуется повсеместно одинаково. Увеселение же состоит в качании на качелях, которые устанавливают на огородных воротах. По окончании Светлой недели качели снимаются и уже не устанавливаются до следующей Пасхи»²³.

Нет смысла описывать здесь все существовавшие в то время обычаи и обряды, но несколько особенно интересно выглядящих в наше время свадебных обычаев хочется упомянуть:

«Просватание бывает обыкновенно вечером и потому, потолковавши о начинаемом деле, садятся ужинать. К ужину в этих случаях подают обыкновенно пельмени, а жених привозит с собой вино, которым и угощает родственников невесты. Девушки все это время поют свадебные песни. После просватания, до самой свадьбы, невеста с своими подругами посещает родственников и знакомых, которые угощают ее пельменями. Поэтому говорят обыкновенно, что невеста ходит есть пельмени ... Накануне свадьбы бывает обручение. Все отправляются в дом невесты, которая сидит в кути¹ с подругами и поет жалобным голосом. Родственники ее в ответ тоже поют свои песни ... Особых свадебных костюмов здесь не употребляют. Вообще свадьбы празднуются со всевозможной торжественно-

¹ Женский угол в избе, место перед печкой.

стью, причем не жалея расходов. Иной на свадьбу издерживает больше, чем в два-три года последующей семейной жизни»²⁴.

Речь тоже немного отличалась от современной. Трудно сказать, в каком виде существовал тогда нынешний уральский говор, но произношение ряда слов несколько отличалось от современного, да и слова употреблялись другие:

«Вмѣсто буквѣ ч употребляютъ ц и наоборот. Напримѣръ: “порца, вецеринка, о цемъ, цево” и “пословича, сестрича, кобылича, жеребечъ, дѣвича, улича, вѣнечъ”. Вмѣсто о употребляютъ у: “сусѣдъ”.

Прошедшее время выражаютъ такъ: онолдысь, коеводни, восетъ; также употребляютъ въ разговорахъ рѣчи: вонде (тамъ), лико (смотри), батя (другъ), куда ползалъ (ходилъ), кондовый (крѣпкій)»²⁵.

Но вернемся к детям Павла. Как уже было написано выше, Евтропий умирает молодым в апреле 1855 года. «От горячки», так записана причина смерти в церковной книге²⁶. Семен же обрастает многочисленным потомством. Тут очень уместна цитата из заметок Ивана Вологодинаⁱ, описывающего жизнь горнозаводского населения накануне отмены крепостного права.

«Чадородіе имѣютъ вообще большое противъ жителей прочихъ губерній Россіи. Въ младенчествѣ страдаютъ часто поносомъ, а при возмужалости подвергаются горячкамъ, лихорадкамъ, особенно въ заводскихъ селеніяхъ, стоящихъ на низменной сырой мѣстности»²⁷.

Действительно, медицина в то время не отличалась большими успехами, а набор болезней частично обуславливался и местом проживания, и условиями труда, и отсутствием гигиены. При заводах были и больницы, и лекари, но их явно не хватало, в ход шли народные средства и заговоры, как например:

«Исцѣлите четыре евангелиста раба божія отъ иродовыхъ дочерей: Кашлеи, Душлеи, Сонлеи, Сипеи, Зублеи, Тяглеи, Давлеи, Харлеи, Желтеи, Укуши и Стяглеи»ⁱⁱ.

ⁱ Тезка и однофамилец, никакого отношения к Вологодинам из Чусовских городков не имеет.

ⁱⁱ Кашляя – простой бронхиальный кашель, Душляя – одышка, Сонляя – коматозное бессознательное состояние при страданиях мозга, Сипейя – сифилис, изменяющий акцент в голосе,

Да и сами названия болезней, очень меткие, но вызывающие улыбку у современного читателя:

«Знобиха, Ломиха, Томиха, Пухота, Сухота, Горькота, Нескрепа (поносъ), Сѣкея (ревматизмъ поясницы и суставовъ), Огненная (горячка), Желѣзная (неподдающаяся лѣченію при неподвижности больнаго) и Смертно-здравная (съ исходомъ въ смерть)».

Тем не менее, какое-то время все эти напасти обходят Семена стороной. В 1860 году в семье рождается первенец – Александр²⁸, родители его: **«Той же части служитель Семен Павлов Баранов и законная жена его Екатерина Семенова; православного исповедания».**

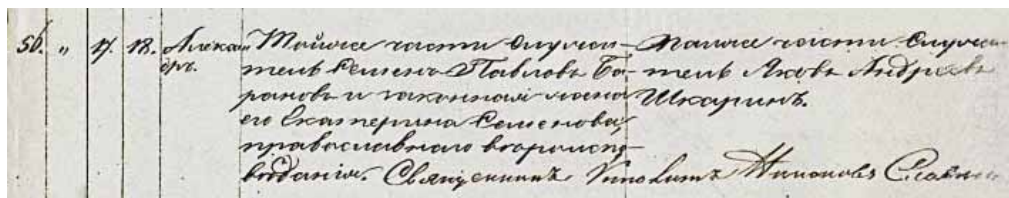

Фрагмент записи из метрической книги за 1860 год
о рождении Александра Семеновича Баранова

Это единственный его ребенок, который родился при крепостном праве. Семен записан как «служитель той же части» – ссылка на предыдущую запись о принадлежности к крепостным князя Голицына. Родственников рядом нет, поэтому восприемником выступает, очевидно, один из друзей Семена, тоже служитель, Яков Андреев Шкарин.

Затем рождаются сыновья Филипп и Лев в 1864, Федор в 1870, Павел в 1872, Иван в 1874, дочери Феоктиста и Александра. Умер Семен тоже достаточно молодым, в 1880 году, 45 лет от роду и тоже, как и его брат, «от горячки»²⁹. А вот жена его Екатерина Семеновна дожила до 1900 года, успев повидать и понянчить множество внуков и внучек³⁰.

Увы, до обидного мало удалось найти информации про Семена. А он, прожив не очень долгую жизнь, после отмены крепостного права обрел свободу, стал отцом как минимум восьми детей и сумел, дав начальное образование, всех их вывести «в люди».

Пухлея – водянка, Зублея – мучительная зубная боль, Тяглея – рвота, Давлея – страдания желудка, Харлея – чахотка, Желтея – желтуха, Укуша – укушение змеями и бешеными собаками, Стяглея – судороги при всевозможных заболеваниях.

ДЕТИ СЕМЕНА В ЛЫСЬВЕНСКОМ ГОРНОМ ОКРУГЕ

Как уже говорилось, в 1871 году Кусье-Александровский завод стал полностью владением графа Петра Павловича Шувалова и вошел в состав Лысьвенского горного округа, куда кроме Лысьвенского и Кусье-Александровского входили также Бисерский и Теплогорский заводы и Крестовоздвиженские золотые и платиновые промыслы. Округ вытянулся от юго-восточной точки – завода Лысьвы широкой полосой на северо-запад до Крестовоздвиженских промыслов и дальше на север. Крепостное право уже закончилось, и все бывшие крепостные трудились на заводах как вольнонаемные. Но тем не менее судьбы всех потомков Семена были неразрывно связаны с Лысьвенским округом. Округ развивался. «В 1884 г. в Бисерской даче был пущен новый Теплогорский чугуноплавильный завод, стимулировавший развитие железоделательного производства в Лысьвенском округе. Постепенно выплавку чугуна в округе довели до 1,6 млн пуд., что превысило и без того высокие параметры реконструкции, запланированные владельцем. На большее, видимо, у него не хватило ни сил, ни средств»³¹, но это оценка уже современного исследователя.

В 1895 году 76-летний П.П. Шувалов передал управление имениями сыну – генерал-майору Павлу Петровичу Шувалову. Тот вышел в отставку и полностью посвятил себя управлению Пермским горнозаводским имением. За годы своего недолгого управления, до своей смерти в 1902 году, Павел Шувалов проявил себя рачительным хозяином и существенно улучшил как общее состояние предприятий округа, так и положение его работников. В Лысьве даже был воздвигнут памятник ему от благодарных заводчан. В годы советской власти его на постаменте заменил Ленин, но к настоящему времени статус-кво восстановлен и на пьедестале мы снова видим Павла Шувалова, по-хозяйски смотрящего в сторону завода.

После смерти старого графа Петра Шувалова в 1900 году, чтобы избежать ряда проблем в связи с делением наследства, Лысьвенский горный округ преобразуется в акционерное общество, владельцами которого были многочисленные наследники, под управлением все

того же Павла Шувалова. Это позволило достаточно гладко продолжить управление округом и после его смерти в 1902 году.

Основной товар Лысьвенских заводов в XX веке – это кровельное железо, получаемое, в свою очередь, переработкой чугуна с Бисерского, Теплогорского и Кусье-Александровского заводов. Железо, клейменное фирменным знаком – единорогом, взятым с фамильного герба Шуваловых, пользовалось заслуженным спросом за свое качество, шло в том числе и на экспорт. Производство его увеличилось с 322 733 пудов в 1895 году до 2 245 446 пудов в 1907 году.



*Восстановленный памятник
П.П. Шувалову в Лысьве*

«Были расширены крупносортный прокатный и листокаточный цеха, построены жестекатальный, лудильный и цинковальный цеха, начала действовать крупная электростанция. В 1908 г. устроили фабрику для производства бытовых предметов из железа. Несмотря на кризис Уральской горнозаводской промышленности, случившийся в начале XX века, вызванный острой конкуренцией с вновь построенными современными заводами Юга России, к 1912 г. Лысьвенский и Теплогорский заводы по оценке специалистов вошли в число наиболее доходных из всех уральских предприятий»³².

Иллюстрацией может послужить рекламная листовка завода, опубликованная в «Адрес-календаре Пермской губернии» за 1912 год. Хотя... реклама немного лукава. Дело в том, что медаль Парижской выставки 1900 года действительно была, а вот за что? Документов, доказывающих, что награда была именно за кровельное железо, не обнаружено, а есть мнение, что получена она была за представленные на выставке платину и алмазы.

Лысьвенскій Горный Округъ
НА СЛѢДНИКОВЪ
Графа П. П. Шувалова
 Пермской губерніи и уѣзда.

Высшая награда и ЗОЛОТАЯ медаль на Парижской выставкѣ 1900 года.		Большая ЗОЛОТАЯ медаль на С.-Петербургской международной выставкѣ 1908 года.
--	---	--

Фабричная марка.

Большая **ЗОЛОТАЯ** медаль на XII выставкѣ сельскаго хозяйства и промышленности въ Ростовѣ на Дону 1908 г.

Кровельное черное желѣзо всякихъ развѣсовъ, плоское и гофриров.

Черная жестъ русскихъ и английскихъ размѣровъ и всякихъ развѣсовъ.

Бѣлая жестъ русскихъ и английскихъ размѣровъ и всякихъ развѣсовъ.

Оцинкованное желѣзо всякихъ развѣсовъ плоское и гофрирован.

МЕТАЛЛИЧЕСКАЯ ЦѢЛНОТЯНУТАЯ И ФАЛЬЦОВАНАЯ ПОСУДА разнообразнѣйшаго ассортимента окрашенная, дуговая и оцинкованная.

Главное Правленіе: С.-Петербургъ, Фонтанка 21.
 Для телегр.: Петербургъ—Лысьвенскій.

Правленіе заводовъ: Лысьвенскій заводъ, Лысьвенская почтово-телегр. контора Пермской губ.
 Для телег.: Лысьва, Правленіе Шувалова.

ПРЕДСТАВИТЕЛЬСТВО:

КОММЕРЧЕСКІЙ ОТДѢЛЪ Главной Конторы М-ковъ Графа П. П. Шувалова, Москва, Мясницкая у., д. М-ковъ М. С. Кузнецова.
 Для телеграммъ: Москва—Лысьвенскій.

АГЕНТСТВО Коммерческаго Отдѣла—въ Екатеринбургѣ, Покровский проспектъ, д. Сяно.

Представительство по кровельному черному желѣзу:
 Акціонерное Общество „КРОВЛЯ“. Правленіе Спб., Морская, 29.

Реклама Лысьвенского горного округа из адрес-календаря Пермской губернии за 1912 год

Уже в 1896 году все заводы, главнейшие рудники, прииски и пристань Лысьвенского горного округа графа Шувалова, в состав которого входил и Кусье-Александровский завод, были соединены между собой и с железнодорожными станциями телефонной линией, общая протяженность которой превышала 200 верст.

Кусье-Александровский завод хоть и вошел в состав Лысьвенского округа, но его производственная мощность в конце XIX века по-прежнему обеспечивалась двумя старыми домнами и соответственно устаревающими технологиями – воздух подавался с помощью «водяных старинного устройства мехов», не был обустроен отвод газов. Тем не менее за год эти две домны производили до 400 тысяч пудов чугуна. Руда поступала с Куртымского рудника, вручную дробилась и без предварительного обжига отправлялась в домну. Для выплавки чугуна, кроме руды необходимы еще два ингредиента: уголь, при горении которого поддерживалась необходимая температура, и известняк, используемый как флюс – для цементирования и удаления шлаков и вредных примесей. Известняк добывался в карьере в полуверсте от завода, а вот уголь использовался древесный. Тот самый, что в наше время продают в пакетах для приготовления шашлыков, только требовалось его огромное количество – по весу всего лишь в два раза легче, чем вес засыпаемой руды, но по объему гораздо больше.

Естественно, к этому времени уже была известна технология выплавки металла с каменным углем, дающим более высокие температуры и упрощающим общий производственный процесс. И запасы каменного угля на Урале были разведаны, но... «Как известно, чугун, выплавленный на древесном угле, превосходит по своим качествам чугун, произведенный на минеральном топливе. Благодаря Уралу, Россия имеет чугун лучший в мире», – писал в 1896 году Иван Стрижев в своей брошюре об Уральских горных заводах.

Поэтому на Кусье-Александровском заводе уголь производили самостоятельно. Главными породами в заводской дачеⁱ были ель, береза и осина, произраставшие как отдельно, так и в смешанном лесу, также с примесями пихты и липы, но уголь получали, пережигая елово-пихтовые (82%) и березовые (18%) дрова, бревна для которых заготавливались в лесных угодьях округа, а летом сплавлялись по речке Койве и ее притокам – Кусье, Белой, Тырыме (Черному, Белому и Большому)

ⁱ Заводская дача – это все земли и леса вокруг завода, ему принадлежащие.

и другим поменьше. Общая длинна сплава составляла более 158 верст. Лес рубили с весны по осень. Зимой подвозили на санях срубленные бревна на берег реки, к ним добавлялись бревна, срубленные весной. Потом бревна просто спихивались в воду и плыли по течению. Специальная бригада шла следом по берегу реки и разбирала случающиеся завалы. Около завода речку перегораживали рядом свай, устраивая «запань», где и вытаскивали бревна на берег. Часть бревен в районах, где не было рядом реки, на санях везли непосредственно на завод. Все это позволяло сосредоточить весь процесс углежжения в непосредственной близости от завода. Большая часть угля получалась более современным и производительным на тот момент печным способом с использованием 84 печей и лишь 10% по старинке, в «кабанах». Кабаном называлась поленница, накрытая дерном, в которой дрова, тлея, превращались в уголь. Пережженный уголь хранился в двух сараях впечатляющего размера – они вмещали до 11 тысяч коробов, что равняется примерно 22 тысячам кубических метров угля.

История и причины изменения технологии приготовления угля описаны в книге «План хозяйства на Кусье-Александровскую лесную дачу³³». Интересно, что основной производственной единицей в процессе была семья:



Углежжение на реке Койва

«Возникновение приготовления древесного угля в печах относится к началу 80-х годов; переход на этот более рациональный способ выжига был вызван главным образом недостатком рабочих рук; одна семья может в год приготовить кучным способом и доставить в завод до 300 коробов (1 кор.=8,24 куб. арш.¹) тогда как та же семья на углежном заведении за тот же срок приготовляет до 3000 коробов».

Было два способа отправки готовой продукции – чугуна. Летом и осенью готовая продукция складировалась на заводе. Зимой часть чугуна доставлялась на лошадях до станции Пашияⁱⁱ и грузилась на железную дорогу. Во время весенней навигации, весь оставшийся чугун грузился на барки, которые, как и много лет назад, отправлялись в опасное плавание по рекам Койве и Чусовой.

Непосредственно на заводских работах было занято 190 постоянных работников и еще 70 человек с подводами привлекалось на временные работы для перевозки. Кроме того, над доставкой дров и углежжением трудились еще 145 постоянных работников и 400 временных, из которых 280 с подводами³⁴.

Интересно, что углежжение, как вид деятельности, в этой местности сохранился до нашего времени. Ведь уголь находит свое применение не только для гриля, а еще в химической промышленности, медицине и по-прежнему в металлургии.

Вместе с округом развивался и Кусье-Александровский завод. В 1899 году была введена в действие новая доменная печь. «Газоуловительный аппарат Толандера», «печи системы Мозера», «нагревательный аппарат системы Гирса» и другие последние достижения техники того времени были использованы для ее оснащения.

Соответственно росли и объемы выплавленного чугуна. В 1895 году – 480 055 пудов, в 1902 году – 514 828 пудов, в 1905 году – 614 628 пудов, а уже в предвоенном 1913 году – 1 048 000 пудов³⁵.

Помимо развития производства развивалась и инфраструктура. Так, объезжая округ в сентябре 1878 года, П.П. Шувалов не преминул ознакомиться с социальными объектами Кусье-Александровского и записал в дневнике: «Затем осмотр больницы и двух школ для

ⁱ Примерно, 3 кубометра.

ⁱⁱ В наше время – это город Горнозаводск.

мальчиков и девочек. В школе для девочек проэкзаменовал старший класс в диктовке; пишут изрядно...»³⁶. Павел Петрович за счет своих средств выделяет землю и стройматериалы для постройки двух начальных школ. Деньги на строительство выделило Пермское губернское земство и к 1900 году школы были построены. Количество учащихся в год достигало 180 человек.

Тем не менее, в XX веке картина не была благостной. Как и по всей стране, в 1905 году в округе вспыхнули революционные события. В отличие от губернской Перми, где происходили многочисленные стычки и даже перестрелки восставших рабочих, железнодорожников, работников почты и телеграфа, закончившиеся массовой гибелью людей, в провинции события были менее интенсивны и непродолжительны. Были волнения и забастовки, но до рукоприкладства дело не дошло. 29 ноября 1905 года Пермский губернатор во всем округе ввел «положение чрезвычайной охраны». На заводы округа, включая Кусье-Александровский, были введены казачьи подразделения для охраны порядка.

Гораздо страшнее были события 1914 года. Мобилизация части рабочих, продажа акций округа от старых владельцев Азовско-Донскому банку, отказы новых акционеров удовлетворить требования рабочих привели к множественным стычкам и забастовкам. В апогее этого «20 июля в Лысьвенском заводе вспыхнул вооруженный бунт, закончившийся гибелью и смертью пяти рабочих и одной женщины. Со стороны представителей власти и администрации погибли 10 че-



Кусье-Александровский завод в 1907 году



Заводская контора Кусье-Александровского завода в 1907 году

ловек, в том числе был зверски растерзан управляющий округом А. Онуфрович»³⁷. Надо сказать, что свидетельств участия в революционных событиях со стороны семейства Барановых не обнаружено. Ни со стороны революционных масс, ни со стороны администрации.

Возможно, это было и потому, что заводское население к этому времени делилось на две больших категории – старожилов и «пришлых». Пришлые – устроившиеся на завод рабочие из различных уголков страны, тянувшиеся в относительно благополучный округ в период всеобщего спада, были уже настоящими пролетариями. В отличие от них старожилам, получившим в 1861 году вместе с вольной и свои наделы, было что терять. К тому же с наделами было все не так уж просто. Получение земли крестьянами и мастеровыми после отмены крепостного права регулировалось специальным документом – уставной грамотой, которую подписывали бывший помещик, с одной стороны, и община крестьян (мастеровых), с другой стороны. Общий принцип заключался в том, что земля под домом с огородом отдавалась бесплатно, а за поля, луга, места выгона для скота и леса общество должно было платить оброк бывшему помещику.

Так, по уставной грамоте Кусье-Александровского завода помещика князя Голицына они получили в надел усадебную оседлость¹,

¹ Участок земли с домом и придомовой территорией.

выгон и по десятине покосов на душу. Всего усадебной земли 36 десятин, выгону по 200 сажень и покосов 335 десятин за оброк по 1 руб. 50 коп с души, а со всего общества – 502 руб. 50 коп. Впоследствии в 1863 году усадебная земля была представлена Кусьинскому обществу безвозмездно³⁸. Но даже спустя почти 50 лет после этого, в 1907 году, про мастеровых Кусье-Александровского завода отмечалось: «Уставная грамота мастеровыми не принята и не была введена въ дѣйствіе, а также не было составлено дополнительныхъ актовъ. Отказъ мастеровые мотивировали высокимъ размѣромъ оброка и крайнею незначительностью надѣла, твердо уповая, что земля имъ достанется даромъ и въ любомъ количествѣ. Съ тѣхъ поръ и до настоящаго времени мастеровые Кусье-Александровской волости пользуются покосами на правѣ захвата и бесплатно, а также и лѣсомъ съ этихъ покосовъ»³⁹.

Но это события уже века XX, а пока вернемся к рассказу о детях Семена Павловича. Братья живут довольно дружно. Об этом свидетельствуют многочисленные записи в метрических книгах, где они и их жены записаны как поручителиⁱ на свадьбах друг у друга и приемникиⁱⁱ при рождении детей. Так, например, приемниками Елизаветы, дочери Филиппа, была жена Александра – Клавдия, Зои, дочери Льва, была жена Филиппа – Елизавета, Марии, дочери Александра, был Филипп. Александр и Филипп были поручителями на свадьбах Федора и Павла, а Федор и Александр поручители на свадьбе у Льва. И это далеко не полный перечень.

Неизвестно, где учился старший сын Александр, но в 1885 году он был принят на работу счетоводом в лесничество Крестовоздвиженских промыслов, затем в 1888 году он становится старшим счетоводом при старшем же лесничем округа. Его карьера связана с нововведениями в лесном хозяйстве округа. «В 1877 году хозяева округа решили передать лесные дачи в ведение лесных специалистов. В 1880 году была учреждена должность главного лесничего округа. В каждую лесную дачу был назначен лесной смотритель, увеличен штат лесной стражи, отрегулирован отпуск леса населению»⁴⁰. Вообще лесное хозяйство, обеспечивающее округ как строительным материалом, так и топливом (углем), было выделено в отдельную, независимую от за-

ⁱ Свидетели.

ⁱⁱ Крестный отец или мать.

водов структуру и включало в себя, кроме непосредственно лесничих с помощниками, еще и приказчиков по заготовке и сплаву, куренных мастеров (углежёгов), пожарную команду и конторских служащих.

Александр Семенович переезжает в центр округа – город Лысьву, получает казенную квартиру, женится. К 1915 году он уже в штате Лысьвенского управления – заведующий счетоводами Лесного отдела с окладом 2740 рублей и дополнительными денежными пособиями на квартиру и образование детей⁴¹. В том же году в справочнике «Адрес-календарь Пермской губернии»⁴² – дореволюционном аналоге «желтых страниц»ⁱ – его должность звучит совсем по-другому: «правитель дел канцелярии старшего лесничего».

Он, естественно, не имел никаких званий, но если сравнивать его должность и оклад с аналогичными должностями на государственных заводах и учреждениях, то это соответствовало рангу статского советника – 5 класс в табели о рангах, нечто среднее между армейскими званиями полковника и генерала.

Еще до революции он покупает дом в Перми по адресу: Соликамская, 43. В справочнике «Вся Пермь» за 1911 год владельцем дома числится его жена – Клавдия Михайловна. Ныне это улица Максима Горького, застроенная в этом районе современными домами. Что любопытно, напротив, через дорогу, располагался казарменный двор Пермского местного батальона – место службы его младшего брата Филиппа.

У Александра было несколько детей – дочери: Любовь, Мария, Вера и сыновья: Константин и Юрий. Судя по всему, Любовь умерла в достаточно раннем возрасте. Судьба старшего сына Константина трагична. Он идет по стопам отца, в 1915 году заканчивает «Лесную школу» и трудится на разных должностях в лесничествах Лысьвенского округа. В армию его не берут из-за слабого зрения. После женьитьбы в 1916 году он устраивается на работу младшим землемером. После революции, в 1917 году призывается в Красную армию, но тоже комиссуется по зрению. После захвата армией Колчака Перми, призван на службу в Белую армию и отправлен в школу прапорщиков. После окончания школы, попадает в госпиталь, опять комиссован по здоровью и отправляется на работу по специальности в Усьвин-

ⁱ В наше время, наверное, надо уже объяснять и термин «желтые страницы» – это такой справочник всех учреждений и компаний региона.

ское лесничество, где и продолжает работать после установления советской власти. Выполняя распоряжение новых властей, 23 ноября 1920 года он самостоятельно явился для регистрации, как бывший военнослужащий армии Колчака, в особый отдел ВЧК, после чего попадает под арест и как участник белого движения приговаривается к расстрелу.

А где-то, в далекой от Перми Чите у него остались жена Анна Николаевна и сын Владимир. Уже в наше время, 23 ноября 2000 года, он был реабилитирован Прокуратурой Пермской области.

Сам Александр Семенович пережил сына и умер в 1927 году от паралича сердца, дожив до 65 лет⁴³. Примечательно, что в протоколе допроса Константина Александровича зафиксировано, что, отвечая на вопрос о близких родственниках, он умолчал об отце и младшем брате и называл только сестру и жену.

Сестра Мария продолжала жить в Перми. Еще до революции она успела закончить Мариинскую женскую гимназию и поучиться в Петроградском женском политехническом институте. Институт закончил свое существование накануне революции и Мария вернулась



Юрий Александрович Баранов

в Пермь. Жила она, по-видимому, еще с родителями или, по крайней мере, с отцом в доме на Соликамской, но дом уже, похоже, им не принадлежал, были подселены новые жильцы, а им осталась квартира номер 3. В 1920 году она поступила на медицинский факультет Пермского университета, но на этом следы ее теряются. Также потеряны следы и младшей дочери, Веры.

Судьба младшего сына, Юрия, еще более удивительна. Похоже, что после ареста брата ему пришлось покинуть отчий дом, и следы его находятся в Нижнем Тагиле, где он работает... капельмейстером в цирке! В 1929 году его призывают в армию, где он тоже становится

ся капельмейстером военного оркестра и служит так четыре года. После демобилизации он в 1934 году заканчивает Нижне-Тагильский металлургический техникум. Где и кем он работает после этого, неизвестно, но в 1942 году он снова призван и снова капельмейстер в конном полку. Полк не принимает участие в боевых действиях, а стоит на охране южной границы. А Юрий заканчивает Московскую консерваторию и до 1950 года служит дирижёром военного оркестра. В связи с послевоенным сокращением армии он, все еще холостой, увольняется в запас и следы его также теряются.

Следующие сыновья Семена – братья Лев и Филип¹ родились в 1864 году. До сих пор непонятно, были они погодками или близнецами. Узнать это не представляется возможным, так как, к сожалению, метрических книг за этот год не сохранилось.

Лев провел свою жизнь в Кусье-Александровском заводе. Его нет в списках служащих, а в метрических книгах он везде числится как мастеровой Кусье-Александровского завода. У него было как минимум две дочери: Зоя и Людмила и сын Валентин. Людмила вышла в 1907 году за бухгалтера завода Петра Макарова и в 1908 году у них родился сын Владимир. В 1909 году семья навсегда покинула Кусье-Александровский, и их потомки, здравствующие и поныне, никогда туда не возвращались. Зоя в том же 1909 году вышла замуж за Алексея Филипповича Старостина, также работавшего на заводе. Поскольку на записи об их браке в метрической книге стоит штамп о выдаче свидетельства в 1968 году, можно предположить, что их потомки тоже живы.

Валентин работал в Лысьвенском лесничестве у дяди. По крайней мере, в списке штатов служащих Лысьвенского управления к смете на 1915/16 год⁴⁴ в канцелярии старшего лесничего находим запись: «В.Л. Баранов, регистратор. Оклад – 600 рублей, квартирные 60 рублей. С 1 июня 1907 г. переп. канц. ст. леснич.». После революции он вернулся в Кусье-Александровский завод, женился в 1923 году, но дальнейшая его судьба неизвестна.

Филип, окончив в 1878 году Пермское уездное училище, работает разнорабочим на Кусье-Александровском заводе, пока в 1885 году не призывается в армию. Незадолго до этого в России произошла военная реформа.

¹ В разных документах встречается различное написание имени, как с одной, так и с двумя «п» на конце.

«1-го января 1874 г. Высочайше утвержденъ новый уставъ, въ силу коего все мужское население, безъ различія состояній, подлежитъ воинской повинности, ибо защита Престола и Отечества есть священная обязанность каждаго русскаго подданаго (статья 1 Устава). На этомъ основаніи, ежегодно все мужское население, которому къ 1-му января того года минуло 20 лѣтъ отъ роду, призывается къ жеребью, одинъ разъ навсегда опредѣляющему, кто обязанъ идти на дѣйствительную службу, и кто остается отъ нея свободенъ⁴⁵».

Судя по всему, жребий выпал на Филипа, и в приемном формулярном списке Пермского уездного по воинской повинности присутствия¹ говорится⁴⁶:

Въ номеръ приемной, росписки и номера призывнаго участка.	1) Прозваніе (или фамилія), имя и отчество призывнаго на службу.		Времи призыва на службу.		Времи рожденія.		Р о с т ъ.	Къ какой службѣ способенъ.	Здѣсь-же оштрафованъ ли? недоучтенъ ли? и тѣлесныя попрежденія призывнаго на службу.	1) Какого вѣроятнаго образованія.	2) Колѣство дѣтей или женатъ ли? есть ли дѣти.	Имена жены и дѣтей и отчество первой.	3) Въ какой разрядъ принадлежитъ по образованію, съ обозначеніемъ: а) числа, вѣсна и года и б) диплома или аттестата на ученіе или классную степень, или свидѣтельства объ окончаніи курса наукъ и о выдержаніи соответствующаго испытанія и в) къ какому разряду, аттестатъ или свидѣтельство выданъ.	4) Если пропавшій не имѣетъ документа объ образованіи, то записать работу.	5) Званіе, ремесло или профессія.
	2) Званіе или сословіе и общество, къ которому принадлежитъ.	Годъ, мѣсяцъ и число.	Годъ, мѣсяцъ и число.	Душнымъ переписи.											
35/7.	Барановъ Филиппъ Семеновичъ		1885	1864	2	5 1/8	165	Мужской	Здѣсь-же оштрафованъ ли? недоучтенъ ли? и тѣлесныя попрежденія призывнаго на службу.	1) Какого вѣроятнаго образованія.	2) Колѣство дѣтей или женатъ ли? есть ли дѣти.	Имена жены и дѣтей и отчество первой.	3) Въ какой разрядъ принадлежитъ по образованію, съ обозначеніемъ: а) числа, вѣсна и года и б) диплома или аттестата на ученіе или классную степень, или свидѣтельства объ окончаніи курса наукъ и о выдержаніи соответствующаго испытанія и в) къ какому разряду, аттестатъ или свидѣтельство выданъ.	4) Если пропавшій не имѣетъ документа объ образованіи, то записать работу.	5) Званіе, ремесло или профессія.
	инженеръ Курсе-Высшаго д-ва вѣдѣ. вѣдѣ.		2 дн.	11 дн.	-	11				Какого вѣроятнаго образованія.	Колѣство дѣтей или женатъ ли? есть ли дѣти.	Имена жены и дѣтей и отчество первой.	Въ какой разрядъ принадлежитъ по образованію, съ обозначеніемъ: а) числа, вѣсна и года и б) диплома или аттестата на ученіе или классную степень, или свидѣтельства объ окончаніи курса наукъ и о выдержаніи соответствующаго испытанія и в) къ какому разряду, аттестатъ или свидѣтельство выданъ.	Если пропавшій не имѣетъ документа объ образованіи, то записать работу.	Званіе, ремесло или профессія.

Съ подлинной призывной росписью собранъ. Предѣтель Пермскаго Уезднаго по воинской повинности Присутствія

Приемный формуляр Пермского уездного по воинской повинности присутствия на Баранова Филипа Семеновича

«На службу явился и на казенное содержание поступил декабря 10 дня 1885 года». Этот документ сохранился и дал возможность узнать как точную дату рождения Филипа, так, например, и его рост – 2 аршина и 5 и 1/8 вершкаⁱⁱ. Такой рост был немного выше

ⁱ То же самое, что сейчас военкомат.

ⁱⁱ 165 сантиметров.

среднего по уезду: «средній размѣръ роста по уѣзду опредѣлился въ 36,8 вершка (2 арш. 4,8 вершка, или 1,63576 метра)»⁴⁷. Начиная с нынешних 174 сантиметров, рост уже считался высоким.

Всего 34% призывников были грамотными. А уж закончивших уездное училище, а не один класс приходской школы, было еще меньше. Возможно, это и повлияло на место его службы. Определен Филип был в ученики фельдшера в Пермский местный батальон, расквартированный в Перми в квартале № 161 на пересечении современных улиц Горького и Островского, там, где сейчас находится гипермаркет «Семья».

Точная дата демобилизации Филипа неизвестна, но социальный статус его после демобилизации меняется. Теперь в документах он значится как «уволенный в запас младший фельдшер Пермского местного батальона». Вернувшись из армии, он поступает на работу в Лысьвенский горный округ. «Баранов Филип Семенович, штейгер старательских работ с января 1889 г., оклад 360 рублей». Неизвестно, где и как он набрался необходимых для такой должности знаний. Хотя в уездном училище кроме письма, арифметики и закона божьего и преподавали основы черчения, естествознания, этого было явно недостаточно. Вероятно, несмотря на то что до армии числился он разноработчим, Филип получил необходимый опыт, работая со своим отцом. В любом случае, его деятельность на этом поприще была успешной, так как уже через год он получает повышение. Теперь он «смотритель Куртымского рудника» с окладом 720 рублей и на руднике ему полагается «заводская квартира с отоплением и освещением».

В 1891 году он женится и заводит семью. У него рождаются два сына: Владимир и Евгений и четыре дочери: Зина, Капитолина, Елизавета и Валентина. Правда, Евгений, Лиза и Валентина умирают еще в детском возрасте. Сам Филип тоже умирает совсем молодым, по неподтвержденным данным, погибает при аварии на шахте в 1901 году.

Следующий сын Семена – Федор родился в 1870 году. Он, как и Филип, вытянул жребий на армейскую службу и с 1892 по 1895 год служил в армии. Судя по всему, до службы он тоже успел получить неплохое начальное образование так как после службы числился как «состоящий в запасе армии 171-го пехотного Гроховского полка старший писарь». И служба была успешной, так как перед демобилизацией он получил чин «зауряд-прапорщика»¹.

¹ Зауряд-прапорщик — с 1891 по 1912 годы в Русской императорской армии высшее воинское звание для унтер-офицеров.



Фрагмент групповой фотографии служащих Теплогорского завода. Федор Семенович в верхнем левом углу

Вернувшись из армии, он возвращается на родину. «Принят на работу с 1 ноября 1895 года в должность помощника магазинера¹ разных припасов в Кусье Александровском заводе с окладом 240 рублей»⁴⁸, затем старшим углеприемщиком.

В 1897 году он женится на дочери лысьвенского мастерового Анастасии Андреевне Обориной. Свидетелями на свадьбе были два старших брата – Александр и Филип. У Федора рождаются как минимум четыре сына: Александр, Иван, Федор и Михаил и две дочери: Анна и Алевтина.

В описании завода, сделанным горным инженером М. И. Дьяконовым в 1902 году, упоминается новая должность Федора и описание его работы: «Магазин угля. Уголь хранился в сараях. Магазином в 1901, 1902 гг. работал Баранов,

получавший 40 руб. в месяц с удержанием залога по 5 руб. У магазинера имелся помощник, получавший 30 руб. в месяц. Наличие помощника было обусловлено необходимостью возить уголь в два сарая, расположенных на двух противоположных склонах горы»⁴⁹.

После 1906 года Федор Семенович Баранов переезжает в Теплогорский завод, где тоже занимает должность магазинера угля и дров с окладом 720 рублей. Также ему полагается квартира с отоплением. Завод, входящий все в тот же Лысьвенский округ, располагается в поселке Теплая гора примерно в 50 километрах восточнее от Кусье-Александровского, практически на вершине Уральского хребта, на границе с Сибирью.

¹ Склад. В магазине разных припасов хранились инструменты для текущего ремонта, гвозди, проволока, пеньковые канаты, огнеупорные материалы, нефть, керосин, свечи и другие мелочные припасы.

Там он проработал, как минимум, до революции. В 1917 году в Списке счетно-хозяйственных и конторских служащих по Теплогорскому заводу лесничеству и рудникам находим две записи о нем и его сыне: «Баранов Федор Семенович, магазинер угля оклад 980». И примечание к должности конторщика с окладом 560 рублей: «С 1 октября 1916 года служил Алексей Федорович Баранов. Взят на военную службу 15.02.1917».

Других сведений ни о Федоре, ни о его детях, увы, найти не удалось. После революции на заводе трудились Барановы, но были ли они потомками Федора Семеновича или потомками его тезки Федора Баранова, приехавшего на Теплогорский завод из Усть-Гаревской волости, неизвестно.

Пятый сын Семена – Павел родился в 1872 году, за восемь лет до смерти отца. Неизвестно, кто и как позаботился о его образовании, наверное, помогли старшие братья, но он его тоже получил. Когда ему исполнилось семнадцать лет, он идет работать все в тот же Лысьвенский горный округ. «Принят на работу в январе 1889 года в должность переписчика с окладом 240 рублей».

В 1896 году он женился на дочери мастерового Кусье-Александровского завода Матигоновой Елизавете Николаевне. Точная дата перехода Павла на другую работу неизвестна, но уже в 1911 году он работает на Куртымском руднике штейгером, так же как его отец и брат Филип. Павел работает на руднике и после революции до его закрытия и умирает в 1929 году.

Наверное, мы знаем не о всех его детях. Известно только о двух дочерях: Ольге и Анне и двух сыновьях: Илье, родившемся в 1907 году, и Серафиме, родившемся 18 июля 1912 года. Илья окончил в 1922 году Кусье-Александровскую школу. Интересно, что свидетельство об окончании школы подписывает председатель школьного совета Е. Баранова – вряд ли однофамилица, скорее, дочь одного из сыновей Семена, о которых не удалось узнать, или жена одного из его внуков. Далее, отработав три года счетоводом-конторщиком, в 1930 году Илья поступает в Пермский финансово-экономический техникум и заканчивает его. В его деле⁵⁰ есть два документа: одно – заявление с просьбой Ильи о зачислении его в Иркутский экономический институт, другое с запросом на распределение молодого специалиста в г. Алапаевск. Какое из них сработало, неизвестно, так как дальнейшие следы Ильи теряются. В его деле есть еще одна загадка. В анке-



Серафим Павлович Баранов

те в 1930 году он пишет, что на его иждивении находится мать 58 лет. Но его мать умерла в 1916 году в возрасте 38 лет. Возможно, Павел Семенович женился второй раз и речь идет о его мачехе.

Младший сын – Серафим Павлович прожил свою жизнь в Кусье-Александровском. Он прошел всю Великую Отечественную войну и вернулся в родной поселок. Там у него родились две дочери: Валентина и Нина. Со временем они уехали из поселка и ныне здравствующие внучки уже разбросаны по стране.

На фотографии портрет Серафима Павловича с памятного стенда ветеранов войны в Кусье-Александровском поселковом совете.

В 1973 году он передал в Горнозаводский музей несколько исторических фотографий, в том числе групповую фотографию служащих Куртымского рудника. На которой есть и его отец – Павел Семенович Баранов.

В 1874 году родился последний сын Семена – Иван. Но прожил он недолго и умер совсем молодым в 1898 году, не успев жениться и не оставив потомства.

Таким образом, единственным из Барановых, остававшихся непосредственно в Кусье-Александровском заводе в годы революции, был Лев Семенович.

А поселок ждала участь многих горнозаводских поселений. Сначала установление советской власти в 1917 году, затем гражданская война и захват войсками Колчака в декабре 1918. Многочисленные репрессии и расстрелы оставшихся приверженцев революции. Затем разгром Колчака и возвращение власти советов. Опять расстрелы и репрессии в отношении тех, кто был лоялен Белой армии. Еще в марте 1918 года завод был национализирован и, как и другие заводы округа, передан вновь назначенному «Деловому совету». Совсем немного времени понадобилось, чтобы от процветающего в начале

XX века предприятия ничего не осталось. «Считалось, что в конце 1917 – первой половине 1918 года только на Лысьвенском заводе было 500–600 безработных высококвалифицированных работников. Вместе с тем, Деловому совету приходилось думать о судьбе почти 25 тысяч рабочих в Лысьве, Кусье, Бисере, Теплой Горе, которые лишились или находились под угрозой лишения привычного источника к существованию – работы на заводах»⁵¹.

Перед приходом Белой армии осенью 1918 года домны остановили, оборудование разобрали и частично вывезли, а после возвращения советской власти и вовсе решили не восстанавливать. И если в Пашие рабочие сумели добиться от власти рабочих и крестьян хоть какого-то восстановления завода в 1924 году, то жителям Кусье-Александровского и это не удалось.

«Пермский округ железными рудами не богат. Из месторождений, имеющих промышленное значение, выделяются: Пашийско-Чусовское, площадью около 6260 кв. км, в пределах ст. Селянка–Европейская Горнозаводской линии Пермской жел. дор. и между ст. Утес Луньевской ветки Пермской жел. дор. до дер. Чизьма на р. Чусовой.

Остальные группы месторождений: Кусье-Александровская, Теплогорская, Бисерская и др., благодаря убогости руд и их незначительных запасов, промышленного значения почти не имеют»⁵².

Вот такой «приговор» был опубликован рудникам в 1924 году. А что касается завода, то это была просто констатация факта: «В округе имеют по одной доменной печи: Бисерский завод и Кусье-Александровский завод. Оба завода основаны в XVIII столетии и требуют капитального ремонта. В 1911 г. при 240 и 211 рабочих дали чугуна 8,1 тыс. тонн, а в 1914 г. – 31 тыс. тонн. Оба завода работали частью на местных, частью на привозных, более богатых рудах. Топливом обеспечены. В настоящее время не работают»⁵³.

В 1926 году в поселке все еще проживало 1874 человека в 479 домах⁵⁴, что, конечно, меньше дореволюционных 4351 человек в 1910 году, но не так уж и мало, с учетом многочисленных жертв гражданской войны. С другой стороны, поселок уже начал становиться местом переселения «нежелательных» для советской власти элементов, которое продолжалось до 1953 года. По данным Пермской региональной благотворительной общественной организации «Центр исторической памяти» на 1 января 1945 года переселенцев было 346 чел. (143 семьи), на 1 января 1951 года было 668 чел. (232 семьи). Снача-

ла сюда ссылали бывших кулаков, а после войны советских немцев, «оуновцев», власовцев и солдат, вернувшихся из немецкого плена.

Важный этап в жизни поселка случился накануне Великой Отечественной войны. «В печально известном 1937 году старатель Афанасий Яковлевич Колыхматовⁱ, впоследствии работавший в Уральской алмазной экспедиции, со своим сыном Константином при поисках золота нашли 2 кристалла алмаза в Ершовском логу, что на окраине поселка Кусье-Александровский⁵⁵». Это было начало «алмазной лихорадки». В Кусье располагается центральная контора «Уралалмаза», силами заключенных были построены корпуса обогатительной фабрики, развалины которой, похожие на стены средневекового замка, до сих пор «украшают» берег речки Койвы на окраине поселка. На работу на фабрику съезжались работники из разных городов и поселков. Река Койва была пройдена промывочными драгами, для прохождения драги по руслу мелководной реки Кусьи, на месте ее впадения в Койву, была построена дамба. Остатки ее видны и поныне в виде рукотворного водопада. Но все это продолжалось не очень долго. После открытия в 50-е годы прошлого столетия месторождений якутских алмазов, работы «Уралалмаза» в Кусье-Александровском были свернуты, некоторое время еще продолжались на реке Вижай, но и там это было недолго. А поселок продолжил свое угасание. Сегодня в поселке нет работающих предприятий, жители работают в леспромхозе или ездят на работу в райцентр – Горнозаводск. От завода практически ничего не осталось.



ⁱ Так и не удалось выяснить, являлся ли он родственником жены Семена Павловича.



*Последнее строение, оставшееся от завода в наши дни.
На заднем плане, на холме – церковь*



Современный вид района «Запруд», где раньше селились Голицынские крестьяне

ИСТОЧНИКИ

- ¹ ГАПК. Ф. 37. Оп. 1. Д. 84.
- ² ГАПК. Ф. 37. Оп. 1. Д. 106.
- ³ *Солохин В.Я.* История поселка Кусье-Александровский; Автобиография. Горнозаводск, 2001.
- ⁴ Материалы для географии и статистики России, собранные офицерами Генерального Штаба. Пермская губерния, часть II. Составил Генерального Штаба подполковник Х. Мозель». СПб., 1864.
- ⁵ Шишонко В.Н. Материалы для описания развития народного образования в Пермской губернии, с указанием времени открытия учебных заведений. Екатеринбург, 1879.
- ⁶ Там же.
- ⁷ ЦГИА СПб. Ф. 1092. Оп. 1. Д. 1032.
- ⁸ Материалы для географии и статистики России, собранные офицерами Генерального Штаба. Пермская губерния, часть II. Составил Генерального Штаба подполковник Х. Мозель». СПб., 1864.
- ⁹ ОПИ ГИМ. Ф. 14. Оп. 1. Д. 900.
- ¹⁰ *Неклюдов Е.Г.* Уральские заводчики во второй половине XIX – начале XX века: владельцы и владения. Екатеринбург, 2013.
- ¹¹ ОПИ ГИМ. Ф. 14. Оп. 1. Д. 772.
- ¹² ОПИ ГИМ. Ф. 14. Оп. 1. Д. 637.
- ¹³ Материалы для географии и статистики России, собранные офицерами Генерального Штаба. Пермская губерния. Ч. II. Составил Генерального Штаба подполковник Х. Мозель. СПб., 1864.
- ¹⁴ ГАПК. Ф. 37. Оп. 1. Д. 303.
- ¹⁵ ОПИ ГИМ. Ф. 14. Оп. 1. Д. 1343.
- ¹⁶ Материалы для географии и статистики России, собранные офицерами Генерального Штаба. Пермская губерния. Ч. II. Составил Генерального Штаба подполковник Х. Мозель. СПб., 1864.
- ¹⁷ Там же.
- ¹⁸ Там же.
- ¹⁹ *Вологдин И.* Жизнь крепостных людей графов Строгановых в Оханском уезде Пермской губернии // Пермский край. Т. 3. Пермь, 1895.
- ²⁰ ОПИ ГИМ. Ф. 14. Оп. 1. Д. 898.
- ²¹ Материалы для географии и статистики России, собранные офицерами Генерального Штаба. Пермская губерния. Ч. II. Составил Генерального Штаба подполковник Х. Мозель. СПб., 1864.
- ²² Там же.
- ²³ Там же.
- ²⁴ Там же.
- ²⁵ *Вологдин И.* Жизнь крепостных людей графов Строгановых в Оханском уезде Пермской губернии // Пермский край. Т. 3. Пермь, 1895
- ²⁶ ГАПК. Ф. 37. Оп. 2. Д. 560.
- ²⁷ *Вологдин И.* Жизнь крепостных людей графов Строгановых в Оханском уезде Пермской губернии // Пермский край. Т. 3. Пермь, 1895.
- ²⁸ ГАПК. Ф. 37. Оп. 1. Д. 303.
- ²⁹ ГАПК. Ф. 719. Оп. 1. Д. 131.
- ³⁰ ГАПК. Ф. 719. Оп. 1. Д. 157а.
- ³¹ Неклюдов Е.Г. Уральские заводчики во второй половине XIX – начале XX века: владельцы и владения. Екатеринбург, 2013.
- ³² *Парфенов Н.* Пермские горнозаводские вотчины Шаховских – Шуваловых, или От Варвары Александровны Шаховской (Строгановой) до Акционерного общества «Лысьвенский гор-

ный округ наследников графа П.П. Шувалова». 1751–1918 гг. // Лысьвенский краеведческий альманах. Вып. 4.

³³ План хозяйства на Кусье-Александровскую заводскую лесную дачу Лысьвенского горного округа наследников графа П.П. Шувалова Пермской губернии и уезда, составленный в 1907 году. Пермь, 1911.

³⁴ По данным издания: Лысьвенское горнозаводское имение Пермской губернии его сиятельства Графа П.П. Шувалова. Пермь, 1896.

³⁵ Адрес календарь и справочная книжка Пермской губернии на 1915 год.

³⁶ ЦГИА СПб. Ф. 1092. Оп. 1. Д. 1088.

³⁷ *Парфенов Н.* Пермские горнозаводские вотчины Шаховских – Шуваловых, или От Варвары Александровны Шаховской (Строгановой) до Акционерного общества «Лысьвенский горный округ наследников графа П.П. Шувалова». 1751–1918 гг. // Лысьвенский краеведческий альманах. Вып. 4.

³⁸ ГАПК. Ф. 41. Оп. 1. Д. 5.

³⁹ План хозяйства на Кусье-Александровскую заводскую лесную дачу Лысьвенского горного округа наследников графа П.П. Шувалова Пермской губернии и уезда, составленный в 1907 году. Пермь, 1911.

⁴⁰ *Парфенов Н.* Пермские горнозаводские вотчины Шаховских – Шуваловых, или От Варвары Александровны Шаховской (Строгановой) до Акционерного общества «Лысьвенский горный округ наследников графа П.П. Шувалова». 175–1918 гг. // Лысьвенский краеведческий альманах. Вып. 4.

⁴¹ РГИА. Ф. 65. Оп. 1. Д. 743.

⁴² Адрес календарь и справочная книжка Пермской губернии на 1915 год.

⁴³ ГАПК. Ф. 415. Оп. 1. Д. 10.

⁴⁴ ЦГИА СПб. Ф. 65. Оп. 1. Д. 743.

⁴⁵ Пермский уезд по данным 12-ти призывов // Пермский край: статистический сборник. Т. 3. Пермь, 1895.

⁴⁶ ГАПК. Ф. 145. Оп. 1. Д. 18.

⁴⁷ Пермский уезд по данным 12-ти призывов // Пермский край: статистический сборник. Т. 3. Пермь, 1895.

⁴⁸ ЦГИА СПб. Ф. 65. Оп. 1. Д. 743.

⁴⁹ ГАПК. Ф. 209. Оп. 1. Д. 90.

⁵⁰ ГАПК. Ф. Р-248. Оп. 2. Д. 204.

⁵¹ *Парфенов Н.* Пермские горнозаводские вотчины Шаховских – Шуваловых, или От Варвары Александровны Шаховской (Строгановой) до Акционерного общества «Лысьвенский горный округ наследников графа П.П. Шувалова». 1751–1918 гг. // Лысьвенский краеведческий альманах. Вып. 4.

⁵² Уральский торгово-промышленный справочник 1924 г. Издание ред. газ. «Звезда», г. Пермь.

⁵³ Там же.

⁵⁴ Населенные пункты Уральской области. Пермский округ. 1928 г.

⁵⁵ *Тимофеев Вл.* Горнозаводское кольцо Прикамья. Путеводитель-справочник по горно-геологическим памятникам Пермского края. Б.м., 2018.



*Что написано на роду,
то сбудется наяву.*

Куртымский рудник. Барановы и Петуховы

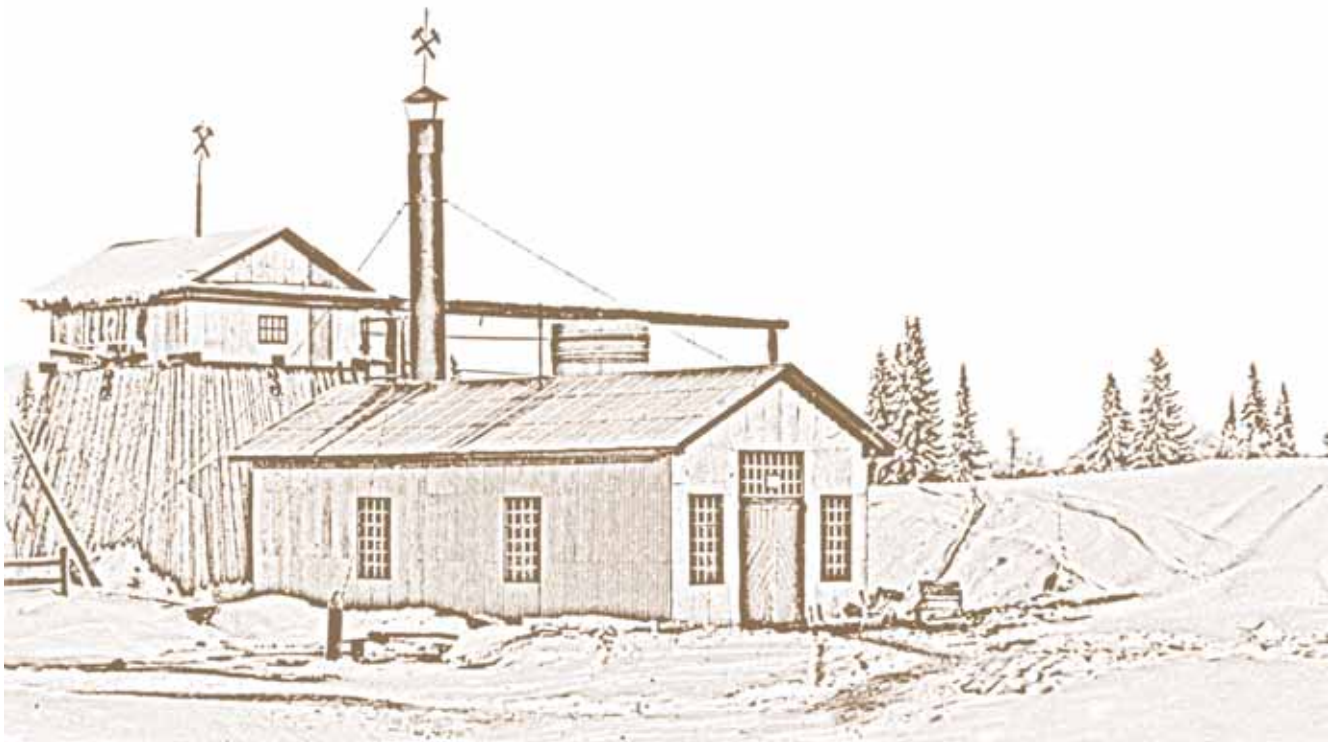

В 1890 году на Куртымский рудник приезжает вновь назначенный смотритель рудника Филипп Семенович Баранов.



Филипп Баранов и Александр Петухов

Филипп еще холостой, но уже на следующий год, 3 февраля 1891 года, он женится на дочери бывшего служителя Нытвенского завода, проживающего на то время в Архангело-Пашийском заводе, Елизавете Ильиничне Третьяковой. Венчание проходит в Свято-Троицкой церкви в Пашие¹. Свидетелем со стороны жениха выступает его брат – Лев Семенович, а со стороны невесты брат жены Льва – Иван Семенович Писарев:

«Уволенный в запас армии младший фельдшер Пермского местного баталиона Филипп Семенов Баранов, православный, первым браком 26 (лет) и Пермского уезда Нытвенского завода дочь бывшего дворового Елисавета Илиина Третьякова, православная, первым браком 17 (лет)».



Фрагмент записи в метрической книге о браке Филипа Семеновича Баранова

¹ Так поселок называется в наши дни и так сокращенно его называли и раньше.



*Филип Семенович и Елизавета Ильинична
после свадьбы*

Филипп уже давно демобилизовался, но до самой смерти его социальный статус в церковных документах определяется его военным прошлым – младший фельдшер Пермского батальона в запасе.

Вскоре после свадьбы молодожены съездили в губернский город Пермь и посетили модное заведение – фотосалон Якунчикова. Благодаря этому, мы сегодня имеем их изображение. Одежду Елизаветы Ильиничны на этой фотографии не разобрать, а вот Филипп одет уже

очень цивильно – в двубортном сюртуке с бабочкой. Интересно, что располагался фотосалон в четырех кварталах от батальонного квартала – места службы Филиппа.

Семья поселяется по месту работы мужа на Куртымском руднике, где ему выделяют казенную квартиру. Как уже упоминалось, в семье родились и росли четыре дочери и два сына. Но семейное счастье не было долгим, в 1901 году Филип погибает при аварии на шахте. Обстоятельства его гибели неизвестны, но, возможно, именно эта авария упоминается в докладной заведующего рудниками округа М.Г. Германа в правление компании: «Предлагаю сделать из шахты № 3 Куртымского рудника разсечку на Павловский пласт. В нынешнем году, углубив шахту до 30 саженей и сделав разсечку до Введенского пласта, предполагали разработать этот пласт, но шахту внезапно затопило настолько, что откачать воду при помощи бадей и конного ворота было невозможно. По всей вероятности, вода в шахту № 4 хлынула из нижних горизонтов работ в шахтах 24, 26 и 28»¹.

Елизавета Ильинична остается вдовой, имея на руках шестерых детей. На старом фото из семейного альбома мы видим пятерых из них в 1903 году.

Трудно сказать, как она смогла справиться с детьми и хозяйством. Ранней весной 1904 года дети заболевают скарлатиной. В то время лекарств, поражающих возбудителя болезни, еще не было. Лечение



*Дети Филипа и Елисаветы: сверху Володя, Валя, внизу Лиза, Зина, Женя Барановы.
1903 год*

сводилось к натиранию больного свиным салом, питью липового отвара и отвара полыни с молоком. Основная рекомендация была – держать больного дома и не выпускать на свежий воздух. Не удивительно, что от болезни с разницей в несколько дней умирают трое из них: Валя, Лиза и Женя. Судя по тому, что детей хоронят в Архангело-Пашийском заводе², Елизавете Ильиничне явно помогали ее родители, которые по-прежнему жили там.

Через полгода после смерти детей, 10 ноября 1904 года Елизавета Ильинична вторично выходит замуж. Ее второй муж, Александр Андреевич Петухов, приехал работать на Кусье-Александровский завод смотрителем заводских рудников, сменив на этом посту ее погибшего мужа. «Принят на работу февраль 1901 в должность смотрителя рудников с окладом 900 руб.» – это начало его послужного списка в Лысьвенском горном округе.

Александр Андреевич тоже происходит из уральских мастеровых. Дед его – крепостной мастеровой Кизеловского завода, принадлежавшего Христофору Екимовичу Лазареву, предок которого выкупил эти земли у наследников Григория Строганова. Отец – Андрей Матвеевич Петухов, родившийся незадолго от отмены крепостного права, смог получить начальное образование и работал уже как служащий, чертежником, распорядителем работ на заводах Пермской губернии. Своему сыну – Александру он постарался дать еще более хорошее образование. В результате, после окончания начальной школы он поступает в реальное училище, а по окончании его – в екатеринбургское Уральское горное училище, которое он и закончил в 1898 году. Училище – среднетехническое учебное заведение, ныне известное как «Уральский государственный колледж имени И.И. Ползунова» – было в то время одним из семи учебных заведений в России по горному делу. Два из них, в Санкт-Петербурге и Екатеринославе, были высшими учебными заведениями, а пять остальных – средними и вели подготовку техников по рудничной и горнозаводской части, выпуская штейгеров и механиков по горному оборудованию. Поступали в него мальчики с 14 до 17 лет, сдавшие вступительный экзамен. Обучение продолжалось 4 года и выделялось среди других училищ России высоким уровнем подготовки. Кроме общеобразовательных предметов: вездесущего закона Божьего, русского языка, алгебры, геометрии, тригонометрии, физики, химии, немецкого языка, изучались специальные и прикладные: техническое черчение, минералогия, маркшейдерское искусство, механика, металлургия металлов, пробирное искусство. Училище содержалось за счет казны, поэтому обучение было бесплатным, но долгое время его выпускники, в отличие от других училищ, не получали официального статуса по его окончании, пока наконец-то:

«Министръ Земледѣлія и Государственныхъ Имуществъ входилъ въ 1900 году въ Государственный Совѣтъ съ представленіемъ о предоставленіи окончившимъ и оканчивающимъ курсъ въ Уральскомъ училищѣ слѣдующихъ правъ: ученики, окончившіе полный курсъ, получаютъ при выходѣ изъ училища аттестатъ объ окончаніи курса и званіе штейгера или уставщика¹, при чемъ тѣ изъ нихъ, которые не имѣютъ

¹ Руководитель технических работ на горных заводах.

высшаго состоянія, причисляются къ личному почетному гражданству безъ взиманія установленной за грамоту пошлины. Представленіе это Высочайше утверждено, по мнѣнію Государственнаго Совѣта, 23 мая 1901 г.»³

Таким образом, как окончивший полный курс училища, Александр Андреевич получил статус личного почетного гражданина. Этот, введенный еще в 1832 году, статус был уже достаточно распространен в это время. Статус был промежуточной ступенью между мещанством и дворянством и давал возможность его обладателю строить дальнейшую карьеру на государственной службе. Слово «личный» обозначало то, что статус не получен по наследству и соответственно не может по наследству быть передан, хотя распространялся на супругу (супруга) его носителя.

Через десять лет безупречной службы личное почетное гражданство автоматически заменялось потомственным, соответственно с 1908 года статус почетного гражданина уже по наследству передавался как его родным детям, так и его приемному сыну – Владимиру. Но позже, в советское время ни один из них не пытался вспомнить этот титул, хотя сам Александр Андреевич даже после революции в анкетах гордо писал: «мастеровой по происхождению, по образованию потомственный почетный гражданин»⁴.

Надо сказать, что и само по себе образование, даже среднетехническое достаточно высоко котирировалось в горнозаводской среде. При том огромном количестве предприятий горной промышленности в России в 1901 году было выпущено всего 74 инженера и около 300 горных техников. Правда, качество обучения было очень высокое. Так, например, для получения звания инженера выпускник в качестве дипломной работы должен был представить разработанный им проект реального завода, а выпущенный из училища штейгер, даже в отличие от современных инженеров, был полностью готов к полноценной самостоятельной работе.

Судя по всему, Александр Андреевич очень гордился своим статусом, выделявшим его из среды горнозаводских служащих и приближающих его к инженерному составу, и всячески пытается подчеркнуть его. Даже венчание с Елизаветой Ильиничной происходит не в приходской церкви, а в старейшем соборе губернского города Перми – Петропавловском соборе⁵:

«Личный почетный гражданин Александр Андреев Петухов, православный, первым браком, 28 (лет) и Соликамского уезда Кусье-Александровской волости вдова мастерового Елисавета Ильина Баранова, православная, вдова по первому браку».



Фрагмент записи в метрической книге о браке Александра Андреевича Петухова и Елисаветы Ильиничны Барановой

Непонятно, кто был не сведущ в географии, но в записи о венчании почему-то Кусье-Александровская волость приписана к Соликамскому уезду. Фамилии свидетелей, даже по линии невесты, ни о чем не говорят. Родственников среди них нет, скорее всего, это были какие-то знакомые Александра Андреевича.



А.А. Петухов. Спуск в шахту

После свадьбы Петухов усыновляет оставшегося сына Филипа – Владимира и дает ему свою фамилию, а две старших дочери остаются Барановыми. Судя по всему, Александр Андреевич достаточно успешен на работе. В 1907 году, как смотритель уже всех рудников Кусье-Александровского завода, он получает 1740 рублей. Эта же его должность указана и в Адрес-календаре Пермской губернии за 1909 год.

На фотографии Александр Андреевич запечатлен в момент спуска в шахту. Очевидно, это не основная шахта, из которой поднимали руду, а один из дополнительных боковых спусков, по виду напоминающий обычный колодец, оснащенный воротом, который крутит рудничный рабочий.

Семья живет зажиточно. Обзаводятся хозяйством, заводят домработницу, фортепиано, на котором обучается играть старшая дочь Зинаида, в семье рождаются еще двое сыновей: старший Александр (Шура) и Фемистоклей – в быту Толя. Александр Андреевич имеет модное хобби – он фотограф-любитель. Именно благодаря этому его увлечению мы сегодня имеем возможность увидеть изображения как членов семьи, так и картины из обыденной жизни на руднике. Как ни удивительно, в то время это не было таким уж экзотическим увлечением, как могло бы показаться. Кроме фотографических салонов, которых к этому времени только в Перми насчитывалось уже семь, не считая Екатеринбурга и других уездных городов, открыты специализированные магазины, где кроме фототехники продают необходимые химические реактивы и многочисленные пособия: «Фотограф-любитель», «Фотографические новости», «Фотографическое обозрение». Одной из немногих на то время общественных организаций Перми является «Пермское фотографическое общество».

К началу 1907 года они покупают участок № 30 с небольшим домом в Перми на улице Монастырской. Улица Монастырская – одна из основных семи улиц Перми, идущих параллельно Камской набережной. В Перми, со дня ее основания, была регулярная квартальная планировка – семь продольных улиц пересекались двумя десятками поперечных, называемых изначально проулками. Участок 30 находился в стороне от центра, в двух кварталах от Свято-Троицкой церкви на Слудской горке, построенной в 1845 году и давшей развитие этой части города.

Участок был достаточно большой – 10 на 25 саженей



Фрагмент разрешения на перестройку дома на Монастырской 117

(около 12 соток) с маленьким домиком. В нем под присмотром бабушки – Павлы Филипповны Третьяковой (мамы Елизаветы Ильиничны) живут отправленные на учебу старшие дети: Зина и Лина (Капитолина), чуть позже к ним присоединится и Володя. С ними живет и помогает ухаживать за детьми незамужняя старшая сестра Елизаветы Ильиничны – тетя Анюта. Первого июля 1908 года они получают разрешение на реконструкцию строений на участке, которая включает снос старых хозяйственных построек, перестройку существующего дома с добавлением второго этажа, возведение двухэтажного флигеля размером не меньшим, чем основное здание, и единого блока хозяйственных построек по всей ширине участка. Подробного описания дома не сохранилось, но, скорее всего, он был типовым для Перми, таким же, как в описании В. Верхоланцева в 1913 году: «Домъ ставился на бутовомъ фундаментѣ и тянулся по улицѣ сажень на 6–8, а въ ширину (внутри двора) отъ 4 до 6 сажень. Къ дому пристроивалось крыльцо, которое отдѣлялось отъ выстроеннаго иногда для квартиранныхъ флигеля воротами съ калиткой. Съ крыльца дверь вела въ прихожую, а изъ прихожей въ залъ. Передняя часть дома состояла изъ зала и столовой. Далѣ шелъ коридоръ, по обѣимъ сторонамъ котораго находились кабинетъ, спальня, дѣтская, а въ самомъ концѣ дома кухня съ чуланами. Большею частью послѣднія находились внизу. При домѣ, на обширной усадьбѣ, устраивались амбары, погреба, конюшни, каретникъ, баня, иногда прачечная и сушильня для бѣлья. При каждомъ почти домѣ насаждался садикъ, въ которомъ строили бесѣдку или просто столъ со скамьями. У нѣкоторыхъ домовъ вверху устраивались антресоли (мезонинъ)».

Дома обставлялись мебелью, которая уже может быть легко представлена современным читателем – резные буфеты и комоды, венские стулья. На окна ставились комнатные растения, состав которых не сильно поменялся за последние сто лет – кактусы, фикусы, герани и гортензии. Стены украшались в зависимости от достатка цветными эстампами или настоящими картинами в рамах. На пол стелился войлочный или настоящий ковер, а коридоры и лестницы выстилались «холстяной тропинкой»¹.

К 1909 году дом готов, ему присвоен номер 117 по улице Монастырской. На фотографии, сделанной летом этого года, Елизавета

¹ Тканый половик – хотя в наше время и этот термин, возможно, требует пояснения.



У нового дома на Монастырской

Ильинична (стоит слева) с детьми и гостями. На фотографии справа в очках и шляпе – отец Александра Андреевича. Первый этаж дома, по воспоминаниям Шуры, Петуховы сдают¹. Там поселяется семья Петровых, за сына которых, Африкана, выходит замуж средняя дочь Капитолина, а сам он становится хорошим товарищем Владимира, о чем свидетельствует их живая переписка.

Пермь к этому времени стала приобретать приличный облик. С 1902 года на улицах города появляются электрические фонари, в 1905 году проводят водопровод. Благоустраиваются набережные и основные улицы. Прежнее представление об улицах Перми, как покрытых непролазным слоем грязи, начинает меняться в лучшую сторону.

¹ С учетом вышеприведенной цитаты, возможно, это был первый этаж не дома, а флигеля.



*Открытка
начала XX века с видом
Лотаринского кордона*

Отдельного упоминания заслуживает состояние почтовой связи. Телефонная связь уже появилась, но использовалась только для деловых коммуникаций, а в отсутствие привычных для нас средств связи все сообщения отправлялись с помощью почты. Почтовая открытка, как самый популярный вид письма, с успехом заменяла и мессенджеры, и телефонные разговоры. Открытками поздравляли друг друга с праздниками, передавали приветы с вокзалов, уехав в дорогу. Даже такие бытовые вещи, как сообщение папе о том, что пол в пермском доме закончили красить, или сообщение о приезде мамы с поездом в Пермь и надо сходить ее встретить, тоже сообщались с помощью открыток. И они не опаздывали! Открыток продавалось великое множество, по любому поводу, на любой вкус и цвет. Особенной популярностью пользовались открытки с фотографией местных видов, как, например, вот эта с видом Лотарингского кордона, находящегося всего в нескольких верстах от Куртыма.

Какая связь между Пермью и старой комедией «Большие гонки»? В 1908 году через Пермь проезжают участники автомобильной гонки Париж – Нью-Йорк – Париж капитан Шустер, механик Миллер и корреспондент МакАдам. Где в это время были другие 5 автомобилей, участвовавшие в гонках, история умалчивает. Эти и другие события, как открытие дилижансного движения, прохождение через Пермь первого «Сибирского экспресса» Петербург – Иркутск, открытие отделения Русского музыкального общества развлекают в это время горожан.

Хотя, с другой стороны, после революционных событий 1905 года порядка в городе мало. Городская хроника пестрит сообщения-

ми о грабежах и разбойных нападениях, жители устанавливают ставни на окна, требуют ввести патрулирование улиц. Два года проходят суды как над участниками революционных событий, так и над воспользовавшимися моментом грабителями и мародерами, хотя во многих случаях это были одни и те же персонажи. Судят известного предпринимателя купца Мешкова, чей красивый особняк на набережной занимает ныне Пермский краеведческий музей, за спонсорство революционеров. Он предоставил свой дом для их заседаний и ссудил 5000 рублей на зарплаты участникам забастовок.

А в 1912 году строится новый дом на Куртымском руднике. В доме часто бывают постоянные гости – главный бухгалтер завода В.Е. Крепышев, лесничий Я.Ф. Ланцев, заводской кассир В.Я. Демидов. Гостеприимно встречают и гостей из округа, посещавших рудник с деловыми визитами – инженера Маркова, священника Кусье-Александровской церкви отца Петра. На столе привычная для того времени еда – щи, суп с лапшой, каши, пироги, птица и рыба. Ну, и конечно, как и сто, и двести лет назад, традиционное уральское праздничное блюдо. «Наиболѣе любимыми блюдомъ являлись пельмени. Они готовились почти всегда въ заговѣнье¹ и во время приѣма гостей. Въ эти дни обычно весь обѣдъ состояли изъ пельменей, сначала въ супѣ, потомъ вареныхъ, наконецъ, жареныхъ. Какъ говорятъ, что “безъ блина – не масленица, безъ пирога – не именинники”, точно так же про пермяковъ можно сказать, что для нихъ “безъ пельменей – не заговѣнье”».



Дом Петуховых на Куртымском руднике

¹ Начало употребления мясной пищи после постных дней.

Вообще, в то время существовала традиция праздничных визитов. Если в наше время мы наблюдаем только отголоски ее в виде празднований дней рождения или отмечания Нового года в кругу друзей и родных, то тогда рождественские и пасхальные недели были четко распланированы, так как считалось необходимым как самим встретить, напоить и накормить друзей и родных, так и самим навестить дома своего ближайшего круга. Дело доходило до того, что в некоторых учреждениях (правда, городских), заботясь о здоровье своих сотрудников, начальство заранее объявляло об отмене взаимных визитов, устраивая одно общее празднование. Вот откуда, наверное, пошла традиция нынешних корпоративных вечеринок!

На руднике живет со своей семьей и работает штейгером и брат Филиппа – Баранов Павел Семенович. Приезжают погостить и другие Барановы. Это фото сделано на пикнике в Лотях – ближайшем к руднику низменному лугу на берегу реки Койва, месту заготовки сена жителями рудника. На фото стоят Павел Семенович Баранов и Александр Андреевич Петухов, Шура и Толя – родные сыновья Александра Андреевича, жена Павла Баранова (вторая слева) и их сын Илья, Елизавета Ильинична (вторая справа) с дочерьми Капитолиной



Пикник в Лотях, 3 августа 1914 года

(4-я справа) и Зиной (1-я справа) и Мария (3-я справа) – дочь Александра Семеновича Баранова. Из-за головы Елизаветы Ильиничны выглядывает дедушка – Андрей Матвеевич Петухов. Овдовев в 1901 году, он вернулся в родной Кизилковский завод и жил там в доме, доставшемся ему по наследству. Выйдя на пенсию, он часто навещал сына и внуков в Перми и на Куртымском руднике.



У насоса «Камерон», 23 мая 1910 года

Мужчины на фото в выходных атласных рубашках, что свидетельствует о праздничности запечатленного мероприятия. На многих других фотографиях одежда выглядит попроще, особенно на тех, где изображены рабочие моменты, как, например, на этой фотографии у вновь полученного насоса «Камерон». Павел Семенович Баранов на переднем плане, по центру Петухов, по краям машинист и фельдшер. Только Александр Андреевич при костюме и белой рубашке с галстуком. Вообще, начиная с 1901 года, в соответствии с «Высочайшим повелением о присвоении права ношения форменной одежды»⁶ форменная одежда, включавшая в себя мундир со знаками отличия, предусматривалась даже для служащих частных заводов: «всѣмъ штейгерамъ правительственныхъ и частныхъ горныхъ промысловъ, заводовъ и копей, несущимъ техническія обязанности по своей спеціальности, горнымъ надсмотрщикамъ, не имѣющимъ званія горнаго инженера». Но если Петухов иногда и появляется на официальных фотографиях в форме, то Павел Семенович даже на официальной фотографии руководства рудника обходится без нее. Скорее всего, это право не было обязанностью, поэтому служащие предпочитали не тратиться на форменную одежду.

Собственно, белую рубашку с галстуком Александр Андреевич носил не только на работе. Вот он в таком же виде на фотографии с сенокоса, хотя, судя по картинке, этот сенокос больше напоминает пикник на природе. Вот тут на широком покрывале расположились Александр Андреевич и Елизаветой Ильиничной и трое мальчиков – Володя, Шура, Толя. Судя по их нарядному виду, вряд ли они только закончили покос.



На покое: Александр Андреевич с Елизаветой Ильиничной, Володя, Шура и Толя

На фотографии присутствует самовар – вещь недешевая по тем временам. Самовар, скорее всего, суксунский, по крайней мере, по форме. Далеко не всем известно, что знаменитые и поныне тульские самовары имеют родину на уральском Суксунском заводе. Там, на заводе Демидовых, их начали делать еще с 1740 года, а затем производство перешло на родину Демидовых, в Тулу, где и разошлось по многим ремесленным мастерским.

Чай тоже относился к дорогим напиткам. Интересно, что в рекламе чайного магазина того времени утверждалось, что предлагаемый чай наилучший, так как он 100% китайский, без малейшей примеси цейлонского. Вообще реклама – неиссякаемый источник информации о жизни того времени. При отсутствии радио и телевидения – основным медиа-носителем были печатные издания. Поэтому любое издание предварялось и завершалось парой десятков рекламных страниц.

Одежда и предметы быта, музыкальные инструменты, книги и мебель, все это предлагалось на прилавках магазинов. Особенно широкий ассортимент был, конечно же, в губернском городе – Перми.

Заканчивалась эпоха оптовой торговли на ярмарках, из которых наиболее крупной в Пермской губернии была Ирбитская, с XVII века лежавшая на перекрестье торговых путей из европейской части России, Сибири и южно-азиатских стран. Расширение сети железнодорожного транспорта, телеграфное сообщение приблизило товары к потребителям, и ярмарки стали терять былое значение, и с начала XX века значение ярмарки стали снижаться.

Товары делились на три вида в соответствии с их происхождением. Русские (европейские) – это, в первую очередь, готовая одежда и ткани, скобяные изделия и изделия из металла, машины и механизмы, ювелирные изделия и часы, табак и вино, керосин и спички, деревянные изделия и даже детские игрушки. Азиатско-сибирские – это, в первую очередь, пушнина и кожи, рыба и икра и другое продовольствие, мед, воск и кедровые орешки (в 1901 году их было продано на 100 000 рублей). И третий вид – азиатские товары: китайский и индийский чай, шелк, сухофрукты, бумага и серебро, ковры и лошади.

Часть товаров попадали на завод и, соответственно, рудник через общество потребителей – это такая кооперативная заводская структура, обеспечивающая работников товарами первой необходимости по оптовым ценам, в отличие от более дорогих частных лавок, тоже имевшихся в поселке. Но Петуховы имели возможность покупать и привозить необходимые им товары и из губернского города.

Несмотря на все это, не было заброшено и приусадебное хозяйство. Кто занимался огородом, неизвестно, но овощи на нем выращивались, крупную скотину не держали, но держали кур и гусей. Кроме продуктов, выращенных на огороде, в семье пользуются и дарами леса, благо вокруг, во все стороны от рудника, раскинулись на десятки верст кварталы Кусье-Александровской лесной дачи. Конечно, лес вокруг давно уже не был тем девственным лесом, как сотни лет назад, уже размеченный на кварталы для вырубki и высадки, но в нем хватало места и животным, и диким растениям. Основу леса составляли ели, следующими по количеству были березы и пихты, на порядок меньше липы и осины, и совсем небольшое количество кедровых и европейских сосен. Рудник и сам завод располагался в предгорьях Уральских гор на высоте около 300 метров над уровнем моря. Местность, очень изрезанная холмами и глубокими долинами между ними, по которым текут мелкие речки и ручейки, впадающие в Койву.

Лес уже не так изобилует дикими зверями, но вполне был пригоден для охоты, а в водах речки Койвы водились различные рыбы.

Особенно любимой была ловля хариуса – рыбы семейства лососевых, водящиеся в чистой воде горной реки. До Койвы, конечно, приходилось прогуляться пешком, но несколько верст пешком не были большой преградой.

Семья продолжает жить на руднике до революционных событий 1917 года. Младшие дети, Александр и Анатолий, ходят в местную школу. Их учительница, Зоя Михайловна Викулова, с мамой Верой Сергеевной – частые гости в семье. Строительство школы в Куртыме организовал Александр Андреевич, который являлся и ее попечителем¹, за что и получил в 1915 году благодарность от Пермского уездного земства.

Не осталось никаких свидетельств, где и как встретила семья революционные события 1917 года. Александр Андреевич продолжал работать на руднике вплоть до его полного закрытия в 1919 году. Судя по всему, он был достаточно уважаемый и профессиональный руководитель, так как после национализации завода в марте 1918 года и передачи управления большевистскому «Деловому совету» он, один из немногих старорежимных специалистов, сохранил свою должность. Непонятно, где и как он пережил время Колчаковской оккупации в первой половине 1919 года. Он по-прежнему значился заведующим рудниками Лысьвенского округа, но вряд ли проявил какую-либо связь с белогвардейскими властями, так как после восстановления советской власти он по-прежнему работает в горной отрасли, где его назначают возрождать добычу полезных ископаемых, и он мотается по всему Уралу от Томска до Челябинска, пока, наконец, в ноябре 1920 года он не возглавит горный отдел в Пермском горнозаводском тресте, объединившем заводы бывших Лысьвенского и Нытвенского горных округов.

К этому времени в его личной жизни тоже происходят перемены. Он разводится с Елизаветой Ильиничной и повторно женится. Родители их к этому времени уже умерли: мама Елизаветы Ильиничны – в 1916 году, а Андрей Матвеевич Петухов – в 1920-м. Они все вместе живут в Перми, в доме на Монастырской: Елизавета Ильинична с младшими сыновьями и сестрой Анютой и Александр Андреевич с новой женой и их полуторалетним сыном. Это длилось не очень долго, так как вскоре он вместе с конторой треста переезжает в Лысьву,

¹ К обязанностям попечителя относилась забота об устройстве школьного помещения, выдаче жалования учителю.

где живет и работает до 1927 года. После этого он с новой семьей переезжает в Екатеринбург и работает уже там горным инженером. Уже повзрослевшие Шура и Владимир продолжают видеться с ним. Умирает он в Екатеринбурге в 1943 году, дожив до 66 лет.

А Елизавета Ильинична продолжает жить в Перми на улице Монастырской со средним сыном Шурой и сестрой Анютой. Правда, теперь у них уже не дом, а всего лишь квартира в нем под № 4. Да и улица переименована в Трудовую. К этому времени уже нет ее последней дочери Капитолины – она пропала со своим мужем Африканом в гражданскую войну. Младший сын – Толя уехал от них и, в обиду на отца, даже сменил фамилию, взяв фамилию жены. Некоторое время живет у них вернувшийся с военной службы Владимир.

КУРТЫМСКИЙ РУДНИК

На Урале, в горнозаводской его части, не было обычая разделять название предприятия и поселка при нем. Как словом «завод» обозначалось не только промышленное предприятие, но и поселок при нем, так и слово рудник обозначало и сам рудник с многочисленными шахтами, шурфами и карьерами, и поселок при нем. Самым значительным рудником Кусье-Александровского завода был Куртымский рудник, действовавший более 130 лет. В 1912 году рудник отмечал свое 125-летие, но по данным других источников⁷ рудник начал работу еще раньше и был открыт со времени основания завода в 1751 году. Располагался он на водоразделе речек Куртымки, по которой он и получил название, и Сухой, впадавших в Койву. В разные годы различные участки этой возвышенности между двумя логами¹, по которым проходили русла рек, были использованы для добычи железной руды. В перечне населенных мест Пермской губернии за 1869 год находится два населенных пункта: Старо-Куртымский рудник, на котором было 5 дворов, в которых проживали 22 человека, и Койво-Куртымский рудник с двумя дворами и 14 человеками. Но к концу XIX века поселение смещается ближе к новым шахтам. В последующих перечнях населенных пунктов рудник не фигурирует, хотя поселение в начале XX века было значительным.

¹ Лог – Уральское название долины между двумя возвышенностями, где, как правило, проходит русло реки или ручья.



Дорога на Багул

Причиной этого, очевидно, явилось то, что он, как, например, и Теплогорский завод, «приписного населенія не имѣютъ и въ составъ волостей не входятъ»⁸.

Официальным адресом рудника являлась железнодорожная станция Багул. В 1911 году до станции была отсыпана новая дорога (на фото). Другая дорога соединяла рудник со станцией Всесвятская. Была также дорога в сторону речки Койвы. Дорога до завода нигде не упоминается, но, судя по всему, для доставки руды на завод использовался путь до Койвы и далее зимней дорогой по замершей

реке. Остатки этих дорог видны и в настоящее время на спутниковых снимках, но проехать по ним уже невозможно.

Поселок рудника был достаточно крупным поселением, в начале XX века была и школа, и магазин и даже своя пожарная команда.

В 1878 году рудник посещал объезжавший свои горнозаводские владения граф Шувалов. Вот что записал он в своем дневнике:

«На следующий день предпринял очень утомительную поездку на рудники Кусье-Александровского завода. Спуск в шитике¹ по Койве до Лотарей. Берега чрезвычайно живописны. У Лотарей осмотрел старый рудник на самом берегу Койвы. Затем отправился на Куртымский рудник. Рудник, по-видимому, вырабатывается, содержание железа ежегодно понижается. Разработка производится посредством 8 шахт глубиной до 30 сажень Руда поднимается паровой машиной в 30 сил и частью конными воротами. Водоотлив при помощи штангового насоса от той же машины⁹».

¹ Небольшое плоскодонное парусное судно.



Вид на юго-восточную часть поселка Куртымского рудника

К счастью, опасения по поводу истощения руд не оправдались. В окрестностях поселка были найдены новые пласты руды, заложены новые шахты и рудник еще успешно снабжал завод рудой последующие сорок лет.

В буклете Лысьвенского горного округа, выпущенном к Нижегородской ярмарке 1896 года¹⁰, есть достаточно подробное описание рудника на тот период. В это время рудник являлся основным поставщиком руды для Кузье-Александровского завода, находящегося от него в 18 верстах. Основные работы по добыче и перевозке руды приходились на зимний период. В первую очередь, это было обусловлено тем, что еще со времен крепостного права основными рудокопами работали крестьяне окрестных сел и деревень. Летом они работали, возделывая свои поля, а после сбора урожая шли на приработок – на шахтенные работы. Кроме этого, естественная вентиляция в шахтах, делающая условия в них хоть как-то пригодными для работы, нормально функционировала только в холодное время года. Примерное понимание устройства шахты дает картинка модели уральской шахты из книги 1901 года «Живописная Россия»¹¹.

Пласт рудоносного слоя, разведанный на то время, простирался в длину на расстояние около двух километров и содержал по данным геологической разведки свыше 50 миллионов пудов железной руды. К этому времени все выходы пласта на поверхность были уже отработаны, и разработка «производится посредством 10 шахт, глубиною от 20 до 30 сажень^і». Для подъема руды в центральном стволе шахты ис-

^і Примерно от 40 до 65 метров

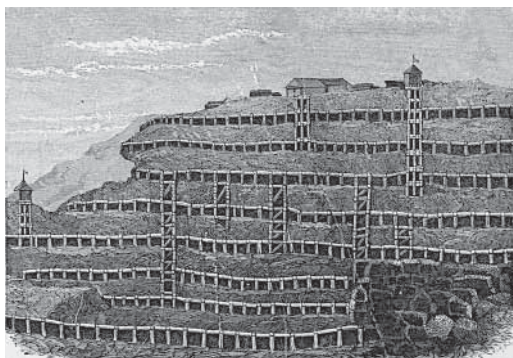

Модель Уральской шахты

конный ворот. Объемы выработываемой руды увеличивались из года в год и в зиму 1894/95 составили 1,23 млн пудов, удвоившись по сравнению с сезоном 1890/91 года. На руднике постоянно проживали и работали 50 человек, а вот в сезон население резко увеличивалось за счет привлечения двухсот крестьян, работавших в шахтах, и четырехсот крестьян с конями, обеспечивавшими подъем руды из шахты и дальнейшую ее транспортировку подводами на завод.

Можно произвести несложные расчеты по производительности труда этих «шахтеров», а можно просто посмотреть норматив того времени¹²: «При земляных работах считают, что в 10-часовую смѣну рабочій можетъ поднять лопатой 24 300 kg земли на среднюю

пользовалась паровая машина мощностью 20 лошадиных сил. Эта же машина использовалась для работы штангового¹ насоса. Насос откачивал грунтовые воды из шахты в специально прокопанную горизонтальную штольню длиной около 170 метров, выходящую в Сухой лог. В других шахтах рудника для подъема руды использовался



Главное здание шахты с паровой машиной и насосным отделением

¹ Насос, используемый для выкачивания жидкости из скважины, именно такой мы видим, качающим нефть на современных нефтяных скважинах.

высоту 1,6 м. Въ каменноуголь-ныхъ работахъ рабочій можетъ въ 9-часовую смѣну перегрести лопатой 14–18 тоннъ угля». По сравнению съ этимъ современныя нормы, предполагающія подъемъ на такую же высоту за 8-часовую смену от 1 до 5 кубическихъ метра грунта в зависимости от ея твердости, кажутся совсем смешными.

В 1910 году Профессор Богданович в книгѣ «Железные руды Россіи»¹³ уже гораздо скромнее оценивал перспективы месторождения: «Кусье-Александровская дача. Руды представляютъ конгломератовый и оолитовый красныя желѣзняки, преимущественно пластового характера. Куртымское мѣсторожденіе представляетъ сильно нарушенный пластъ, съ сред. сод. Fe 44% и запасомъ около 9 милл. пудовъ».

Еще скромнее оценила перспективы рудника советская власть. «Группы месторождений: Кусье-Александровская, Теплогорская, Бисерская и др., благодаря убогости руд и ихъ незначительныхъ запасовъ, промышленного значенія почти не имеютъ» – такой былъ приговоръ не только Куртымскому, но и всемъ другимъ рудникамъ округа. Это было не совсемъ справедливо, но вполне объяснимо. Частное предпринимательство в промышленности закончилось вместе съ революціей, а новому государству гораздо выгоднее было строить и управлять заводами-гигантами, располагавшимися рядомъ съ залежами руды, которые могли обеспечить ихъ потребности. Закончилась эра горнозаводскаго Урала, начиналась эра советской индустриализации.

Хочетъ отметить, что Александръ Андреевичъ Петуховъ, работая в двадцатые годы в Пермскомъ горнозаводскомъ трестѣ, выступалъ за дальнейшее развитіе добычи руды в регионе. В трехъ номерахъ журнала «Экономика»¹⁴ имъ была опубликована статья, обосновывающая потенциалъ существующихъ месторождений. Тамъ онъ писалъ: «В настоящее время запасы рудъ в рудникахъ Кусье-Александровскаго завода, наиболее выгодныхъ для эксплуатаціи, определяются: подготовленный в 3 миллиона и разведанный до 22 миллионовъ пудовъ, а всего в 25 миллионовъ пудовъ». Даже в условияхъ закрытія Кусье-Александровскаго завода, онъ предлагалъ использовать Богородскую шахту Куртымско-



Камушекъ руды съ Куртымскаго рудника

го рудника для снабжения домен Пашийского завода. По его оценке, в ближайшую пятилетку только эта шахта могла дать 400 тысяч пудов руды, а кому же, как не ему, это было доподлинно известно.

Но предложения его не были приняты, и работы на руднике не восстановились. Тем не менее, рудничный поселок продолжал существовать, там даже был образован поселковый совет. В 1926 году поселок Куртым снова попадает в список населенных пунктов уже советского Чусовского района. В поселке в 15 домах проживает еще 55 человек. Непонятно, что они могли делать на закрытом уже руднике, наверное, продолжали привычную жизнь, ведя приусадебное хозяйство и отправляясь на заработки на лесозаготовки или в последний оставшийся в округе Пашийский завод.

Последним домом, оставшимся в Куртыме, был дом Павла Семеновича Баранова. В 1958 году его посетили уже взрослый Шура Петухов с сыном Сократом и племянником Юрием. Никого из Барановых там давно уже не было, а в доме жил старожил рудника, работавший сторожем динамитного склада, расположенного неподалеку.



Дом П.С. Баранова в 1958 году

Но и этот дом не простоял там долго – в наше время это просто зарастающая лесом большая поляна, на которой темно-зелеными крапивными островками выделяются места фундаментов бывших домов, а на окраине которой еще можно различить старые рудничные отвалы и остатки шурфов и шахт.



*Земляные холмики, поросшие травой,
на месте построек поселка Куртымского рудника в наше время*



Остатки шурфа или входа в шахту на Куртымском руднике в наше время

ВЛАДИМИР БАРАНОВ И ПЕТУХОВ

Родился Владимир Филиппович Баранов 15 июня 1899 года (по старому стилю). Конкретное место рождения неизвестно, скорее всего, это было на том же Куртымском руднике. Крещение и соответственно регистрация рождения производилась в Кусье-Александровской церкви 27 июня. Крестным отцом выступил его родной дядя – Федор Семенович Баранов:

«Июнь, рождение 15 (-го), крещение 27 (-го), Владимир. Родители: сего завода состоящий в запасе младший медицинский фельдшер Филипп Семенов Баранов и законная его жена Елисавета Илиина, оба православные».

Дата рождения.		Имя ребенка.	Здесь, имя, отчество и фамилия родителей, и место рождения.	Здесь, имя, отчество и фамилия крестных.	Имя церкви, в которой крещен.	Религиозное исповедание родителей.
1899 июнь 15	27	Владимир	Сего завода состоящий в запасе младший медицинский фельдшер Филипп Семенов Баранов и законная его жена Елисавета Илиина	Сего завода Федор Семенов Баранов	Крестная церковь в г. Куртымском	Православные

Фрагмент записи из метрической книги за 1899 год о рождении Владимира Филипповича Баранова

Раннее детство Владимир проводит в Куртыме. Ему удалось выжить в эпидемию скарлатины, унесшей жизни его старшего брата Евгения и двух его сестер. В 1905 году, женившись на Елизавете Барановой, Александр Андреевич Петухов усыновляет его, и Володя становится Владимиром Александровичем Петуховым. Трудно сказать, насколько было беззаботным его босоногое детство, но оно точно не было голодным. Наверняка он с другими детьми бегал по улицам рудничного поселка, в лес, да и на сам рудник. Играли в обычные для того времени игры: бабки, городки, чехарду. Да и вниманием родителей, по крайней мере, до рождения в 1907 году брата он обделен точ-

но не был. Александру Андреевичу было достаточно сложно покидать рудник, сохранилась телеграмма, где он просит разрешения оставить рудник для однодневной поездки в Пермь по личным делам. А Елизавета Ильинична посещала Пермь гораздо чаще, устраивая на учебу старших дочерей, хлопоча о приобретении дома.

В 1908 году Владимира тоже отправляют в Пермь, по следам отца учиться в начальной школе. Стандартов образования тогда не было. Так, в Перми было 18 одноклассных начальных школ, 2 четырехклассных и одна двухклассная школа, где и учился Володя. Вообще начальное образование уже становилось нормой жизни в городах. Так, в Пермской губернии на уровне уездных дум были приняты правила, определяющие, что молодым людям до 17 лет, принятым на работу в ремесленные и торговые заведения, должен предоставляться ежедневный 3–5 часовой перерыв в работе для посещения школы. А в 1912 году земству Пермской губернии было перечислено около 200 тысяч рублей на строительство школ в сельской местности. Интересно, что в это время в школах начинают вводить уроки труда. Пионерами в этом деле выступили школы железнодорожного ведомства, в которых были введены уроки столярного, слесарного и сапожного мастерства. В двухклассной школе преподавали достаточно много предметов: закон Божий, священная и церковная история, русский язык, арифметика, геометрия до стереометрии включительно, география, история русская и всеобщая сокращенная, чистописание, черчение и рисование.

На фото запечатлен отъезд Володи в сопровождении Елизаветы Ильиничны в Пермь на учебу после Пасхальных каникул в апреле 1908 года. На повозке они доезжали до станции Багул, где садились



Отъезд в Пермь из дома в Куртыме

на поезд. До Перми по железной дороге надо было проехать 164 версты. В сутки ходило два поезда, днем товарно-пассажирский шел 5 часов и вечером скорый почтово-пассажирский – четыре с половиной часа. В поезде были вагоны четырех классов. Билет в первый класс стоил 2 рубля 50 копеек, в четвертый – 50 копеек. Детские билеты не предусматривались. Для сравнения – дорога от Перми до Санкт-Петербурга была в то время длиной 3246 версты, проходила через Екатеринбург и Челябинск, а билет первого класса стоил 46 рублей.

Год его поступления ознаменовался интересной акцией. Школьники Перми 26 сентября устроили праздник древонасаждения. На улицы города были посажены тысяча лип и дубов и пятьсот кустов акации.

В 1910 году он заканчивает начальное обучение и успешно поступает в открывшуюся годом ранее 2-ю Пермскую мужскую гимназию. В том году она еще не имела статуса гимназии, а была шестиклассной прогимназией в соответствии с указом от 30 июля 1871 года об «Уставе гимназий и прогимназий ведомства Министерства народного просвещения». Но за время его обучения статус ее изменился и в 1914 году она преобразовывается в полноценную гимназию.

Вообще в это время в Перми открывается множество различных учебных заведений, начиная от первого детского сада и заканчивая воскресной школой для взрослых, не говоря уже об училищах Стефановском, Гоголевском. Ряд существующих учебных заведений, таких, как Алексеевское городское училище, Кирилло-Мефодьевское училище, переезжают в новые, выстроенные для них каменные здания.

Учебный год Владимир живет в Перми, в доме на Монастырской, 117 вместе со старшими сестрами и бабушкой, но каждое лето он проводит в Куртыме с мамой, приемным отцом и двумя братьями – Шурой и Толей.

Надо сказать, что учебный год в то время был немного другим. Самые большие каникулы, называемые тогда «вакация», как и сейчас, были летние, но длились они с 6 июня по 15 августа. Вторыми по продолжительности были зимние – с 23 декабря по 6 января. Осенних каникул не было, а весной была двухнедельная Пасхальная вакация, привязанная к празднику Пасхи.

Несмотря на свой достаток и статус на руднике, семья не чурается простого крестьянского труда. Возделывают огород, запасаются сеном на зиму. В хозяйстве есть свой конь – Мишка, любимец де-



Володя с братом Шурой (на возу) и дядей Павлом Семеновичем Барановым везут воз сена

тей, для прокорма которого и требуется сено. Вообще есть несколько фотографий, на которых в том или ином виде запечатлен сенокос. Тут и «На покосе в Лотаринском логу», и «На покосе. А.А. Петухов с женой и сыновьями».

На фотографии выше Володя держит под уздцы лошадь, Павел Семенович стоит слева с вилами, а неизвестный мужчина подсаживает на воз Шуру Петухова.

Гуляли и по окрестностям, обозревая красоты уральской природы – на фото Володя с Шурой в сопровождении К.С. Шишкина¹ на скале «Востряки» с видом на реку Койву. Вообще надо сказать, что к этому

¹ Кто такой К.С. Шишкин, присутствующий на многих семейных фотографиях, так и осталось неизвестным.



*На скале
«Востряки»*

времени туризм или, как его называли, экскурсионизм, в том числе и краеведческий, уже вполне начал формироваться. Выпускались путеводители, такие как «Иллюстрированный путеводитель по рекам Каме, Вишере и Колве», «Путеводитель по Каме, Вятке, Белой и Уральской железной дороге».

Отдельной статьей проходил дальний пеший туризм, редкие представители которого вызвали живой интерес публики. Каждый год публиковались сообщения о прибытии в Пермь очередного кругосветного путешественника. Французы, немцы, румыны на пари и просто так брались за несколько лет пешком обойти планету. В Перми был и свой известный путешественник – Лев Конев. Его рекордом было прохождение 16 019 верст за 9 месяцев и 28 дней. Непременным условием его похода, как и походов зарубежных путешественников, было полное отсутствие каких-либо припасов, как съестных, так и одежды, и обуви. Все необходимое для жизни путешественник должен был покупать на заработанные им во время похода деньги. Неизвестно, каким образом зарабатывал Конев, а вот его румынский «коллега» Константин Ионеску жил, продавая зевакам свои фотокарточки с автографами.

Снимок на скале «Востряки» был сделан в 1913 году, в последнее лето его детства. В последующие два года подросший Владимир на ка-

никулах уже работал токарем на Лысьвенском заводе. Ему удалось закончить только семь классов гимназии. В феврале 1917 года происходит первая буржуазная революция, а уже в марте 1917 года Владимир добровольцем записывается в армию.

Трудно сказать сейчас, что побудило его к этому: вряд ли проблемы в гимназии, скорее революционный порыв или пример старшей сестры. После начала войны Зинаида бросила работу учительницы земской школы в далекой деревне Алапаевского уезда, окончила курсы медицинских сестер и в ожидании отправки на фронт работала сестрой милосердия в Александровской больнице Перми. Ухаживая за пленными турками, она заразилась тифом и умерла, о чем была заметка в 22-м выпуске общероссийского журнала «Искры» за 1915 год.

Также, возможно, что это был пример старшего товарища, жениха его другой сестры – Африкана Петрова, после начала войны служившего в Ачинском Сибирском стрелковом запасном¹ батальоне и ожидавшего отправки на фронт.

Владимир был определен в 162-й запасной пехотный полк, а по достижению им 18 лет в июне того же года отправляется на фронт пулеметчиком в 52-й Виленский полк.

Виленский полк имел богатую историю. Сформированный накануне войны 1812 года, полк принимал участие в обороне Смоленска и был практически полностью уничтожен на Шевардинском редуте в Бородинской битве, потеряв 18 офицеров и 750 нижних чинов. В январе 1815 года сражением при Монмирае (Montmirail) во Франции закончилась для полка эта кампания. Позже полк принимал участие почти во всех военных кампаниях России XIX века. Кавказ, война с Турцией, Крым, где в итоге в Феодосии и был расквартирован полк,



*Владимир перед отправкой на фронт,
31 мая 1917 года*

¹ Учебном.

обеспечивая охрану побережья. В Первую мировую войну полк был вовлечен с первых ее дней. Сражаясь на полях Румынии, подразделения полка участвовали в знаменитом Брусиловском прорыве¹. После летней кампании 1916 года активные боевые действия продолжались только на Румынском фронте. Потери фронта составили 82,5 % от всех потерь Русской армии¹⁵. Командование фронта отправляло заявки на пополнение: так, к 1-му апреля 1917 года Румынский фронт просил поставить 380 маршевых рот в его состав.

Вот в составе одной из таких рот и прибывает на фронт Владимир. Собственно, боевых действий на его долю пришлось, к счастью, совсем немного. Уже в сентябре на фронте случилось затишье, а вскоре произошла и Октябрьская революция. Влияние большевиков в этих частях было невелико, но, как и везде, были созданы военно-революционные комитеты. Комитет Румынского фронта отказался принимать советскую власть и подчиняться большевистскому командованию. Части фронта готовились к переброске в Россию и присоединению к зарождающемуся белому движению. В ноябре 1917 года полк входит в состав 1-го Мусульманского корпуса, а в декабре фронт практически прекращает существование. Владимир попадает в 8-й Мусульманский полк, который в марте выводится из Румынии и в апреле расквартировывается в Тирасполе.

Предполагалось, что полк выдвинется через Одессу в Крым, но начавшиеся революционные события породили неопределенность. Владимиру удается получить 35-дневный отпуск для поездки на родину. Непонятно, как ему удалось добраться через охваченную революцией страну до Перми. Вернувшись в родные края, он является в Пермский военный комиссариат, который и демобилизует его 25 мая 1918 года.

Это было не удивительно, так как в Перми к этому времени уже установилась советская власть. Переходный период характеризуется всеобщей растерянностью, периодически вспыхивающими восстаниями против советской власти различных партий и групп населения – эсеров, монархистов, анархистов и просто крестьян. Газета «Известия Пермского губернского исполнительного комитета Советов рабочих и солдатских депутатов» в день его демобилизации демонстрирует все разнообразие жизни.

¹ Фронтальная наступательная операция Юго-Западного фронта Русской армии под командованием генерала А.А. Брусилова во время Первой мировой войны, проведенная в 1916 году, в ходе которой было нанесено тяжелое поражение армиям Австро-Венгрии и Германии.



Владимир с фронтовыми товарищами – третий слева в заднем ряду.

Публикуются декреты центральной власти: «Об отмене наследования», «О снабжении сельского хозяйства орудиями производства и металлами», донесения о победе над контрреволюционными силами в различных городах России, заметки о проблемах западных стран и скорой победе мировой революции, хроника приговоров Пермского революционного трибунала. Пермская ЧК¹ извещает, что инициаторы митингов, не согласованных с ней, будут преследоваться со всей строгостью революционного закона.

Но в то же время решаются и насущные бытовые вопросы: устанавливаются правила для пастьбы рогатого скота в городском выго-не, «отдел культуры лугов, болот и кормовых растений Сельско-Хозяйственного подотдела Земельного отдела» объявляет о продаже семян овощных культур, Усольский комитет совета рабочих и крестьянских депутатов объявляет об открытии ЗАГСа, а Пермский окружной одел земледелия объявляет порядок пользования национализированными дачами.

¹ Чрезвычайная комиссия по борьбе с контрреволюцией и саботажем.

Жизнь совсем не остановилась, о чем свидетельствуют и приметы обыденной жизни: Пермский окружной отдел народного просвещения объявляет набор на «курсы нотной грамоты, хорового пения и устройства разумных развлечений для народа», Союз свободных художников открывает детские классы живописи, а в Пермском цирке объявляются прощальные гастроли «волжского богатыря» Виктора Арби.

Некоторое время Владимир отходит от своей военной жизни, находится «на иждивении матери и брата», как записано в его анкете¹⁶, но уже через два месяца опять является в военкомат и в июле 1918 года записывается добровольцем в Красную армию. Он назначается помвоенруком в Усть-Сылвенском военкомате и начинает свой достаточно причудливый путь в рядах Красной армии. Вскоре на Урале началась гражданская война, хотя и до этого всевозможные вооруженные стычки вспыхивали повсеместно. Нам сейчас достаточно трудно представить весь спектр разнородных групп, с оружием пытавшихся захватить и удержать власть.

Вот как описывает участников этой борьбы Л.А. Обухов:

«18 ноября 1918 года в результате переворота в Омске была ликвидирована Директория, к власти пришел адмирал А.В. Колчак, объявленный временным Верховным правителем России. На наш взгляд только с этого периода можно говорить о противостоянии красных и белых на Урале. До этого периода основной силой, противостоящей большевикам, были эсеровский Комуч¹ и кадетско-эсеровское Временное Сибирское правительство. Считать войска Народной армии Комуча белогвардейцами нет оснований. Комуч состоял преимущественно из социалистов, в основном эсеров, над зданием в Самаре, где заседал Комуч, развевался красный флаг. Тем более нет оснований войска Ижевской и Воткинской народных армий, состоявших в основном из рабочих, считать “белогвардейцами”. Называть всех своих противников “белыми” и “контрреволюционерами” (белочехи, белополяки, белфинны, белоэстонцы и т.д.) чисто пропагандистский прием большевиков»¹⁷.

¹ Комуч – Комитет членов Всероссийского Учредительного собрания – претендовавшее на статус всероссийского антибольшевистское правительство, действовавшее после революции 1917 года на территории Поволжья.

Войска Колчака двигаются на запад, постепенно захватывая города и поселки Пермского края, и, наконец, 24 декабря берут с боем Пермь. Это было серьезным поражением большевиков в гражданской войне, вошедшее в историю как «Пермская катастрофа».

Третья Красная армия под командованием Лашевича была «практически полностью» разгромлена, оставив победителям крупные запасы боеприпасов и продовольствия. Во время отступления Владимир, в отличие от многих набранных из местного населения красноармейцев, которые, получив оружие и обмундирование, дезертировали или переходили на сторону белочехов, отступает вместе с Красной армией. Он обмораживает ноги и в канун нового 1919 года попадает в госпиталь в город Глазов. Залечив ноги и выписавшись из госпиталя, он направлен в Управление особых формирований штаба 3-й армии. Там-то и вспоминается его образование, и поэтому дальнейшая карьера в Красной армии сводится в основном к письменной работе. Письмоводитель¹ в пехотно-пулеметном отделе, письмоводитель санчасти штаба Вятского, Пермского, Екатеринбургского укрепрайонов. Единственное непосредственное участие в боевых действиях случается, когда он принимает активное участие в боях за Пермь.

Укрепрайон – специальное военное формирование Красной армии времен гражданской войны. В его задачу входило при обороне – прикрытие подступов к промышленным центрам страны, удержание важных рубежей, городов до подхода частей Красной армии, а в наступательных операциях – обеспечение тыла фронта или армии, подготовка плацдарма для наступления. В укрепрайонах формировались для фронта резервные соединения, части, маршевые роты. Екатеринбургский укрепрайон формируется после его освобождения, для тылового обеспечения наступавших дальше в Сибирь сил Красной армии.

Поэтому после освобождения Екатеринбурга его ждет опять письменная работа, но уже в тылу. На этом гражданская война для Владимира закончилась, но не закончилась военная служба. С момента освобождения города от армии Колчака летом 1919 года и до декабря этого же года он служит в Екатеринбурге. Служба не очень утомительна, живет он на съемной квартире, имеет возможность гулять в городе, посещать синематограф. Тем не менее он очень тоскует по дому, который находится не так уж и далеко, пишет много писем родным и близким, особенно младшему брату Шуре. Чтобы разве-

¹ Это не почтальон, как можно было подумать, а делопроизводитель.



Владимир с коллегами по эвакуационному пункту в Ишиме – справа сверху

ять одиночество, заводит певчую птичку – красного клеста, который живет у него в клетке. В надежде на скорую мобилизацию он пишет письма о восстановлении в Пермскую гимназию, а узнав, что она закрыта, пытается поступить в Пермский университет. «Не все ж воевать будем, когда-нибудь кончится же все это» – пишет он в одном из писем¹⁸.

Но, увы, его планам не суждено было сбыться. Вместо демобилизации – еще два с половиной года службы, но уже на территории нынешнего Казахстана. Ишим, Семипалатинск, Каркаралинск, делопроизводитель, начальник канцелярии в эвакуационных пунктах и военкомате.

В июле 1922 года он получает отпуск в Пермь, и тут еще один кульбит – с августа 1922 он становится «помуполномоченного» ОСО и ЭКО отделов Пермского ГПУ. Неизвестно, что послужило причиной такого решения. Возможно, это был способ вернуться из Казахстана в родные места, ведь в Перми все это время оставалась мать с его младшим братом Александром. Отдел ЭКО – это прообраз будущего советского ОБХСС – отдела по борьбе с хищением социалистической собственности.

К этому времени уже закончилась гражданская война, советские власти объявляют новую экономическую политику, Пермь возвращается к мирной жизни, но уже в новых реалиях. В середине 1922 года Наркомфин¹ положил основание налоговой системе, как источнику реальных доходов государства. Через несколько месяцев – в декабре 1922 года – на основе реальных ценностей, Государственный Банк выпускает советскую твердую валюту – червонцы. Еще раньше развиваются кредитные операции (хлебные и золотой займы, краткосрочные

¹ Народный комиссариат финансов – ныне министерство финансов.

обязательства и т. д.). Червонец, первоначально использовавшийся в узкой сфере государственной промышленности и торговли, очень быстро снискал себе широкую популярность и стал использоваться в обычной жизни. В апреле–июне 1923 года червонцу принадлежит уже около трети денежной массы в обращении. Параллельно формировался и новый финансово-налоговый аппарат.

Во всех отраслях восстанавливаемого хозяйства не хватало не только специалистов, но и просто грамотных людей.

«Всего только год тому назад, Уралэконосо¹ в своем докладе Совету Труда и Оборона отмечало резкое несоответствие между грандиозностью стоящих в этой (финансовой) области задач и количественной и качественной ничтожностью того аппарата, который призван был проводить в жизнь эти задачи... Остро сказывался не только недостаток в прежних специалистах, но и вообще в интеллигентных силах. Эвакуация Колчака обезлюдил Урал... Острое безлюдье интеллигентных работников сказывалось во всех учреждениях, но особенно резко оно проявилось в учреждениях финансовых...»¹⁹.

Вновь созданный аппарат ГПУ тоже нуждался в грамотных сотрудниках, особенно при работе с экономическими преступлениями и злоупотреблениями. Но похоже, что такая деятельность не пришлась Владимиру по душе. А возможно, что реалии очень расходились с ожиданием. Единственное дело, с его непосредственным участием, которое сохранилось в архивах, может служить тому подтверждением.

«1922 года декабря 25 дня я, сотрудник для поручений Экономического отделения Пермского губотдела ГПУ Петухов, рассмотрев агентурное дело № 47 администрации исправдома № 1: Колпащикова, Радостева, Силадия, Драчнева по обвинению их в преступлении по должности, НАШЕЛ: По имеющимся информационным сведениям нач[альни]к исправдома № 1 Колпащиков и его заместитель все время пьянствуют и в пьяном виде позволяют издеваться над арестованными»²⁰.

Вряд ли работа по выявлению случаев пьянства и воровства со стороны представителей новой власти могла вызвать его интерес. В любом случае эта служба продолжалась недолго и 1923 году ему

¹ Уральский экономический совет.

наконец-то удается уволиться из Красной армии в запас. Да, служба в ГПУ тоже считалась службой в Красной армии. Он очень хочет продолжить свое образование, но вынужден искать работу.

Примерно в это же время он женится на Евгении Викторовне Ворончихиной родом из г. Глазова (уж не познакомился ли он с ней, пока лежал в госпитале зимой 1918 года?) и, поскольку к этому времени А.А. Петухов уже развелся с его матерью, обращается с заявлением в Пермский ЗАГС, возвращая себе отцовскую фамилию – Баранов. При этом отчество, наверное, заменить было невозможно, и оно, как было, так и остается от отчима – Александрович.

В мае 1923 он устраивается сотрудником для поручений в Райнефдеторге в Перми, затем практикантом на Левинском нефтескладе в пригороде. Вот как презентовала себя эта контора в справочнике:

«Пермский Райнефдеторг (Районная Нефтяная контора Всероссийского Нефтесиндиката) — Пермь, Советская, 26/2. Производит продажу нефтепродуктов: мазут, моторная нефть, керосин, бензин, минеральное масло всех сортов и др. За 1923/24 г. предположено продать 432 100 тонн разных нефтепродуктов. Район обслуживания: Уральская, Вотская области, Башреспублика и частично Кирреспублика и кроме того Райнефдеторг снабжает керосином Сибирь и смазкой Сибирские жел. дороги. В ведении конторы находятся нефтесклады в Перми, Сарапуле, Галева, Елове, Осе, Оханске, Слудке, Усолье, Серегове, Глазове, Кунгуре, Екатеринбургe, Невьянске, Н.-Тагиле, Надеждинске, Камышлове, Шадринске, Ишиме, Тюмени, Челябинске. Миассе, Мишкине, Троицке и Кустанае»²¹.

Вот Тюмень и становится, правда ненадолго, новым домом молодой семьи Владимира и Евгении, где у них рождается дочка Люся. Владимир в Тюмени работает помощником заведующего нефтескладом, а вокруг кипит новая жизнь. Работает почта, восстановлены телефонные и телеграфные линии связи, даже появляются новые радиотелеграфные. В стране начинает реализовываться план всеобщей электрификации.

Самое крупное преобразование в бытовом плане – это замена системы мер, в стране вводится метрическая система. Всем привычные ведра и бутылки меняются на литры (0,0813 ведра и 1,63 бутылки) И даже 1 чарка (1/100 ведра) становится 12,3 сантимилиграмми. Пуды

и фунты меняются на килограммы, золотники на граммы, аршины и вершки на метры и сантиметры. В газетах печатают сложные таблицы пересчета объемов, размеров, веса и цен на товары и график поэтапного перехода на них в разных учреждениях (торговле, транспорте, почте).

Меняются и привычные праздничные дни. Устанавливается жуткая смесь церковных и советских праздников:

«1. На основании ст. 111 Кодекса Законов о труде, в 1925 году воспретить производство работ в следующие революционно-праздничные дни:

1-е января – Новый год.

22-е января – День 9 января 1905 года.

12-е марта – День низвержения самодержавия.

18-е марта – День Парижской Коммуны

1-е мая – День Интернационала.

7-е ноября – День Пролетарской Революции.

2. На основании ст. 112 Кодекса Законов о труде, в 1925 году устанавливаются следующие дополнительные дни отдыха:

18-е апреля – Страстная суббота.

20-е апреля – Второй день Пасхи.

2-е мая – День Труда

28-е мая – Вознесение

15-е июля - день освобождения Урала от Колчака

8-е ноября – 2-й день Октябрьской революции.

25 и 26 декабря – Рождество.

Примечание. 6 января – Крещение, 25 марта – Благовещение, 6 августа – Преображение и 15 августа – Успение заменяются революционными днями отдыха и считаются рабочими днями»²².

С восстановлением денежной системы в стране появляются государственные банки, а вместе с ними и государственные трудовые сберегательные кассы, которые на Урале получили очень широкое развитие, проникая сейчас в самые глухие уголки обширной территории области. Однако государство не в состоянии справиться со всеми взятыми на себя обязательствами как в промышленности, так и в экономике. Так, например, железная дорога находится в запущенном состоянии: «Пермская дорога в настоящее время дефицитна. Затруднительность ее финансового положения сказывается в вынужденном

закрытии 26 мало работающих станций и 151 разъездов, а также в переводе ряда железнодорожных участков во вторую и третью категории»²³.

Тюмень, старейший в Сибири российский город, в полной мере испытывал на себе все прелести этого времени. «Горожане нуждались в улучшении жилищных условий, освещении улиц и витрин магазинов, благоустройстве торговой площади, мощением камнем улиц Садовой, Герцена, Крестьянской, строительстве тротуаров, дорог, мостов, учреждений общественного питания, казарм, пожарной части, радио-электростанций и заводов»²⁴. Жилья в городе, население которого увеличилось почти в полтора раза, катастрофически не хватает. Не хватает и строительных материалов для бытовых нужд. «Начало работ по мощению площади задерживается тем, что заготовленный для нее булыжный камень забронирован на постройку электростанции»²⁵.

Неудивительно, что при первой возможности, в сентябре 1926 семья возвращается в Пермь, где Владимир устраивается лаборантом в лабораторию Пермского государственного университета, что позволило ему в сентябре 1927 года поступить на химический факультет университета.

Семейная жизнь не складывается, и Владимир разводится с Евгенией. Он по-прежнему видится с родными. Вот он (по центру) в гостях у мамы (слева), тети Анюты и брата Шуры.

Несмотря на то, что родители развелись, братья поддерживают отношения с отцом (отчимом), который переехал жить и работать в Екатеринбург и периодически видятся с ним.

Учеба продвигается успешно, сохранилась зачетная книжка Владимира тех времен. Записи в книжке требуют отдельного комментария.

Во-первых, на надписи в углу значится – химико-фармацевтическое отделение медицинского факультета. Да, факультет был изначально медицинский, но за время его учебы это отделение выделилось в самостоятельный химико-технологический институт. Во-вторых, в качестве занятия до университета написано: служба (счетовод) – это остается непонятным, так как такой работы в его биографии не было. В-третьих, вследствие своего обширного военного прошлого он был освобожден от изучения военных предметов, являвшихся необходимым элементом обучения. В книжке указаны зачеты по немецкому языку и латыни, но кроме них, благодаря не забытому еще гимназическому образованию, он также знал на базо-



Владимир в гостях у мамы и брата Шуры, 1927 год



Александр Петухов с отцом Александром Андреевичем и братом Владимиром на пароходе «Советская Республика». Пермь, 12 августа 1928 года

вом уровне французский и английский. Социальное положение – сын штейгера. Наверное, к этому времени еще не сформировалась советская классификация – из служащих, рабочих или крестьян.

И, наконец, видно, что это именно зачетная книжка. В отличие от современных книжек оценок в ней нет – только зачеты.

ХИМИКО-ФАРМАЦЕВТИЧ. отд. МЕДИЦИНСКОГО ФАКУЛЬТЕТА		УЧЕБНАЯ КАРТА				№ 4944	
Имя	Фамилия	Место рождения	Дата рождения	Фамилия	Имя	Отчество	Социальное приращение
1944	Баранов	Кусты-Александровск Свердлов. обл. Перм. уез. пос. Ураи. ст.	14 июля 1899г.	Баранов	Владимир	Александрович	сын штейгера
Пароходы	Время периода	Зачеты до университета		Семейное положение		Образование	
	Год	Секунда 1 семестр 1924-25г.		Женат		7 классов Ярославл. II мужского гимназ. Шелесинск.	
Остатки на I к.		1924-25г.					
Остатки на II к.	1921 7-11 1/13	I курс					
Остатки на III к.		II курс					
Остатки на IV к.	1930 11-17 5/1						
Зачеты в диплом.							
Курс	Ранг	Средний балл	Всего				
На I курсе	20-25	87-89	162				
II	44	61	125				
III	50	71	142				
IV							
Курс	От	До					
Секретари по студ. делам							

№	Наименование дисциплины	Л.	Пр. зан.	Время зачета	Отметка	№	Наименование дисциплины	Л.	Пр. зан.	Время зачета	Отметка
1	Элем. высш. матем. ч. I	2	-	13/7-30	3	1	Органическая химия	4	-	20-8-30	3
	" " " " II	4	-	13/7-30	3	2	Технолог. лек. форм	1	-	13-8-30	3
2	Химия неорганическая	4	-	16-8-30	3	3	Ботан. (систем. растен.)	2	-	15-8-30	3
3	Физика	4	-	31/8-30	3	4	Иностранный язык: немецкий	2	-	25/8-30	3
4	Ботан. (анатом. и морф. раст.)	2	-	1-8-30	3	5	Хим. анализ (качеств. анализ)	1	-	2-8-30	3
	" " " " " "	2	-	15-8-30	3	6	" " " " (колич. анализ)	1	-	2-8-30	3
	Минералогия	1	-	30-8-30	3	7	Минералог. (паваян. анализ)	1	-	30-8-30	3
	геология с кристаллографией	1	-	30-8-30	3	8	Военные предметы				
6	Иностранный язык: латинский	2	-	25/8-30	3		а. тактика				
7	Зоология с паразитолог.	2	-	18-8-30	3		б. воен. тактика и воен. артиллерия				
8	Обществоведение	2	-	26-8-30	3	9	Обществоведение	2	-	5-8-30	3
	История России и истории искусств	2	-	14-8-30	3						
9	Военные предметы		-								
	а. топография		-								
	б. Сиренитатт реви		-								
	в. воен. артиллерия		-								

Фрагмент зачетной книжки студента Баранова Владимира Александровича

Химико-технологический институт, выделенный в отдельное учебное заведение, просуществовал с 1-го июня 1930 года по 13 февраля 1933 года. Преобразование явно не удалось, институт лихорадило, не хватало профессорско-преподавательского состава, поэтому шесть месяцев последнего курса студенты учились в Московской военно-химической академии, а выпуск состоялся уже во 2-м Московском химико-технологическом институте в октябре 1931 года.

«Вместо защиты дипломных проектов проводился выпускной коллоквиум – беседа Государственной Квалификационной Комиссии с группой студентов и по данным этого собеседования приказом директора по ПХТИ была присвоена квалификация “инженер-технолог химик” 20 молодым специалистам. Для истории города: В.А. Баранов, В.Г. Вяткин, П.А. Головских, Е.В. Дунаева, М.А. Заболотская, М.А. Исаева, В.И. Кузнецова, К.И. Лопатин, А.И. Могильников, Г.Г. Мурзина, Е.Г. Некрасова, Н.Л. Павлова, Н.В. Соловьёв, Е.К. Серебрякова, А.Д. Туев, А.Н. Торшилова, З.А. Тихонова, И.П. Шляпников, О.Б. Шаров, Л.В. Шилаева»²⁶.

После выпуска, 3 ноября 1931 года он женится второй раз на своей сокурснице Любви Васильевне Шилаевой.

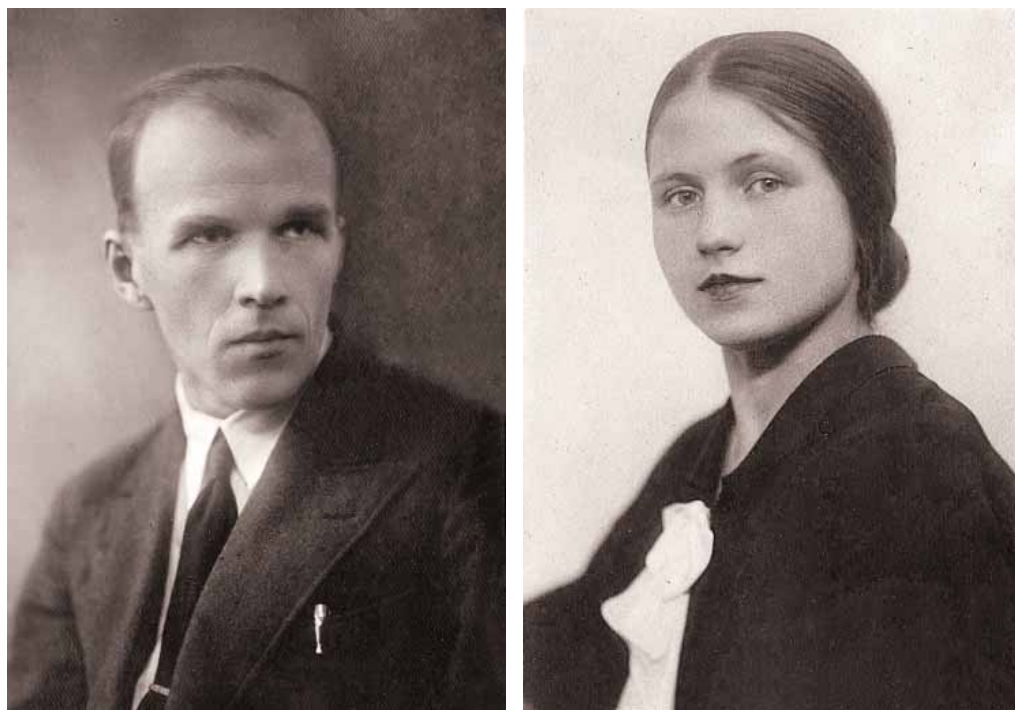

Владимир Баранов и Любовь Шилаева после окончания института

В том же 1931 году в ПХТИ была открыта аспирантура и начата подготовка студентов для зачисления.

«В декабре 1931 года Отборочной комиссией ПХТИ под председательством студента-выдвиженца М.Л. Чегодаева были зачислены и утверждены аспирантами выдвиженцы – молодые специалисты: В.А. Баранов по кафедре “Процессы и аппараты” и К.И. Лопатин по кафедре “Азотная кислота”»²⁷.

Но и аспирантура тоже не прошла гладко. В 1932 году для прохождения аспирантуры он был командирован в Ленинградский технологический институт, но уже в июне 1933 года Пермский химико-технологический институт был ликвидирован. Поскольку учреждение, направившего его в аспирантуру, больше не существовало, он был освобожден от дальнейшего обучения. Его жена, вместе с ним получившая инженерный диплом в 1931 году, уже в это время работала на Ленинградском заводе «Химгаз». В результате, после непродолжительных поисков, Владимир устроился на работу на проектируемый Тихвинский алюминиевый комбинат, что и определило его дальнейшую судьбу. Комбинат существовал еще только на бумаге, а по факту его местом работы был опытный завод института НИИСалюминий в Ленинграде, где отрабатывались технологии получения глиноземаⁱ из бокситовой руды. Это была работа по специальности, комбинат оттачивал будущую технологию, которая должна быть применена на заводе. Вскоре в 1934 году опытный завод заканчивает свою работу:

«Приказ 180 по НИИСАЛЛЮМИНИЙ от 27 ноября 1934 г.
... Во исполнение приказа Главалюминия № 196 от 25.10.34 НКТП о ликвидации Опытного завода НИИСАЛЛЮМИНИЯ: По Глиноземному цеху необходимо:

1. По группе ТАКа все экспериментальные работы закончить к 1.12.34
2. Весь инженерно-технический персонал и рабочие передаются Тихвинскому строительству.
3. Вся Тихвинская установка должна быть демонтирована к 15.12.34»²⁸.

Приказ был исполнен и:

ⁱ Промежуточный продукт передела бокситовой руды, сырье для получения алюминия.

В декабре 1934 года на строительство Тихвинского глиноземного завода в поселок Бокситогорск прибывает уже не очень молодой инженер Владимир Александрович Баранов.

Вскоре к нему переедут жена Любовь Васильевна Шиляева с дочерью Ириной и уже там у него родится сын Юрий, но это уже совсем другая история...



ИСТОЧНИКИ

- ¹ ЦГИА СПб. Ф. 65. Оп. 1. Д. 111.
- ² ГАПК. Ф. 719. Оп. 1. Д. 158.
- ³ Министерство земледелия и государственных имуществ «Отчет горного департамента за 1900 и 1901 год». СПб., 1903.
- ⁴ ГАПК. Ф. Р-74. Оп. 2. Д. 489.
- ⁵ ГАПК. Ф. 37. Оп. 6. Д. 901.
- ⁶ Опубликовано в «Горном журнале» за 1901 год.
- ⁷ «План хозяйства на Кусье-Александровскую заводскую лесную дачу Лысьвенсаго горного округа наследников графа П.П. Шувалова Пермской губернии и уезда, составленный в 1907 году». Пермь, 1911.
- ⁸ Список населенных мест Пермской губернии. Пермь, 1905.
- ⁹ ЦГИА СПб. Ф. 1092. Оп. 1. Д. 1088.
- ¹⁰ Лысьвенское горнозаводское имение Пермской губернии его сиятельства графа П.П. Шувалова. Пермь: Типография Н-ков П.Ф. Каменского, 1896.
- ¹¹ Живописная Россия. Т. 8, ч.2. Среднее Поволжье и Приуральский край. 1901 г.
- ¹² *Гефер Г.* Справочная книга по горному делу. СПб., 1913.
- ¹³ *Богданович К.И.* Железные руды России. СПб.: Типография М.М. Стасюлевича, 1911.
- ¹⁴ Экономика. Ежемесячный орган Пермского Губернского Экономического Сопещения №№ 6–8 за 1923 г.
- ¹⁵ *Оськин М.В.* Проблема резерва для генерального наступления русской армии в 1917 г. // Вопросы истории. № 8. 2011.
- ¹⁶ ЦГАИПД СПб. Ф. Р-1728. Оп. 1-45. Д. 359650.
- ¹⁷ *Обухов Л.А.* Прикамье в годы гражданской войны // Сайт Пермского государственного архива социально-политической истории.
- ¹⁸ Семейный архив.
- ¹⁹ Уральский торгово-промышленный справочник 1924 г. Издание ред. газ. «Звезда», г. Пермь.
- ²⁰ ПермГАСПИ. Ф. 713. Оп. 2. Д. 12.
- ²¹ Уральский торгово-промышленный справочник 1924 г. Издание ред. газ. «Звезда», г. Пермь.
- ²² Вся Пермь. Быт. Ком. при Пермск. ОкргПУ, Пермь, 1925.
- ²³ Уральский торгово-промышленный справочник 1924 г. Издание ред. газ. «Звезда», г. Пермь.
- ²⁴ ГАСПИТО. Ф. 7. Оп. 1. Д. 195.
- ²⁵ Красное знамя. Тюмень, № 142, 1927 г.
- ²⁶ *Ромашова Л.А.* Пермский химико-технологический институт (1930–1933 гг.) // заметка на сайте клуба «Пермский краевед».
- ²⁷ Там же.
- ²⁸ ЛГАНТД. Ф. 239. Оп. 1-1. Д. 91.

ЗАКЛЮЧЕНИЕ

Заканчивая повествование, хочется еще раз отметить те основные личности и те вехи, которые оставили они в истории семьи.

- Ивашка Тихонов сын Вологда – первый из предков, поселившийся в Пермском крае.
- Его внук Сенка (Семен) Иванов сын Вологдин – первый из предков, получивший прозвище Баранов, после чего все его потомки во всех документах, кроме переписей, использовали это прозвище как фамилию.
- Его (Семена) праправнук Яков Ефимович Вологженинов и Баранов – первый из Барановых, освоивший грамоту и получивший статус служителя. После него все его потомки и потомки его младшего брата Григория зарабатывали на жизнь умственным трудом.
- Его (Якова) правнук Семен Павлович Баранов – первый из Барановых, освоивший горное дело. Освободившись от крепостной зависимости, вырастил и дал образование своим многочисленным сыновьям.

На этом заканчивается рассказ, но совершенно не заканчивается история. Естественно, в ней остается еще большое количество загадок и белых пятен. Возможно, что-то еще удастся найти, возможно, это удастся сделать кому-либо из потомков, а возможно, найдутся потомки тех многих Барановых, следы которых потерялись в различные времена. Ну не могли же просто исчезнуть Барановы в Чусовских городках, куда-то делись потомки Барановых в Архангело-Пашийском, Теплогорском заводах. А уж какое количество их дочерей, сменив фамилию, продолжилось в других фамилиях, посчитать совершенно невозможно.

Вот основные и, наверное, самые интересные загадки:

Не удалось найти, откуда пришел в Верхние Чусовские городки Ивашка Вологда. Фамилия, конечно, говорящая, но в переписных книгах Вологды за этот период нет упоминания о похожем крестьянине, как нет его в переписях по Соликамску, Сольвычегодску и других владениях Строгановых.

Каким образом сын крестьянина Ефима Баранова в конце XVIII века смог стать подьячим? Также нет достоверной информации о том, был ли сам Ефим «варнишным работником», как его отец, или он уже сделал шаг на пути к образованию и смог научить грамоте сына.

Как проходила жизнь Семена Павловича Баранова? Где жила его семья? Где и какой надел получил он после отмены крепостного права? Был ли это Кусье-Александровский завод или уже Куртымский рудник?

Где и как погиб Филипп Семенович Баранов? Данные о его смерти на шахте есть только в анкете его сына, метрические книги не сохранились, данных о несчастных случаях на шахтах обнаружить не удалось.

Как сложилась дальнейшая судьба многочисленных внуков Семена Павловича? Ведь удалось найти информацию только о небольшой их части.

Куда делись потомки пяти братьев Барановых, живших в Архангело-Пашийском заводе накануне отмены крепостного права?

С автором всегда можно связаться по электронной почте, написав ему по адресу: Baranovku@gmail.com



ПРИЛОЖЕНИЯ



ПРОШЕНИЕ ЯКОВА ЕФИМОВИЧА

а҃мѣнѣмъ свѣтлѣйшѣму Царю
 Великому и Великолепному
 Святѣйшему князю.

Александрѣ Михайловичю,

Святѣйшему князю,

Сергію Михайловичю,

Милостивѣйшимъ государямъ,

Архангелоташинской вашей святѣлости заво,
 свои канторы отбнуѣ подписавшася,

попорнѣйше прошеніе

спрѣвая мѣста завѣдѣнія здѣшняго завода находѣ
 я низайшій прикапторъ въспрѣбѣ былъ приле
 поль похѣтѣе похѣтѣемъ удѣлиши прихода ирава
 хлѣбнѣмъ припасѣмъ, удѣлиши оныхъ похѣтѣемъ
 похѣмъ сѣтѣлось докопѣршѣнѣмъ въспрѣоуни завода
 пѣхотѣи иионницѣи смѣшнѣмъ похѣтѣе тѣлоу вѣн
 аспрѣмъ того прирѣдѣне сурѣтѣмъ драгѣ инаидѣтѣмъ
 ипѣрѣдѣнѣю рѣтѣлѣи, итѣмъ въспрѣдѣи дѣнѣ въспрѣ
 велѣсь хлѣба прѣдѣмъ сталѣмъ тѣлоу вѣнѣмъ иволиѣ, ато
 ииѣлѣ я низайшій похѣтѣемъ иаѣдѣнѣевиѣу похѣтѣ
 нѣмъ похѣтѣмъ ииѣтѣрѣмъ стрѣтѣмъ прихѣдѣнѣмъ прѣ
 ииѣдѣиѣ, живѣсѣлѣмъ тѣлѣиѣ прѣдѣсѣрѣмъ драгѣмъ иаѣдѣ
 вѣиѣнѣуѣрѣмъ для виду госѣдѣмъ управѣтѣемъ записѣмъ,

Имелъ повторяго, была находилосъ приработке, болше,
 ибгхрившиль, имилъ требованія бекса нилъ равнос
 инатиостдтвшихъ потбпундъ взоулы билетол писани
 были мною нирайшилъ, ипотановилдъ заперудикнѣв
 подта лгтаа стала мало имилъ я стопою, потамидъ что
 поанонаній втерней пррррррррррррррррррррррррррррррр
 велмль свободнымъ јимели стопою оя ни райнѣи ва,
 нилмала вышгуптолинокиои итпавлѣи прррррррррррр
 бысправной потти лосю ноь, аинода иврдно ислучало
 идоамало учррррррррррррррррррррррррррррррр
 былъ вобилъ ноурурилатъ ибвало рррррррр, бгго иинобо
 иллада мои потпортимиль; ноудинснолвдвдъ впршло
 1791 году штатлд учрррррррррррррррррррррррррррррр
 хитобномль повилтлс повилтлснолмъ стлоррррррррр
 рррррррр рубликато бгддъ рррррррррррррррррррррр
 принадлежаніе Оггга испрррррррррррррррррррррррр
 остлнородно вогрррррррррр 1804 годс, авоонномль стлмъ
 млрл помещенѣв нлмлсно лос повилтлснолмъ идиноа
 учолбшилъ соланмль прррррррррррр рррррррр рррррр
 оя ииррррррррр рррррррррррррр рррррррр рррррр
 былъ броррдное повилтлс повилтлснолмъ рр рррррр
 рррррррррр рубликато бгддъ рррррррррр, нолотто
 бвлкнѣв рррррррр рррррррррр ртбъ 26, лггла јвля
 пггго 1804 годс врдцурррррррр итггггггггггггггггг
 попрррррррр 1791 годс штатлд остлнородно повилтлснолмъ

ТЕКСТ ПРОШЕНИЯ ЯКОВА ЕФИМОВИЧА

Сиятелнейшему князю.
 александр михайловичю,
 Сиятелнейшему князю,
 сергию михаиловичю,
 милостивейшим государям,

Архангелопашийской ваших сиятельств Заводской канторы отниже-
 подписавшагося,

покорнейшее прошение

С первого лета заведения здешняго завода нахожусь я нижай-
 ший приканторе. Впервыхⁱ был прихлебном повытьеⁱⁱ копеистомⁱⁱⁱ
 узакиси прихода и расхода хлебных припасов, у выписке оных по-
 сошанам^{iv} коих считалось досовершения выстройки завода пехоты
 и конницы с лишком по тысяче человек, а сверх того при рубке ку-
 ренных дров и назначеных к переселению жителей, и так в каждый
 день выписывалось хлеба трем стам человекам и более, а ктому имел
 я нижайший по табелям каждодневную посошанам по утру и вечеру
 с протчими приказными перекличку, и изо всех табелей и регистров
 делал каждодневную для виду господам управителям записку, сколько
 которого числа находилось при работе, больных, ибежавших, о коих
 в требования в села как равно и напоступивших к отпуску в дома би-
 леты писаны были мной нижайшим, и по таковому затруднению по
 два лета весьма мало имел я покою, потому что по окончании вечер-
 ней переклички прочие приказные оставались свободными и имели
 покой ая нижайший занимался вышеупоминаемой изтабелей и ре-
 гистров выправкой почти всю ночь, а иногда нередко и случалось
 и до самага утренняго на работу звону, апотому не только было отдых
 но и ужинать не было времени, отчего несколько и глаза мои попор-
 тились: по учиненному же впрошлом 1791 году штату утвержден я
 нижайший притомже хлебном повытье повытчиком^v с положением

ⁱ Для упрощения чтения добавлены знаки пунктуации, орфография оставлена оригинальная

ⁱⁱ Сектор в канцелярии. Так кроме хлебного повытия были еще казначейское и разрядное

ⁱⁱⁱ Переписчик

^{iv} Посошане – неквалифицированная рабочая сила из крестьян

^v Начальник сектора

шестидесяти рублевого в год жалования при котором всепринадлежащие дела исправлял в порядке безостановочно до прошлого 1804 года, а в оном с мая месяца помещен наместо мое повытчиком из новоусольских соляных промыслов андрей пономарев ая нижайший по определению канторы утвержден был в розрядное повытие повытчикомже с положением пятидесятирублевого в год жалованья, но по повелению главнаго правления от 26го, числа июля тогож 1804 года в разсуждения неположения того повытья по прежнему 1791го года штату оставлен копеистом с выдачей сорока одного рубля в год жалования. касательнож додел присем разрядном в котором немение бывает хлебного и заводского повытьев, и время от времени более умножается а имянно ведутся в нем книги о родившихся, умерших и браком сочетавшихся людях, ежегодные в Екатеринбургское горное начальство в ,1,^й департамент о разных исполнениях потаблицам двенатцать ведомостей, поуказам исправительств и по повелениям Главного правления исполнения, заводским жителям по необходимым случаям отпускаемым на сроки в разные места, а особливо на прежния жительства к родственникам билеты, а о самоволно отлучающихся в земские требования, а между тяжущимися людьми следствия; понынеже объявленному ваших сиятельств штату оное разрядное повытие утверждено само по себе при котором я нижайший положен копеистом же один и без писца на тридцати рублевое в год жалованье, того ради ваших сиятельств милостивейших государей всенижайше прошу дать благоволено было в разсуждении вышеписанных обстоятельств, по существу моему недостатку, и обременения детьми приказать при упоминаемом разрядном повытье утвердить меня нижайшего против прочих повытчиком равнеж и жалование положить по тому званию, чего удостоясь получить попишусь заслуживать усердными всегдашними трудами и на сие мое покорнейшее прошение милостивой резолюции ожидаю июня, , дня 1806 года

К сему прошению копеист яков баранов руку приложил.

НА АРХАНГЕЛО-ПАШИЙСКИЙ ЗАВОД ИЗ ДРУГИХ СЕЛЕНИЙ,
И МЕСТА ЖИТЕЛЬСТВА» С ЗАПИСЯМИ
И ГРИГОРИЯ ЕФИМОВИЧА

27 25

Заводъ 1795, года,

Книга мѣсячно мѣсячечный соимѣнъ,

перешаки Пашиянова Давыда Давыдовича
подрука соимѣнъ подрука мѣсячечный
вѣдѣнъ соимѣнъ подрука мѣсячечный

А		И Е И С И С А,		Должъ соимѣнъ подрука мѣсячечный	соимѣнъ подрука мѣсячечный
ТТТТ	А	ТТ	ТТТТ	Должъ соимѣнъ подрука мѣсячечный	соимѣнъ подрука мѣсячечный
50	40	16	35	Должъ соимѣнъ подрука мѣсячечный	соимѣнъ подрука мѣсячечный
19	29			Должъ соимѣнъ подрука мѣсячечный	соимѣнъ подрука мѣсячечный
17				Должъ соимѣнъ подрука мѣсячечный	соимѣнъ подрука мѣсячечный
			4		
			2		
	19		21		
	51		59		
37				Должъ соимѣнъ подрука мѣсячечный	соимѣнъ подрука мѣсячечный
	34		44	Должъ соимѣнъ подрука мѣсячечный	соимѣнъ подрука мѣсячечный

по вѣдѣнъ соимѣнъ подрука мѣсячечный

Архангелопольский

. Его сиятельство, милостивейший государь

означенные вразем- денн свои переписав или люди по собо- биненнымъ домамъ и местамъ и именъ или наименований,	Испанцы в селеніяхъ и мѣстахъ и именъ которыхъ во оубъ переписаны,	сколько во времена дѣл и датиса, и въ сѣбѣ и переписаны и въ оубъ М У Д Е С и именъ дѣл и датиса и переписаны и въ сѣбѣ и переписаны и въ оубъ и именъ дѣл и датиса и переписаны и въ сѣбѣ и переписаны и въ оубъ		
			1	16
	унѣв, дѣти привезенныя и дѣти привезенныя въ Мазовскъ Соборъ, тѣмъ оубъ ————— 10 Степанъ ————— 1 мѣр горы Чуваша ————— рождѣніемъ воеводы Мавъ оубъ переписаны въ оубъ оубъ ————— оубъ —————			
означенныя именныя и именныя оубъ оубъ оубъ.	оубъ оубъ оубъ оубъ оубъ оубъ оубъ оубъ оубъ оубъ оубъ оубъ оубъ оубъ оубъ оубъ		16	
	Александръ Мотавинъ оубъ оубъ оубъ оубъ оубъ оубъ оубъ оубъ оубъ оубъ оубъ оубъ оубъ		20	означенныя именныя и именныя оубъ оубъ оубъ оубъ оубъ оубъ оубъ оубъ оубъ оубъ оубъ оубъ оубъ
Николай Николаевичъ	Повторенныя оубъ оубъ оубъ оубъ оубъ оубъ			

ГЕНЕАЛОГИЧЕСКОЕ ДРЕВО

Верхние Чусовские городки

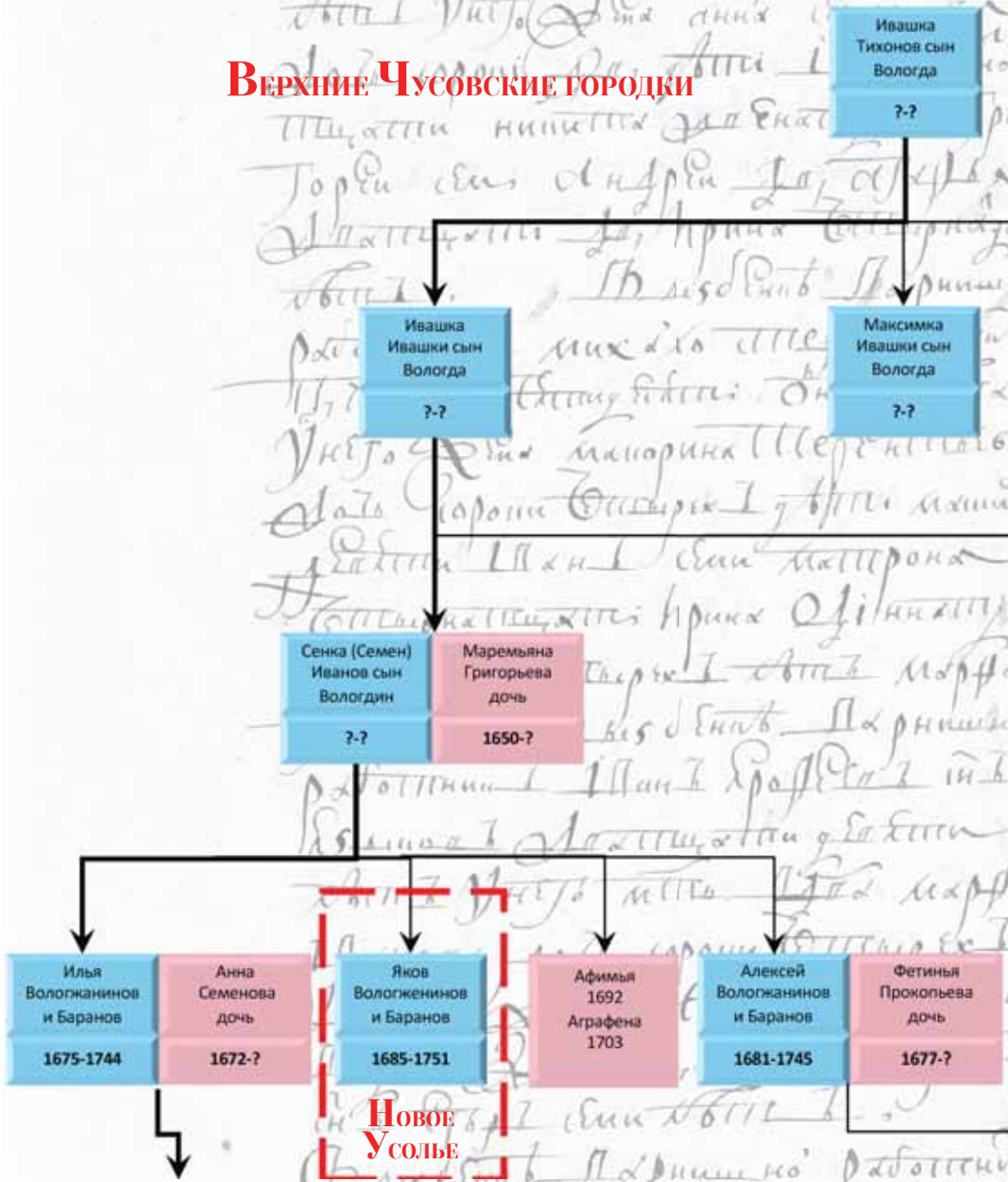

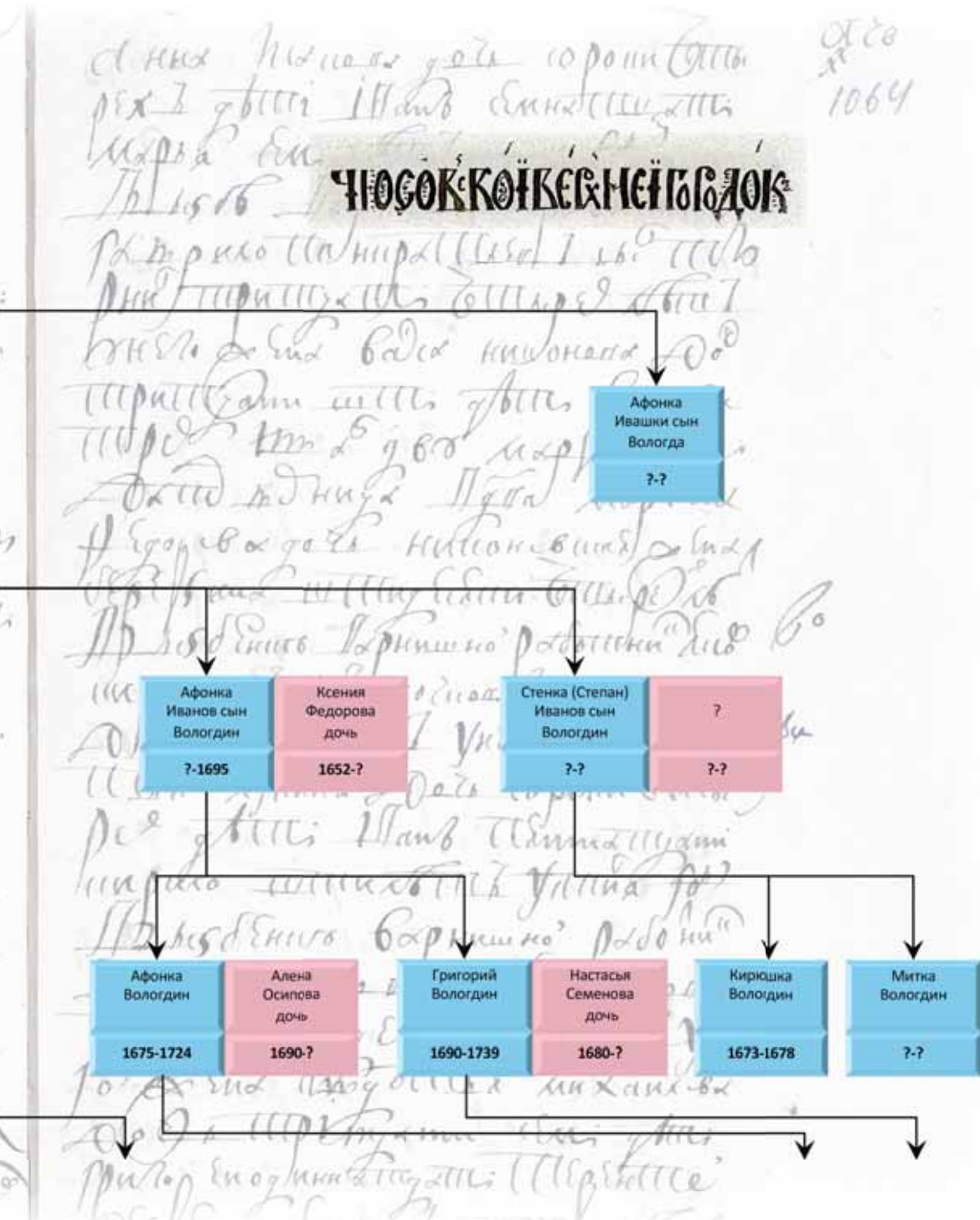

ВЕРХНИЕ ЧУСОВСКИЕ ГОРОДКИ

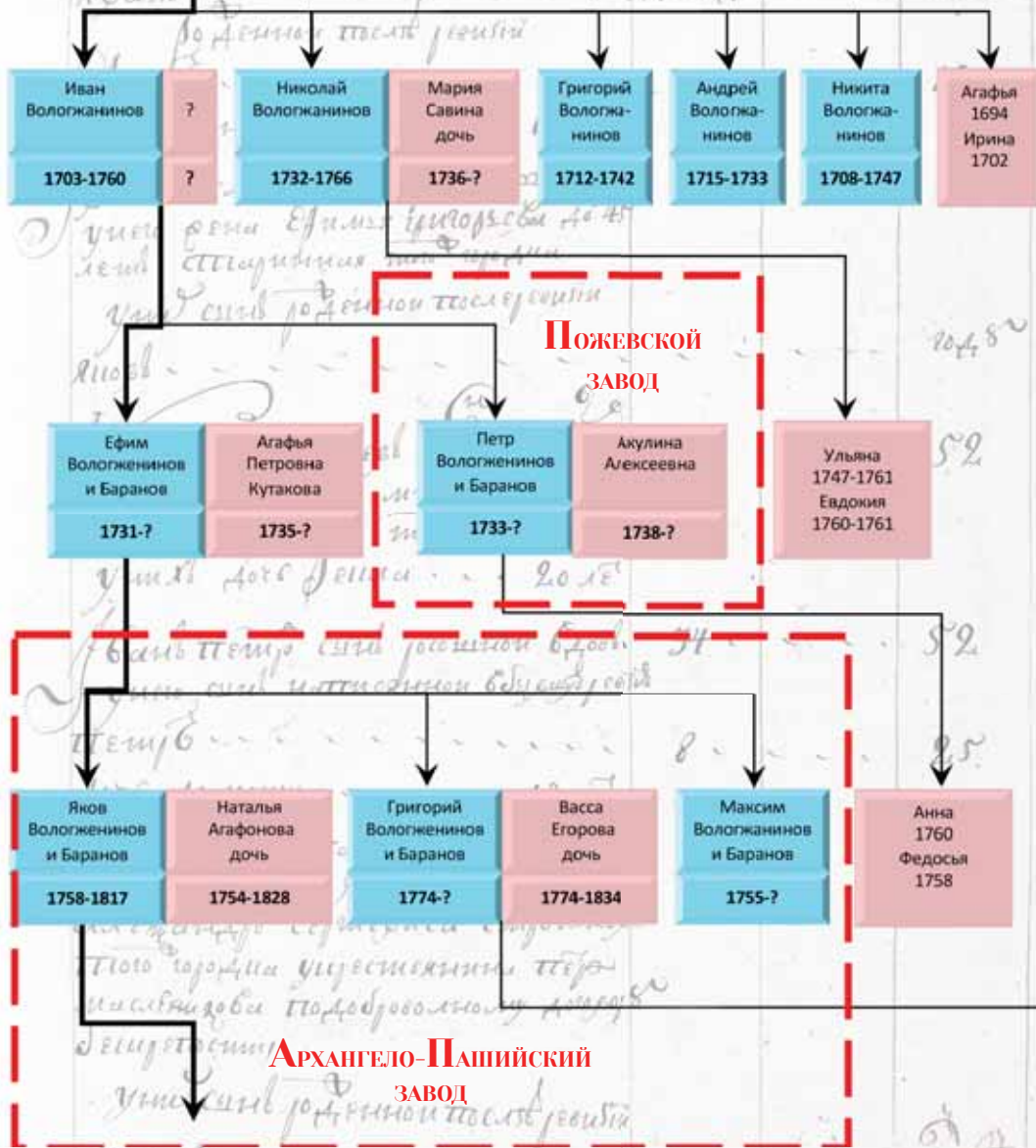

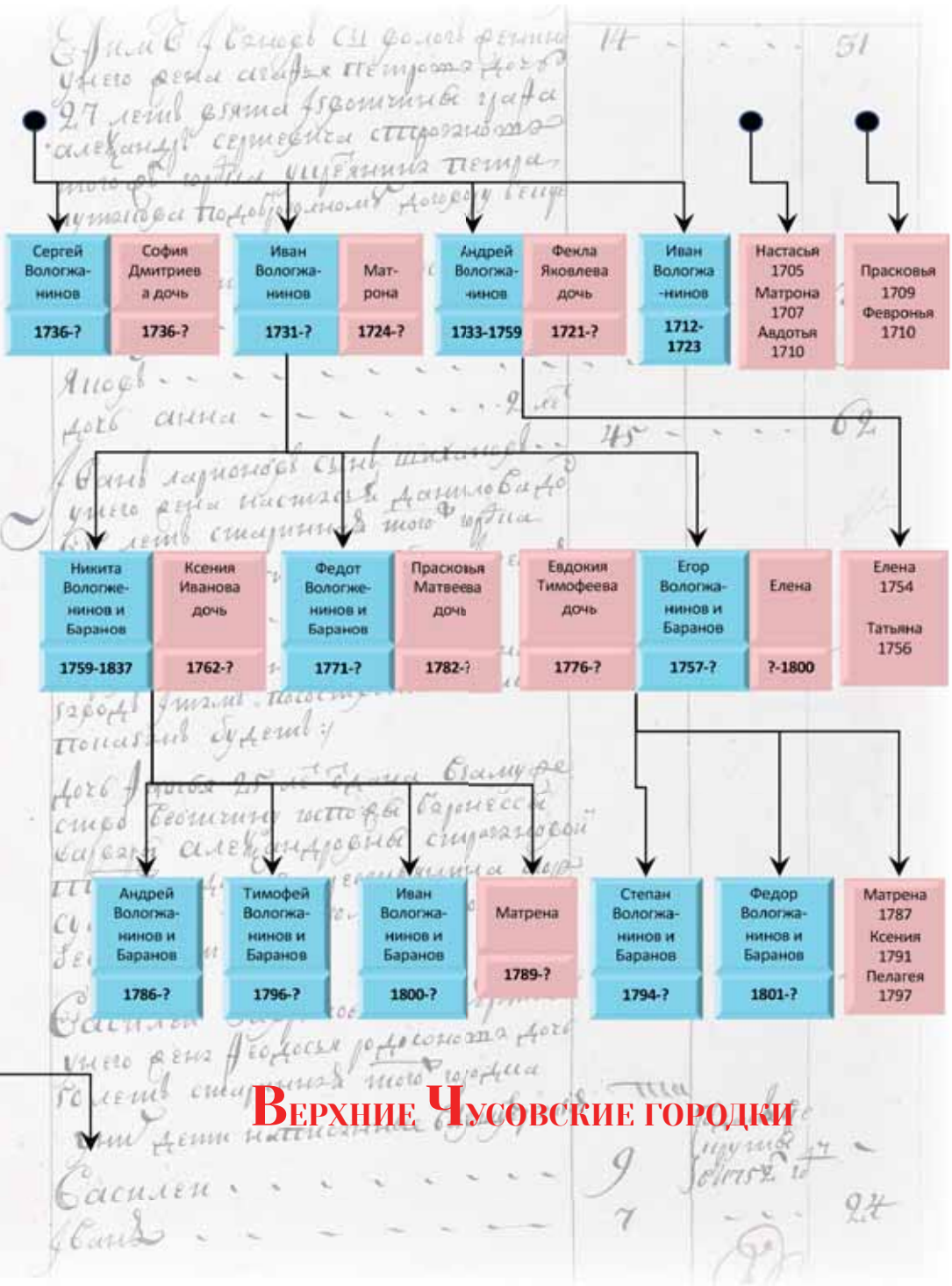

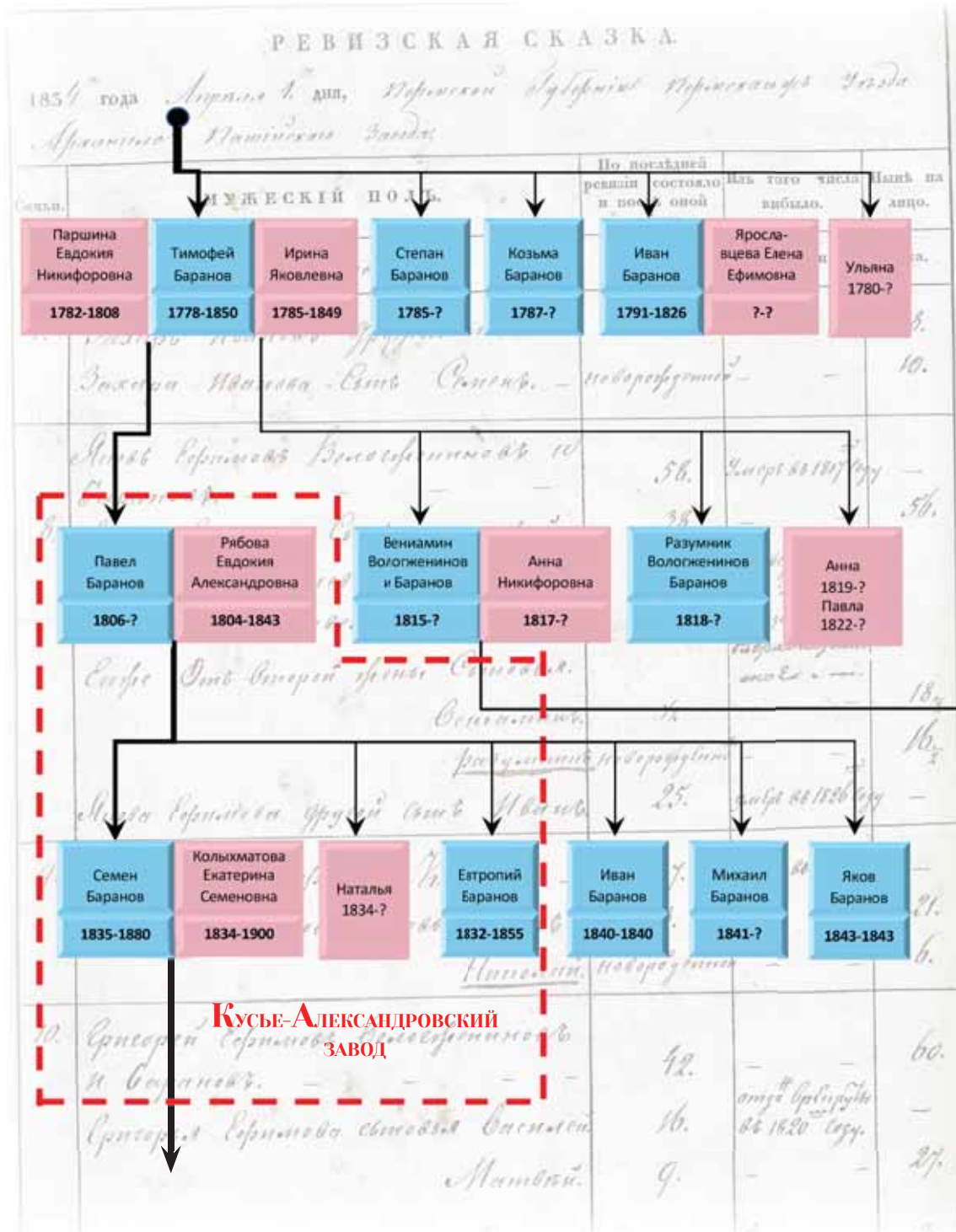

РЕВИЗСКАЯ СКАЗКА

1854 года *Апрель 1 дня, Пермский Губерния Пермский уезд*
Архангело-Пашийский завод

Семья	ЖЕНСКИЙ ПОЛЬ					Во вреншод отлучай.	Шейк на отцу.
№	Дормидонт Баранов	Анисья Николаевна	Василий Баранов	Степан Баранов	Матвей Баранов	Авдотья Степановна	Татьяна 1803 Ульяна 1807 Катерина 1818
7.	1797-?	?-?	1799-?	1801-?	1807-?	1830-?	

Сестры Софья Марсильевна.

8	Василий Вологженинов и Баранов	Михайло Вологженинов и Баранов	Павел Вологженинов и Баранов	Софья 1850 Татьяна 1852 Анна 1854	Прасковья 1856 Настасья 1858
	1831-?	1842-?	1846-?		

Сестры Софья Анна.

9.	Аркадий Вологженинов и Баранов	Александр Вологженинов и Баранов	Гаврило Вологженинов и Баранов	Лев Вологженинов и Баранов	Мария 1848 Анна 1849
	1840-?	1845-?	1852-?	1850-?	

10.	АРХАНГЕЛО-ПАШИЙСКИЙ ЗАВОД					
	<i>Срещорья Срещорьева жена Баранов.</i>					59.
	<i>Сестры Софья Ульяна.</i>					25.
	<i>Катерина.</i>					16 1/2
	<i>Матвеева Срещорьева жена Кунисорина.</i>					26.

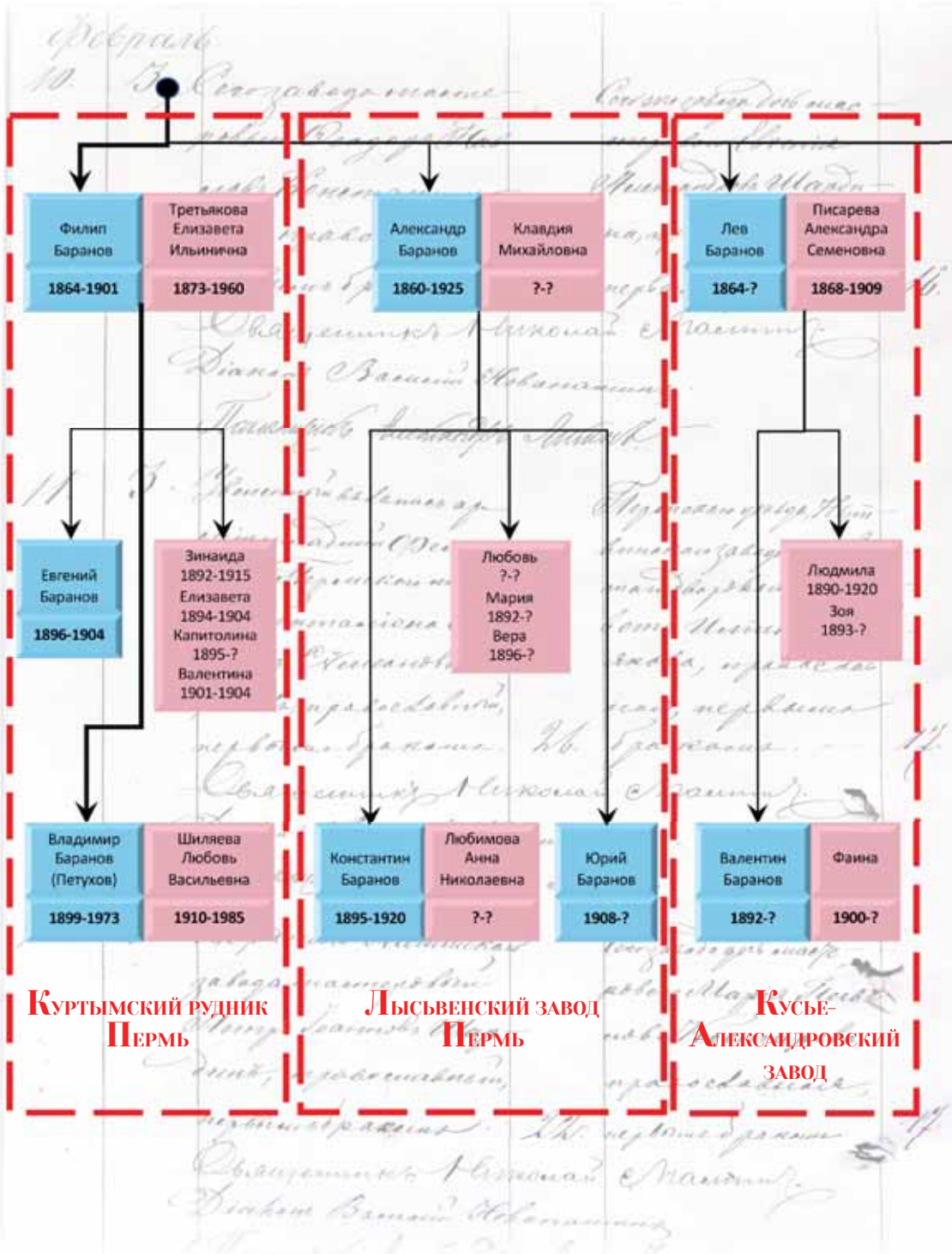

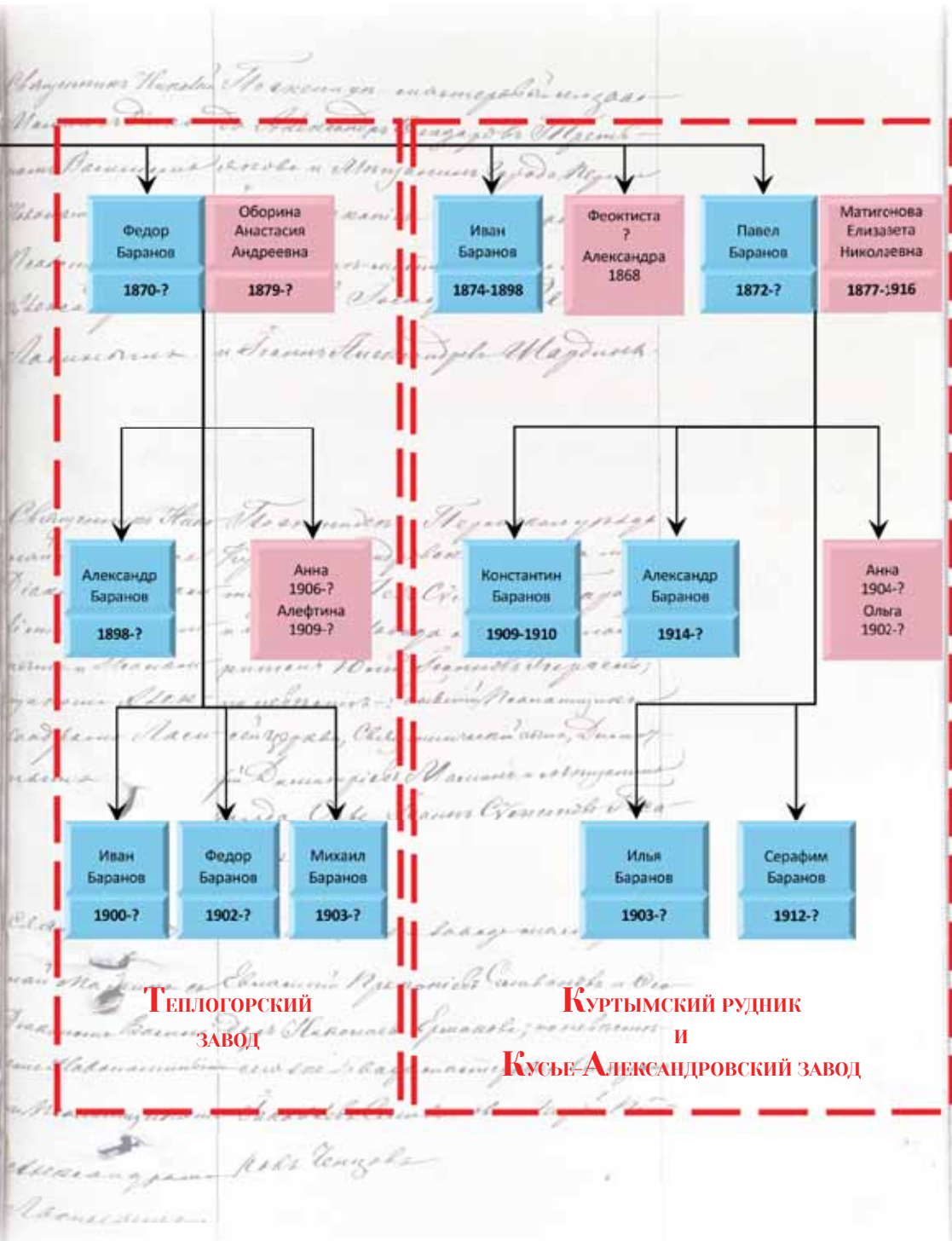

**ТЕПЛОГОРСКИЙ
ЗАВОД**

**КУРТЫМСКИЙ РУДНИК
И
КУСЬЕ-АЛЕКСАНДРОВСКИЙ ЗАВОД**

Перечень упомянутых лиц и источников информации

Имя	год рождения-смерти	Основное упоминание в документах		Источник информации
		Год	вид документа	
Ивашка Тихонов сын Вологда	?-?	1647	Переписная книга Елизарова	Труды Пермской Ученой Архивной Комиссии. Вып. 2
Ивашка Ивашкин сын Вологда	?-?	1647	Переписная книга Елизарова	Труды Пермской Ученой Архивной Комиссии. Вып. 2
Максимка Ивашкин сын Вологда	?-?	1647	Переписная книга Елизарова	Труды Пермской Ученой Архивной Комиссии. Вып. 2
Афонка Ивашкин сын Вологда	?-?	1647	Переписная книга Елизарова	Труды Пермской Ученой Архивной Комиссии. Вып. 2
Сенка Иванов сын Вологдин	?-?	1678	Переписная книга Бельского	РГАДА. Ф. 1278. Оп. 2. Ч. 3. Д. 3301
Марьямяна Григорьева дочь	1650-?	1711	Переписная книга Никеева	РГАДА. Ф. 214. Оп. 1. Ч. 5. Д. 1497
Афонка Иванов сын Вологдин	1675-1695	1678	Переписная книга Бельского	РГАДА. Ф. 1278 Оп. 2. Ч. 3. Д. 3301
Ксения Федорова дочь	1652-?	1711	Переписная книга Никеева	РГАДА. Ф. 214. Оп. 1. Ч. 5. Д. 1497
Стенка Иванов сын Вологдин	?-?	1678	Переписная книга Бельского и отказная книга	РГАДА. Ф. 1278. Оп. 2. Ч. 3. Д. 3301, 3320-а
Илья Вологжанинов и Баранов	1675-1744	1711 1727	Переписная книга Никеева и отказная книга	РГАДА. Ф. 214. Оп. 1. Ч. 5. Д. 1497; Ф. 1278. Оп. 2. Ч. 3. Д. 3320-а
Анна Семенова дочь	1672-?	1711	Переписная книга Никеева	РГАДА. Ф. 214. Оп. 1. Ч. 5. Д. 1497
Яков Вологженинов и Баранов	1685-1751	1711 1762	Переписная книга Никеева и 2-я ревизия	РГАДА. Ф. 214. Оп. 1. Ч. 5. Д. 1497; Ф. 350. Оп. 2. Д. 3307
Афимья Семенова дочь	1692-?	1711	Переписная книга Никеева	РГАДА. Ф. 214. Оп. 1. Ч. 5. Д. 1497

Аграфена Семенова дочь	1703-?	1711	Переписная книга Никеева	РГАДА. Ф. 214. Оп. 1. Ч. 5. Д. 1497
Алексей Вологжанинов и Баранов	1681-1745	1711 1727	Переписная книга Никеева и отказная книга	РГАДА. Ф. 214. Оп. 1. Ч. 5. Д. 1497; Ф. 1278. Оп. 2. Ч. 3. Д. 3320-а
Фетинья Прокопьева дочь	1677-?	1711	Переписная книга Никеева	РГАДА. Ф. 214. Оп. 1. Ч. 5. Д. 1497
Афонка Вологдин	?-1695	1711 1727	Переписная книга Никеева и отказная книга	РГАДА. Ф. 214. Оп. 1. Ч. 5. Д. 1497; Ф. 1278. Оп. 2. Ч. 3. Д. 3320-а
Алена Осипова дочь	1690-?	1711	Переписная книга Никеева	РГАДА. Ф. 214. Оп. 1. Ч. 5. Д. 1497
Григорий Вологдин	1690-1739	1711 1727	Переписная книга Никеева и отказная книга	РГАДА. Ф. 214. Оп. 1. Ч. 5. Д. 1497; Ф. 1278. Оп. 2. Ч. 3. Д. 3320-а
Настасья Семенова дочь	1680-?	1711	Переписная книга Никеева	РГАДА. Ф. 214. Оп. 1. Ч. 5. Д. 1497
Кирюшка Вологдин	1673-1678	1678	Переписная книга Бельского	РГАДА. Ф. 1278. Оп. 2. Ч. 3. Д. 3301
Митка Вологдин	?-?	1678	Переписная книга Бельского	РГАДА. Ф. 1278. Оп. 2. Ч. 3. Д. 3301
Иван Вологжанинов	1703-1760	1762	3-я ревизия	ГАПК. Ф. 111. Оп. 1. Д. 1933
Николай Вологжанинов	1732-1766	1762	3-я ревизия	ГАПК. Ф. 111. Оп. 1. Д. 1933
Марья Савина дочь	1736-?	1762	3-я ревизия	ГАПК. Ф. 111. Оп. 1. Д. 1933
Григорий Вологжанинов	1712-1742	1748	2-я ревизия убылые книги	РГАДА. Ф. 350. Оп. 2. Д. 3312
Андрей Вологжанинов	1715-1733	1748	2-я ревизия убылые книги	РГАДА. Ф. 350. Оп. 2. Д. 3312
Никита Вологжанинов	1708-1747	1716	Ландратские книги	РГАДА. Ф. 350. Оп. 1. Д. 376
Агафья Ильина дочь	1694-?	1716	Ландратские книги	РГАДА. Ф. 350. Оп. 1. Д. 376
Ирина Ильина дочь	1702-?	1716	Ландратские книги	РГАДА. Ф. 350. Оп. 1. Д. 376

Сергей Вологжанинов	1736-?	1762	3-я ревизия Голицыных	РГАДА. Ф. 350. Оп. 2. Д. 1641
София Дмитриева дочь	1736-?	1762	3-я ревизия Голицыных	РГАДА. Ф. 350. Оп. 2. Д. 1641
Иван Вологжанинов	1731-?	1763	3-я ревизия Строгановы	РГАДА. Ф. 350. Оп. 2. Д. 1642
Матрона	1724-?	1763	3-я ревизия Строгановы	РГАДА. Ф. 350. Оп. 2. Д. 1642
Андрей Вологжанинов	1733-1759	1763	3-я ревизия Строгановы	РГАДА. Ф. 350. Оп. 2. Д. 1642
Фекла Яковлева дочь	1721-?	1763	3-я ревизия Строгановы	РГАДА. Ф. 350. Оп. 2. Д. 1642
Иван Вологжанинов	1712-1723	1748	2-я ревизия убылые книги	РГАДА. Ф. 350. Оп. 2. Д. 3312
Настасья Афонасьева дочь	1705-?	1711	Переписная книга Никеева	РГАДА. Ф. 214. Оп. 1. Ч. 5. Д. 1497
Матрона Афонасьева дочь	1707-?	1711	Переписная книга Никеева	РГАДА. Ф. 214. Оп. 1. Ч. 5. Д. 1497
Авдотья Афонасьева дочь	1710-?	1711	Переписная книга Никеева	РГАДА. Ф. 214. Оп. 1. Ч. 5. Д. 1497
Прасковья Григорьева дочь	1709-?	1711	Переписная книга Никеева	РГАДА. Ф. 214. Оп. 1. Ч. 5. Д. 1497
Февронья Григорьева дочь	1710-?	1711	Переписная книга Никеева	РГАДА. Ф. 214. Оп. 1. Ч. 5. Д. 1497
Ефим Вологжанинов и Баранов	1731-?	1762	3-я ревизия Голицыных	РГАДА. Ф. 350. Оп. 2. Д. 1641
Агафья Петровна Кутакова	1736-?	1762 1798	3-я ревизия Ведомость служителей	РГАДА. Ф. 350. Оп. 2. Д. 1641; Ф. 1263. Оп. 10. Ч. 2. Д. 1615
Петр Вологженинов и Баранов	1733-?	1782	4-я Ревизия	ГАПК. Ф. 13. Оп. 1. Д. 23
Акулина Алексеевна	1738-?	1782	4-я Ревизия	ГАПК. Ф. 13 Оп. 1. Д. 23
Ульяна Николаева дочь	1747-1761	1762	3-я ревизия	ГАПК. Ф. 111 Оп. 1 Д. 1933

Евдокия Николаева дочь	1760–1761	1762	3-я ревизия	ГАПК. Ф. 111 Оп. 1 Д. 1933
Никита Вологжанинов и Баранов	1759–1837	1850	9-я Ревизия	ГАПК. Ф. 111. Оп. 1. Д. 1774
Ксения Иванова дочь	1762–?	1850	9-я Ревизия	ГАПК. Ф. 111. Оп. 1. Д. 1774
Федот Вологженинов и Баранов	1771–?	1805	Исповедная роспись	ГАПК. Ф. 196. Оп. 1. Д. 1
Прасковья Матвеева дочь	1782–?	1805	Исповедная роспись	ГАПК. Ф. 196. Оп. 1. Д. 1
Егор Вологженинов и Баранов	1757–?	1805	Исповедная роспись	ГАПК. Ф. 196. Оп. 1. Д. 1
Евдокия Тимофеева дочь	1776–?	1805	Исповедная роспись	ГАПК. Ф. 196. Оп. 1. Д. 1
Елена 1-я жена Егора	?–1800	1800	Метрическая книга	ГАПК. Ф. 37. Оп. 1. Д. 37а
Елена Андреева дочь	1754–?	1763	3-я ревизия Строгановы	РГАДА. Ф. 350. Оп. 2. Д. 1642
Татьяна Андреева дочь	1756–?	1763	3-я ревизия Строгановы	РГАДА. Ф. 350. Оп. 2. Д. 1642
Яков Ефимович Баранов и Вологженинов	1758–1817	1834	8-я ревизия	ГАПК. Ф. 111. Оп. 1. Д. 1726
Наталья Агафоновна	1754–1828	1834	8-я ревизия	ГАПК. Ф. 111. Оп. 1. Д. 1726
Григорий Ефимович Вологженинов и Баранов	1774–?	1834	8-я ревизия	Ревизия 1834 – ГАПК. Ф. 111. Оп. 1. Д. 1726
Васса Егоровна	1774–1834	1834	8-я ревизия	Ревизия 1834 – ГАПК. Ф. 111. Оп. 1. Д. 1726
Максим Вологженинов и Баранов	1755–?	1762	2-я ревизия	ГАДА. Ф. 350. Оп. 2. Д. 1641
Анна Петровна	1760–?	1782	4-я ревизия	ГАПК. Ф. 13. Оп. 1. Д. 23
Федосья Петровна	1758–?	1782	4-я ревизия	ГАПК. Ф. 13. Оп. 1. Д. 23
Андрей Вологжанинов и Баранов	1786–?	1805	Исповедная роспись	ГАПК. Ф. 196 Оп. 1. Д. 1

Тимофей Вологжанинов и Баранов	1796-?	1805	Исповедная роспись	ГАПК. Ф. 196. Оп. 1. Д. 1
Иван Вологжанинов и Баранов	1800-?	1805	Ревизия	ГАПК. Ф. 111. Оп. 1. Д. 1774
Матрена дочь Никиты	1789-?	1805	Исповедная роспись	ГАПК. Ф. 196. Оп. 1. Д. 1
Степан Вологжанинов и Баранов	1794-?	1805	Исповедная роспись	ГАПК. Ф. 196. Оп. 1. Д. 1
Федор Вологжанинов и Баранов	1801-?	1805	Исповедная роспись	ГАПК. Ф. 196. Оп. 1. Д. 1
Матрена дочь Егора	1787-?	1805	Исповедная роспись	ГАПК. Ф. 196. Оп. 1. Д. 1
Ксения дочь Егора	1791-?	1805	Исповедная роспись	ГАПК. Ф. 196. Оп. 1. Д. 1
Пелагея дочь Егора	1797-?	1805	Исповедная роспись	ГАПК. Ф. 196. Оп. 1. Д. 1
Тимофей Яковлевич Баранов	1778-1850	1834	8-я ревизия	ГАПК. Ф. 111. Оп. 1. Д. 1726
Евдокия Никифоровна Паршина	1782-1808	1808	Метрическая книга	ГАПК. Ф. 37. Оп. 1. Д. 15а
Ирина Яковлевна	1785-1849	1834	8-я ревизия	ГАПК. Ф. 111. Оп. 1. Д. 1726
Степан Ефимович Баранов	1785-?	1834	8-я ревизия	ГАПК. Ф. 111. Оп. 1. Д. 1726
Козьма Ефимович Баранов	1787-?	1834	8-я ревизия	ГАПК. Ф. 111. Оп. 1. Д. 1726
Иван Ефимович Баранов	1791-1826	1834	8-я ревизия	ГАПК. Ф. 111. Оп. 1. Д. 1726
Ульяна Ефимовна	1780-?	1798	Запись в ведомости	РГАДА. Ф. 1263. Оп. 10. Ч. 2. Д. 1615
Дормидонт Григорьевич Баранов	1797-?	1825	Метрическая книга	ГАПК. Ф. 37. Оп. 1. Д. 53
Анисья Николаевна Баранова	?-?	1825	Метрическая книга	ГАПК. Ф. 37. Оп. 1. Д. 53

Василий Григорьевич Баранов	1799-?	1834	8-я ревизия	ГАПК. Ф. 111. Оп. 1. Д. 1726
Степан Григорьевич Баранов	1801-?	1834	8-я ревизия	Ревизия 1834 – ГАПК. Ф. 111. Оп. 1. Д. 1726
Матвей Григорьевич Баранов	1807-?	1834	8-я ревизия	Ревизия 1834 – ГАПК. Ф. 111. Оп. 1. Д. 1726
Авдотья Степановна	1830-?	1834	8-я ревизия	Ревизия 1834 – ГАПК. Ф. 111. Оп. 1. Д. 1726
Татьяна Григорьевна	1803-?	1815	Запись в ведомости	РГАДА. Ф. 1263. Оп. 10. Ч. 2. Д. 1670
Ульяна Григорьевна	1806-?	1834	8-я ревизия	Ревизия 1834 – ГАПК. Ф. 111. Оп. 1. Д. 1726
Катерина Григорьевна	1818-?	1863	Запись в ведомости	РГАДА. Ф. 1263. Оп. 10. Ч. 2. Д. 1795
Павел Тимофеевич	1806-?	1806	Метрическая книга	ГАПК. Ф. 37. Оп. 1. Д. 16, 84
Евгения Александровна Рябова	1804–1843	1831	Метрическая книга	ГАПК. Ф. 37. Оп. 1. Д. 84
Вениамин Тимофеевич Вологженинов и Баранов	1816-?	1849	Запись в ведомости	ОПИ ГИМ. Ф. 14. Д. 823
Анна Никифоровна	1817-?	1858	10-я ревизия	ГАПК. Ф. 111. Оп. 1. Д. 1847
Разумник Тимофеевич Вологженинов и Баранов	1818-?	1839	Запись в ведомости	РГАДА. Ф. 1263. Оп. 10. Ч. 2. Д. 1723. Л. 1
Анна Тимофеевна	1810-?	1834	8-я ревизия	Ревизия 1834 – ГАПК. Ф. 111. Оп. 1. Д. 1726
Павла Тимофеевна	1822-?	1834	Запись в ревизии	Ревизия 1834 – ГАПК. Ф. 111. Оп. 1. Д. 1726
Василий Матвеевич Вологженинов и Баранов	1831-?	1834	8-я ревизия	Ревизия 1834 – ГАПК. Ф. 111. Оп. 1. Д. 1726
Михайло Матвеевич Вологженинов и Баранов	1842-?	1858	10-я ревизия	ГАПК. Ф. 111. Оп. 1. Д. 1847

Павел Матвеевич Вологженинов и Баранов	1846-?	1858	10-я ревизия	ГАПК. Ф. 111. Оп. 1. Д. 1847
Софья Матвеевна	1850-?	1858	10-я ревизия	ГАПК. Ф. 111. Оп. 1. Д. 1847
Татьяна Матвеевна	1852-?	1858	10-я ревизия	ГАПК. Ф. 111. Оп. 1. Д. 1847
Анна Матвеевна	1854-?	1858	10-я ревизия	ГАПК. Ф. 111. Оп. 1. Д. 1847
Прасковья Матвеевна	1856-?	1858	10-я ревизия	ГАПК. Ф. 111. Оп. 1. Д. 1847
Настасья Матвеевна	1858-?	1858	10-я ревизия	ГАПК. Ф. 111. Оп. 1. Д. 1847
Семен Павлович Баранов	1835-1880	1835	Метрическая книга	ГАПК. Ф. 37. Оп. 1. Д. 106
Кольхматова Екатерина Семеновна	1834-1900	1860	Метрическая книга	ГАПК. Ф. 37. Оп. 1. Д. 303
Наталья Павловна	1834-?	1834	Метрическая книга	ГАПК. Ф. 37. Оп. 1. Д. 69
Евтропий Павлович Баранов	1832-1855	1832	Метрическая книга	ГАПК. Ф. 37. Оп. 1. Д. 110
Иван Павлович Баранов	1840-1840	1840	Метрическая книга	ГАПК. Ф. 37. Оп. 1. Д. 115
Михаил Павлович Баранов	1841-?	1841	Метрическая книга	ГАПК. Ф. 37. Оп. 1. Д. 120
Яков Павлович Баранов	1843-1843	1843	Метрическая книга	ГАПК. Ф. 37. Оп. 1. Д. 133
Аркадий Вологженинов и Баранов	1840-?	1840	Метрическая книга	ГАПК. Ф. 37. Оп. 1. Д. 115
Мария Вениаминовна	1848-1848	1848	Метрическая книга	ГАПК. Ф. 37. Оп. 1. Д. 200
Анна Вениаминовна	1845-?	1858	10-я ревизия	ГАПК. Ф. 111. Оп. 1. Д. 1847
Александр Вологженинов и Баранов	1845-?	1858	10-я ревизия	ГАПК. Ф. 111. Оп. 1. Д. 1847
Гаврило Вологженинов и Баранов	1852-?	1858	10-я ревизия	ГАПК. Ф. 111. Оп. 1. Д. 1847

Лев Вологженинов и Баранов	1857-?	1858	10-я ревизия	ГАПК. Ф. 111. Оп. 1. Д. 1847
Филипп Семенович Баранов	1864-1901	1891	Метрическая книга	ГАПК. Ф. 719. Оп. 1. Д. 137
Третьякова Елизавета Ильинична	1873-1960	1891	Метрическая книга	ГАПК. Ф. 719. Оп. 1. Д. 137
Иван Семенович Баранов	1874-1898	1898	Метрическая книга	ГАПК. Ф. 719. Оп. 1. Д. 139а
Александр Семенович Баранов	1860-1925	1895	Метрическая книга	ГАПК. Ф. 37. Оп. 6. Д. 4
Клавдия Михайловна	?-?	1895	Метрическая книга	ГАПК. Ф. 37. Оп. 6. Д. 4
Лев Семенович Баранов	1864-?	1888	Метрическая книга	ГАПК. Ф. 719. Оп. 1. Д. 131а
Писарева Александра Семеновна	1868-?	1888	Метрическая книга	ГАПК. Ф. 719. Оп. 1. Д. 131а
Федор Семенович Баранов	1870-?	1870	Метрическая книга	ГАПК. Ф. 37. Оп. 1. Д. 128
Оборина Анастасия Андреевна	1879-?	1897	Метрическая книга	ГАПК. Ф. 719. Оп. 1. Д. 139а
Феоктиста Семеновна	?-?	1870	Метрическая книга (восприемница)	ГАПК. Ф. 719. Оп. 1. Д. 127
Александра Семеновна	1868-?	1868	Метрическая книга	ГАПК. Ф. 37. Оп. 1. Д. 126
Павел Семенович Баранов	1872-?	1896	Метрическая книга	ГАПК. Ф. 719. Оп. 1. Д. 139
Матигонова Елизавета Николаевна	1877-1916	1896	Метрическая книга	ГАПК. Ф. 719. Оп. 1. Д. 139
Евгений Филиппович Баранов	1896-1904	1888	Метрическая книга	ГАПК. Ф. 719. Оп. 1. Д. 139а
Зинаида Филипповна	1892-1915	1892	Метрическая книга	ГАПК. Ф. 37. Оп. 6. Д. 1

Елизавета Филипповна	1894–1904	1904	Метрическая книга	ГАПК. Ф. 719. Оп. 1. Д. 158
Капитолина Филипповна	1895–1919	1895	Метрическая книга	ГАПК. Ф. 719. Оп. 1. Д. 139
Валентина Филипповна	1901–1904	1901	Метрическая книга	ГАПК. Ф. 719. Оп. 1. Д. 157
Владимир Филиппович (Александрович) Баранов (Петухов)	1899–1973	1899	Метрическая книга	ГАПК. Ф. 719. Оп. 1. Д. 139а
Константин Александрович Баранов	1895–1920	1895	Метрическая книга, Дело	ГАПК. Ф. 37. Оп. 6. Д. 4; ПГАСПИ. Ф. 643/2. Оп. 1. Д. 29594
Любимова Анна Николаевна	?–?	1920	Дело	ПГАСПИ. Ф. 643/2. Оп. 1. Д. 29594
Юрий Александрович Баранов	1908–?	1908	Метрическая книга	ГАПК. Ф. 37. Оп. 6. Д. 903
Любовь Александровна	?–?	1896	Метрическая книга	ГАПК. Ф. 719. Оп. 1. Д. 162
Мария Александровна	1892–?	1892	Метрическая книга	ГАПК. Ф. 37. Оп. 6. Д. 1
Вера Александровна	1896–?	1896	Метрическая книга	ГАПК. Ф. 719. Оп. 1. Д. 162
Валентин Баранов	1892–?	1924	Книга ЗАГС	ГАПК. Ф. 1982. Оп. 6. Д. 1135
Фаина	1900–?	1924	Книга ЗАГС	ГАПК. Ф. 1982. Оп. 6. Д. 1135
Людмила Львовна	1890–1920	1907	Метрическая книга	ГАПК. Ф. 719. Оп. 1. Д. 162
Зоя Львовна	1893–?	1888	Метрическая книга	ГАПК. Ф. № 719. Оп. 1. Д. 139
Александр Федорович Баранов	1898–?	1898	Метрическая книга	ГАПК. Ф. 719. Оп. 1. Д. 139а
Иван Федорович Баранов	1900–?	1900	Метрическая книга	ГАПК. Ф. 719. Оп. 1. Д. 157
Федор Федорович Баранов	1902–?	1902	Метрическая книга	ГАПК. Ф. 719. Оп. 1. Д. 157
Михаил Федорович Баранов	1903–?	1903	Метрическая книга	ГАПК. Ф. 719. Оп. 1. Д. 157а

Анна Федоровна	1906-?	1906	Метрическая книга	ГАПК. Ф. 719. Оп. 1. Д. 157
Алефтина Федоровна	1909-?	1909	Метрическая книга	ГАПК. Ф. 719. Оп. 1. Д. 162
Константин Павлович Баранов	1909-1910	1910	Метрическая книга	ГАПК. Ф. 719. Оп. 1. Д. 175
Александр Павлович Баранов	1914-?	1914	Метрическая книга	ГАПК. Ф. 719. Оп. 1. Д. 75
Илья Павлович Баранов	1903-?	1903	Метрическая книга	ГАПК. Ф. 719. Оп. 1. Д. 162
Серафим Павлович Баранов	1912-?	1912	Метрическая книга	ГАПК. Ф. 719. Оп. 1. Д. 174
Анна Павловна	1904-?	1904	Метрическая книга	ГАПК. Ф. 719. Оп. 1. Д. 149
Ольга Павловна	1902-?	1902	Метрическая книга	ГАПК. Ф. 719. Оп. 1. Д. 149

Источники фотографий и графических материалов

Изображения из сети Internet с лицензией Creative Commons:

Иллюстрации на страницах: 7, 25, 27, 71, 72, 80.

Документы из фондов Российского государственного архива древних актов:

Иллюстрации на страницах: Стр. 23 – Ф. 1278. Оп. 2. Ч. 3. Д. 3301; Стр. 29 – Ф. 214. Оп. 1. Ч. 5. Д. 1497; Стр. 30, 31 – Ф. 305. Оп. 2. Д. 3300; Стр. 36 – Ф. 305. Оп. 2. Д. 1641; Стр. 53, 54 – Ф. 1278, Оп. 2. Ч. 3. Д. 3320-а; Стр. 179–181 – Ф. 1263. Оп. 10. Ч. 2. Д. 1655.

Документы из фондов Государственного архива Пермского края, сайт «Поколения Пермского края»: <https://pokolenia.permkrai.ru>

Иллюстрации на страницах: Стр. 26 – Ф. 672. Оп. 1. Д. 128; Стр. 40 – Ф. 111. Оп. 1. Д. 1785; Стр. 48 – Ф. 111. Оп. 1. Д. 1785; Стр. 49 – Ф. 111. Оп. 1. Д. 1726; Стр. 51 – Ф. 111. Оп. 1. Д. 1933; Стр. 52 – Ф. 13. Оп. 1. Д. 23; Стр. 53 – Ф. 176. Оп. 1. Д. 124; Стр. 81 – Ф. 37. Оп. 1. Д. 14; Стр. 82 – Ф. 37. Оп. 1. Д. 16; Стр. 84 – Ф. 37. Оп. 1. Д. 120; Стр. 85 – Ф. 111. Оп. 1. Д. 1847; Стр. 93 – Ф. 37. Оп. 1. Д. 84; Стр. 94 – Ф. 37. Оп. 1. Д. 106; Стр. 105 – Ф. 37. Оп. 1. Д. 303; Стр. 118 – Ф. 719. Оп. 1. Д. 18; Стр. 146 – Ф. 45. Оп. 1. Д. 18; Стр. 136 – Ф. 37. Оп. 6. Д. 901; Стр. 137 – Ф. 716. Оп. 1. Д. 855.

Фотографии из семейного архива:

Иллюстрации на страницах: 132, 133, 136, 139, 142, 144, 148, 152, 155, 157, 159, 161, 164, 169 (вверху).

Фото автора:

Иллюстрации на страницах: 42 (внизу), 43, 47, 67, 68, 88, 97 (внизу), 107, 126, 151, 153.

Фотографии из фондов ГКБУК «Пермский краеведческий музей» Коллекция ПОКМ-НВ-5991:

Иллюстрации на страницах: 112, 113, 141, 143, 149, 150 (внизу), 158, 169 (внизу), 171.

Фотографии из фондов МБУК «Горнозаводский краеведческий музей им. М.П. Старостина»:

Иллюстрации на страницах: 66, 97 (вверху), 110, 120.

Документы из фондов Государственного Исторического музея. ОПК ГИМ Ф. 14. Оп. 1. Ед. хр. 839:

Иллюстрации на страницах: 64, 70, 184–187.

Издание: Труды Пермской Ученой Архивной Комиссии: Вып. 2 / Изд. под ред. члена Комиссии, А.А. Дмитриева. Пермь: Типография наследников П.Ф. Каменского, 1893:

Иллюстрация на странице: 13.

Издание: Адам Олеарий. Описание путешествия в Московию и через Московию в Персию и обратно. Петербург: Издание Суворина, 1906:

Иллюстрация на странице: 14.

Издание: Краткая Сибирская летопись (Кунгурская). СПб., 1880:

Иллюстрация на странице: 17.

Издание: Введенский А.А. Дом Строгановых в XVI–XVII веках. М., 1962:

Иллюстрации на страницах: 25, 57.

Из фондов Российского государственного исторического архива. Фонд 1092.

Оп. 1, Дело. 611:

Иллюстрация на странице: 33.

**Фотография из коллекции Прокудина-Горского – <http://prokudin-gorskiy.ru>
(© «Наследие С. М. Прокудина-Горского»):**

Иллюстрация на странице: 42 (вверху).

Издание: Горный журнал № 6 на 1850 год. СПб.:

Иллюстрация на странице: 73.

Издание: Адрес-календарь Пермской губернии за 1912 год. Пермь, 1912:

Иллюстрация на странице: 108.

Памятный стенд администрации поселка Кусье-Александровский:

Иллюстрация на странице: 122.

Из издания: Живописная Россия. Т. 8. Ч. 2. СПб., 1901:

Иллюстрация на странице: 150 (вверху).

Публикации интернет портала «Память народа» – <https://pamyat-naroda.ru>:

Иллюстрация на странице: 116.



СОДЕРЖАНИЕ

ВВЕДЕНИЕ	5
ЧУСОВСКИЕ ГОРОДКИ	11
Ивашка и сыновья, и краткий экскурс в историю	13
Ивашка и сыновья – два поколения	21
Илья и Алексей Семеновичи, их потомки и господа	32
Вологжаниновы у Голицыных	36
Закат Чусовских городков	39
Источники	44
БАРАНОВЫ И ВОЛОГЖЕНИНОВЫ – ПОИСКИ И НАХОДКИ	45
Поиски	47
Находки	51
Происхождение фамилии	56
Источники	58
АРХАНГЕЛО-ПАШИЙСКИЙ ЗАВОД	59
Переезд	61
Архангело-Пашийский завод	70
Две семьи	77
Век девятнадцатый	81
И снова завод	85
Источники	89
КУСЬЕ-АЛЕКСАНДРОВСКИЙ ЗАВОД	91
Еще немного о Павле Тимофеевиче	93
Кусье-Александровский завод	95
Евтропий и Семен	99
Дети Семена в Лысьвенском горном округе	106
Источники	126
КУРТЫМСКИЙ РУДНИК. БАРАНОВЫ И ПЕТУХОВЫ	129
Филипп Баранов и Александр Петухов	131
Куртымский рудник	147
Владимир Баранов и Петухов	154
Источники	174

ЗАКЛЮЧЕНИЕ	175
-------------------------	-----

ПРИЛОЖЕНИЯ

Прошение Якова Ефимовича.....	179
Текст прошения Якова Ефимовича	182
Фрагменты документа 1805 г. «Список крестьян, переселенных на Архангело-Пашийский из других селений, с их характеристикой и указанием их имущества и места жительства» с записями о семьях Якова Ефимовича и Григория Ефимовича	184
Генеалогическое древо	188
Перечень упомянутых лиц и источников информации	196
Источники фотографий и графических материалов.....	206



КИРИЛЛ ЮРЬЕВИЧ БАРАНОВ

**БАРАНОВЫ НА УРАЛЕ:
ТРИ ВЕКА ОДНОЙ СЕМЬИ**

Издательство
«Старая Басманная»
www.oldbasman.ru
e-mail: ulgavr@gmail.com

ISBN 978-5-907169-98-2



Формат 70x100/16.
Усл. п. л. 13,25. Тираж 35 экз.

Отпечатано в типографии «Форгрейфер»
Москва, ул. Шарикоподшипниковская, д. 4, корп. 2
forgreifer@yandex.ru